

Міністерство освіти і науки України  
Державний заклад  
«ПІВДЕННОУКРАЇНСЬКИЙ НАЦІОНАЛЬНИЙ ПЕДАГОГІЧНИЙ  
УНІВЕРСИТЕТ імені К.Д. УШИНСЬКОГО»

**САННИКОВ ОЛЕКСАНДР ІЛЛІЧ**

УДК: 159.923.3:959.947.2

**ПСИХОЛОГІЯ ПРИЙНЯТТЯ ЖИТТЄВИХ РІШЕНЬ ОСОБИСТІСТЮ**

19.00.01 – загальна психологія, історія психології

**Автореферат**

дисертації на здобуття наукового ступеня  
доктора психологічних наук

Одеса – 2016

Дисертацією є рукопис.

Робота виконана у Державному закладі «Південноукраїнський національний педагогічний університет імені К. Д. Ушинського» Міністерства освіти і науки України.

**Науковий консультант:** доктор психологічних наук, професор, дійсний член НАПН України  
**Чебикін Олексій Якович,**  
Державний заклад «Південноукраїнський національний педагогічний університет імені К. Д. Ушинського», ректор.

**Офіційні опоненти:** доктор психологічних наук, професор, дійсний член НАПН України  
**Моляко Валентин Олексійович,**  
Інститут психології імені Г.С. Костюка НАПН України, завідувач лабораторії психології творчості;

доктор психологічних наук, професор  
**Вірна Жанна Петрівна,**  
Східноєвропейський національний університет імені Лесі Українки,  
декан факультету психології;

доктор психологічних наук, професор  
**Кіреєва Зоя Олександрівна,**  
Одеський національний університет імені І. І. Мечникова, завідувач кафедри загальної психології та психології розвитку особистості.

Захист відбудеться «17» грудня 2016 року о 9.00 годині на засіданні спеціалізованої вченої ради Д 41.053.03 в Південноукраїнському національному педагогічному університеті імені К. Д. Ушинського за адресою: 65020, м. Одеса, вул. Старопортофранківська, 26, конференц-зала.

З дисертацією можна ознайомитися в бібліотеці Південноукраїнського національного педагогічного університету імені К. Д. Ушинського за адресою: 65020, м. Одеса, вул. Старопортофранківська, 36.

Автореферат розісланий «16» листопада 2016 року.

Вчений секретар  
спеціалізованої вченої ради

О. Г. Бабчук

## ЗАГАЛЬНА ХАРАКТЕРИСТИКА РОБОТИ

**Актуальність дослідження.** Прийняття рішень особистістю завжди було і залишається актуальною проблемою для вчених різних галузей знань. Психологія займає серед них одне з визначальних місць оскільки прийняття життєвих рішень як суб'єктивний вибір особистості, найяскравіше виявляє її особливості, здібності та можливості, впливає на зміну різних ситуацій, формує активну позицію, визначає вибір оптимального шляху становлення.

Водночас соціокультурні перетворення в суспільстві, з одного боку, вимагають від особистості унікальної здатності здійснювати вибір у вкрай складних умовах (висока відповідальність, обов'язковість урахування безлічі важко порівнянних чинників, неявних, неструктурованих альтернатив у ситуаціях високої невизначеності, при значних емоційних навантаженнях на психіку, в умовах дефіциту часу та прогнозу можливих наслідків тощо), а з іншого – потребують детального вивчення особистості, котра приймає життєве рішення в змінних обставинах нестабільності соціуму, спрямовуючи свою активність на самореалізацію, самоактуалізацію, на перетворення як себе, так і навколишнього світу.

Актуальність розробки проблеми прийняття рішень особистістю спричинена і суто науковими інтересами, котрі полягають у систематизації та узагальненні існуючих у психології великої кількості підходів і теорій прийняття рішень; потребою розробки концепції особистості, яка приймає життєве рішення, пошуком її психологічних ресурсів, детермінант тощо. Якщо врахувати, що прийняття рішень має визначальне значення для організації поведінки суб'єкта в цілому, для забезпечення ефективності індивідуальної та спільної діяльності, то стає зрозумілим фундаментальний характер цієї проблеми для сучасної психології. Від рівня її розробки залежить вирішення цілого комплексу як теоретичних, так і прикладних психологічних проблем.

Прийняття рішень у науці розглядається як етап переробки інформації в системі цілеспрямованої діяльності людини і найбільш узагальнено визначається як формування й вибір дій і операцій (О. Г. Асмолов, Г. Я. Гольдштейн, А. В. Карпов, С. Д. Максименко, П. К. Ощепков, С. Л. Рубінштейн, В. Д. Шадріков, R. L. Ackoff, F. E. Emery, W. James). Найчастіше проблема прийняття рішення розглядається як подолання невизначеності (Т. В. Корнілова, В. А. Петровський, Л. І. Подшивайлова, С. Д. Смирнов, Г. М. Солнцева, М. А. Чумакова, M. Douglas, G. Herter, D. Kahneman, J. Kozielski, R. Lipshitz, S. Maddi, S. Plous, P. Slovic, O. Strauss, A. Tversky та ін.), у тому числі. У ситуації ризику (В. І. Андреев, І. В. Арендачук, С. В. Бикова, О. В. Вдовіченко, Є. С. Жаріков, Т. В. Корнілова, О. О. Парамонов, О. П. Саннікова, О. Я. Чебикін, С. І. Яковенко, P. L. Bernstein, N. Kogan, J. Kozielski, M. Wallach, Z. Shapira та ін.), описується також як творчий процес (О. І. Кульчицька, В. О. Моляко), як вибір особистості (Г. О. Балл, Ф. Ю. Василюк, Ж. П. Вірна, З. О. Кіреєва, Д. О. Леонтьєв, С. Д. Максименко, О. Ю. Мандрікова, Н. Ф. Наумова,

О. Г. Носкова, Н. В. Пілипка, Т. М. Титаренко, Г. Х. Фам та ін.). Проблема «прийняття рішень» розглядається на рівні інтегрального психічного процесу, як виду діяльності, котра пов'язана зі зняттям невизначеності ситуації (К. О. Абульханова-Славська, О. Ф. Бондаренко, І. А. Зазюн, Л. М. Карамушка, В. Г. Панок, Н. І. Пов'якель, О. Я. Чебикин, Н. В. Чепелева, Н. Ф. Шевченко, А. Adler, W. James, G. A. Kelly, K. Lewin, R. R. May та ін.).

Аналіз проблеми прийняття рішень демонструє наявність теоретичних розбіжностей у розумінні таких споріднених понять, як «прийняття рішень особистістю», «стратегічне прийняття рішень», «стиль прийняття рішень», «вибір», «особистісний вибір», «діяльність прийняття рішень» тощо, що підтримує багатогранність даного явища. Використання поняття «прийняття рішень» характерно для представників різних концепцій і напрямів дослідження означеної проблеми у філософії, соціології, педагогіці, економіці, математиці тощо, що виявляє міждисциплінарність цього феномену.

Водночас, незважаючи на значну актуальність проблеми «прийняття рішень» у вітчизняній (Г. О. Балл, І. Д. Бех, М. Я. Грот, С. Д. Максименко, В. О. Моляко, В. Г. Панок, Л. В. Помиткіна, В. А. Роменець, Л. В. Сохань, В. О. Татенко, В. М. Чернобровкін) та зарубіжній психології (М. М. Бахтін, А. В. Брушлінський, Ф. Ю. Василюк, А. В. Карпов, Т. В. Корнілова, Д. О. Леонтьєв, О. К. Тихоміров та ін.), дослідження феномену «прийняття життєвого рішення особистістю» імовірно, через його складність і багатоаспектність, презентовані незначною кількістю робіт.

Саме тому своєчасність пізнання названої проблеми викликана: по-перше, сучасними складними соціокультурними перетвореннями в суспільстві, що ставлять особливі вимоги до прийняття рішень особистістю; по-друге, потребою ґрунтовного опрацювання теоретичних засад проблеми, та побудові власної концепції, яка розкриває специфіку даного феномену; по-третє, практичною значущістю психологічного супроводу особистості, котра постійно приймає рішення протягом життєвого шляху в різних ситуаціях повсякдення.

Таким чином, актуальність і недостатня наукова розробленість даної проблеми, відсутність відповідного концептуального підходу до пізнання вказаного феномену, пошуку його психологічних ресурсів та детермінант зумовили вибір теми дисертації «Психологія прийняття життєвих рішень особистістю».

**Зв'язок роботи з науковими програмами, планами, темами.** Дисертаційна робота виконана в межах наукової теми кафедри теорії та методики практичної психології «Теоретико-методологічні основи становлення особистості психолога у системі професійної підготовки» Південноукраїнського національного педагогічного університету імені К. Д. Ушинського (державна реєстрація № 0109U000192). Тема дисертації затверджена Вченою радою Південноукраїнського національного педагогічного університету імені К. Д. Ушинського (протокол № 2 від 30.09.2010 р.) та узгоджено в Міжвідомчій раді з координації наукових

досліджень у галузі педагогіки та психології в Україні (протокол № 9 від 23.12.2014 року).

**Мета дослідження** полягає у теоретико-методологічному обґрунтуванні та розробці цілісної психологічної концепції прийняття життєвих рішень особистістю із позицій системного, інтегрального, особистісного підходів.

Мета дослідження передбачає послідовне вирішення методологічних та емпіричних **завдань**:

1. Узагальнити міждисциплінарні наукові надбання в аспекті концептуалізації феномену «прийняття життєвих рішень особистістю», обґрунтувати структуру цієї психологічної системи, визначити її обсяг та зміст.

2. Здійснити структурний аналіз рішимості як інтегральної властивості особистості, експлікувати та описати покомпонентний склад її показників, розкрити їх психологічну сутність, визначити предиктори та ресурси вибору.

3. Запропонувати комплекс засобів діагностичної оцінки характеристик психологічної системи прийняття життєвих рішень та спектру властивостей особистості, котрі розглядаються як ресурси її вибору; розробити надійний психодіагностичний інструментарій, що дозволяє вивчити показники рішимості.

4. Виявити та дослідити характер співвідношення показників прийняття рішень з властивостями особистості, що супроводжують вибір і постають як його чинники і ресурси.

5. Розробити цілісну структурно-функціональну модель психологічної регуляції системи прийняття життєвих рішень особистістю й визначити такі її основні складові: вольовий, емоційний, когнітивний і мотиваційний регулятивні механізми.

6. Здійснити диференційно-психологічний аналіз рішимості й особистісних ресурсів вибору.

7. Створити технологію консультування, спрямовану на оптимізацію вибору особистості у професійному самовизначенні.

**Об'єкт дослідження:** особистість, котра приймає рішення.

**Предмет дослідження:** психологічна система прийняття життєвих рішень особистістю як структурно-функціональний феномен.

**Концепція дослідження.** Психологічна система прийняття життєвих рішень особистістю складається із трьох *функціональних підсистем*: блоку особистісних компонентів (сукупність властивостей особистості, які забезпечують прийняття життєвої ситуації, висування варіантів вибору у прийнятті життєвого рішення); блоку компонентів взаємодії із середовищем (властивостей особистості, що забезпечують пошук її стратегій, дій із реалізації, оцінці та прогнозу наслідків прийнятого рішення); блоку компонентів рішимості (координація вибору, його реалізація та прогноз наслідків).

Співвідношення властивостей особистості, які утворюють функціональні підсистеми прийняття життєвого рішення, зумовлює індивідуально-стильові прояви і типи вибору.

Провідною рисою-якістю особистості, яка приймає життєві рішення, є рішимість, котра охоплює систему різнорівневих ознак. Рішимість як багатокomпонентна, цілісна властивість, характеризує її здатність свідомо і незалежно приймати зрілі життєві рішення, вибірково використовуючи при цьому особистісні ресурси. Рішимість презентована різнорівневими характеристиками особистості, які взаємодоповнюють чотири складних компоненти: орієнтацію (настроєвість) на прийняття життєвого рішення, ергічність (активність), непохитність (усталеність) і розумність (мудрість).

В ситуації прийняття рішення актуалізуються відповідні властивості особистості – предиктори, що забезпечують особливості сприйняття ситуації, пошук альтернативних варіантів, їх аналіз, вибір, реалізацію і оцінку продуктивності. Властивості особистості, що забезпечують прийняття рішення, стають предикторами вибору на подальших його етапах та переходять в арсенал його засобів.

Значущість властивостей особистості як ресурсу вибору визначається послідовністю їх включення у ситуацію прийняття життєвого рішення (порядком їх актуалізації, появи), здатністю до «аглотинації» один з одним, посиленню сумісної дії шляхом взаємospівдіяння (кумулятивності, інтегративності, циклічності) та ітеративності (нелінійності динаміки їх розвитку).

Структурно-функціональну модель психічної регуляції системи прийняття життєвих рішень особистістю утворюють емоційні, когнітивні, вольові та мотиваційні сфери психіки, їх структурна єдність та функціональна цілісність забезпечують ефект активації впливу особистості на її власний вибір.

Вибір у прийнятті життєвого рішення – один із чинників розвитку особистості (зміни, трансформації), а його збереження – джерелом формування досвіду життєдіяльності. Провідним механізмом прийняття життєвого рішення є самореалізація особистості, яка містить механізми вольової, емоційної, когнітивної та мотиваційної регуляції, кожна з яких має свою специфіку.

**Теоретико-методологічну основу** роботи склали: принцип системності (Б. Г. Ананьєв, Г. М. Андреева, П. К. Анохін, В. О. Барабаншиков, Л. фон Берталанфі, В. Ф. Венда, В. О. Ганзен, Б. Ф. Ломов, С. Д. Максименко та ін.); принципи соціально-психологічної детермінації психічних явищ (О. Г. Асмолов, А. В. Брушлинський, Л. С. Виготський, Е. Еріксон, І. С. Кон, Г. С. Костюк, О. М. Леонтєв, Б. Ф. Ломов, С. Д. Максименко, Е. Фромм, О. Я. Чебикін та ін.); вчинковий підхід у теоретичній психології (В. А. Роменець, П. А. М'ясоїд, А. В. Фурман та ін.); методологія психологічного пізнання особистості як активного суб'єкта діяльності (К. О. Абульханова-Славська, М. Й. Боришевський,

Ж.П. Вірна, З. О. Кіреєва, Г. С. Костюк, В. О. Татенко, Т. М. Титаренко); організація психологічного дослідження (А. Анастазі, Л. Ф. Бурлачук, К. М. Гуревич, К. Купер, А. Д. Наследов та ін.); теорія критичних та екстремальних ситуацій (Ф. Ю. Василюк, Л. Ф. Бурлачук, О. Ю. Коржова, С. К. Нартова-Бочавер, А. О. Реан), теорія ризику (С. В. Бикова, О. В. Вдовіченко, Є. П. Ільїн, Ю. Козелецький, Т. В. Корнілова, Ю. Б. Максименко, В. А. Петровський, Г. М. Солнцева); теорії емоцій та емоційної регуляції діяльності (П. К. Анохін, Ф. Ю. Василюк, В. К. Вілюнас, К. Ізард, О. І. Кульчицька, Е. Л. Носенко, А. Ю. Ольшаннікова, С. Л. Рубінштейн, О. Я. Чебикін та ін.), теорія емоційності (А. Ю. Ольшаннікова, І. В. Пацявичюс, О. П. Саннікова та ін.) та емоційного інтелекту (І. М. Андрєєва, І. Ф. Аршава, Н. В. Коврига, Е. Л. Носенко, М. Холл); загальні принципи диференціально-психологічного аналізу (А. Анастазі, В. С. Мерлін, В. Д. Небиліцин, І. В. Равіч-Щербо, Б. М. Теплов); концепція асертивності та впевненості у собі (В. Каппоні, А. Лазарус, Н. М. Подоляк, В. Г. Ромек, О. П. Саннікова, В. А. Шамієва); концепція життєвої ситуації, життєвого шляху особистості (Г. О. Балл, Л. Ф. Бурлачук, О. Ю. Коржова, В. Г. Панок, Т. М. Титаренко); психологічні теорії прийняття рішень і вільного вибору особистості (Ю. Козелецький, Т. В. Корнілова, О. І. Ларічев, Л. В. Помиткіна, Г. М. Солнцева, В. М. Чернобровкін, Г. М. Шварц, D. Kahneman, A. Tversky та ін.).

**Методи дослідження.** У роботі використовувалася система методів наукового пошуку, що охоплювала: теоретичні (теоретико-методологічний аналіз, осмислення та узагальнення філософської, психолого-педагогічної і науково-методичної літератури з означеної проблеми); емпіричні методи (спостереження, опитування, тестування, метод експертних оцінок тощо) та математико-статистичні методи.

Створено систему психодіагностичних процедур, спрямовану на вивчення: а) психологічних характеристик прийняття життєвих рішень; б) широкого спектра властивостей особистості, що гіпотетично пов'язані із показниками прийняття рішень. Перша група методик спрямована на діагностику експлікованих показників рішимості та включає: «Мультидименціональну шкалу прийняття життєвих рішень», «Тест-опитувальник компонентів асертивності» (ТОКАС), «Тест-опитувальник схильності до авантюристичності» (АВАНТ-1), що розроблені під нашим керівництвом. Другу групу складають: методика «Вольові якості особистості» М. В. Чумакова; методика «Особистісні чинники прийняття рішень» Т. В. Корнілової; методика «Стратегії подолання стресових ситуацій» С. Хобфолла; «Індикатор типу особистості» І. Майерс, К. Бріггс; «Психодіагностичний чотирьохмодальнісний тест-опитувальник емоційності» модифікація О. П. Саннікової; методика «Визначення рівня розвитку рефлексивності» А. В. Карпова; «Мельбурнський опитувальник прийняття рішень» Л. Манна; опитувальник «Толерантність до невизначеності» С. Баднера; методика «Діагностика міжособистісних

відносин» Т. Лірі; тест «Упевненість у собі» (В. Г. Ромека.

Для обробки та інтерпретації емпіричних даних застосовувався метод кількісного (кореляційний, факторний, регресійний аналіз, порівняння середніх значень за t-критерієм Ст'юдента») та якісного («асів», «профілів») аналізів даних. Усі розрахунки здійснювалися за програмою статистичної обробки даних SPSS, версія 13.0.

**Експериментальна база дослідження.** Дослідження проводилося протягом 2006-2015 рр. на базі Південноукраїнського національного педагогічного університету імені К. Д. Ушинського та Одеського національного університету імені І. І. Мечникова. Усього на різних етапах дослідження обстеженими були 3980 осіб у віці від 19 до 47 років. З них основну вибірку склали 3320 респондентів, вибірку стандартизації оригінального «Тест-опитувальника компонентів асертивності» і вибірку стандартизації «Тест-опитувальника схильності до авантюристичності» утворили, відповідно, 330 та 340 осіб.

### **Наукова новизна отриманих результатів.**

Уперше:

- побудовано структурно-функціональну систему «прийняття життєвих рішень особистістю», що ґрунтується на положеннях особистісного підходу та співвідношенні як відомих, так і запропонованих нами методологічних принципів (творчої активності, невизначеності, розвитку, трансформації, реальності, соціально-психологічної детермінації, поєднання методології, теорії та експерименту);

- розкрито психологічний зміст феномену прийняття життєвих рішень, що характеризує це явище як систему складових (підсистем і компонентів), організація і взаємодія яких відображає цілісність особистості та спрямовує її активність на здійснення вибору з альтернативно можливих варіантів;

- побудовано психологічну модель прийняття життєвого рішення, що поєднує блоки особистісних компонентів, компонентів взаємодії із середовищем та компонентів рішимості; описані етапи трансформації прийняття особистістю життєвого рішення, а саме сприйняття ситуації, пошук варіантів, їх аналіз, вибір, реалізація і оцінка продуктивності вибору;

- презентовано та вивчено феномен «рішимість», що розглядається як інтегральна властивість особистості; обґрунтовано її зміст, структуру, та покомпонентний склад ознак: толерантність до невизначеності, рішучість, ризикованість (компонент – готовність до прийняття життєвих рішень), обачливість, рефлексивність, раціональність (компонент – мудрість), догматичність, асертивність, незалежність (компонент – усталеність прийняття життєвих рішень), імпульсивність, авантюристичність, гнучкість (компонент – енергійність);

- визначено та описано ресурси і предиктори вибору; проаналізовано структуру та зміст механізмів вольового, емоційного, когнітивного та мотиваційного регулювання, що утворюють цілісну структурно-функціональну модель психічної регуляції системи прийняття життєвих



рішень особистістю;

- дістало подальший розвиток загальнотеоретичні положення про структуру прийняття особистістю життєвих рішень та методи його дослідження, про феномен «ризик», взаємовідношення готовності до ризику з властивостями особистості, котра приймає рішення та її властивостями, котрі характеризують і детермінують цей процес;

- поглиблено і уточнено психологічний зміст поняття «прийняття життєвих рішень особистістю», поглиблено знання про ресурсне забезпечення життєвого вибору особистості.

**Практичне значення отриманих результатів.** Розроблено теоретично обґрунтовано й апробовано комплекс психодіагностичних методик, спрямованих на дослідження показників рішимості: «Мультидименціональна шкала прийняття життєвих рішень», «Тест-опитувальник компонентів асертивності» (ТОКАС), «Тест-опитувальник схильності до авантюристичності» (АВАНТ-1), що створені нами та під нашим керівництвом.

Теоретичні положення і практичні здобутки дисертаційної роботи використовуються на лекційних і практичних заняттях в курсах «Загальна психологія», «Психологія особистості», «Психологія праці», «Інженерна психологія», «Психолого-ергономічний супровід професійної діяльності», «Психологічні основи професійного консультування»; при організації науково-дослідної практики студентів і магістрів, у навчальних посібниках.

Основні **результати дослідження** впроваджені у навчальний процес: Чернігівського національного технологічного університету (довідка № 78 від 20.11.2015 р.), Приватного вищого навчального закладу «Міжнародний економіко-гуманітарний університет імені академіка Степана Дем'янчука», м. Рівне (довідка № 118 від 26.11.2015 р.), Ізмаїльського державного гуманітарного університету (довідка № 1-7/321 від 14.12.2015 р.), Одеського національного політехнічного університету (довідка № 1460/138-06 від 16.12.2015 р.), Українського науково-методичного центру практичної психології і соціальної роботи НАПН України (довідка від 21.12.2015 р.), Дрогобицького державного педагогічного університету імені Івана Франка (довідка № 2086 від 23.12.2015 р.), Тернопільського національного економічного університету (довідка № 1778/12 від 25.12.2015 р.), Університету менеджменту освіти, м. Київ (акт впровадження № 01-02/140 від 25.02.2016 р.).

**Особистий внесок автора.** В роботах, присвячених розробці та апробації психодіагностичного інструментарію, що написані в співавторстві, особистий внесок дисертанта полягає в обґрунтуванні методологічних принципів дослідження, розробці теоретичного конструкту та стимульного матеріалу авторських методик, узагальненні й аналізі одержаних матеріалів за темою дослідження; статистичній обробці емпіричних даних. Розробки та ідеї співавторів у дисертації не використовувалися.

**Достовірність результатів** дослідження забезпечена теоретичним обґрунтуванням вихідних положень, використанням надійних і валідних

діагностичних методик, адекватних меті і завданням дослідження, поєднанням кількісного і якісного аналізів емпіричних даних, репрезентативністю вибірки, використанням методів математичної статистики із залученням сучасних програм обробки даних.

**Апробація результатів дисертації.** Основні положення дисертації, теоретичні та емпіричні результати дослідження обговорювалися на: Міжнародних науково-практичних конференціях: «Соціально–економічні напрями розвитку україно-болгарських відносин в ХХІ столітті» (Одеса, 2000); «Теоретико-методологічні проблеми дослідження психології особистості: досвід минулого – погляд у майбутнє» (Одеса, 2004, 2009); «Когнітивні процеси і творчість» (Одеса, 2007, 2011, 2012); «Психологія особистості: теорія, досвід, практика» (Одеса, 2007, 2009, 2010, 2012, 2014, 2015); «Розвиток особистості професіонала в умовах соціально-освітніх трансформацій суспільства: теорія і практика» (Одеса, 2007); Індивідуально-психологічні якості особистості майбутніх психологів та їх динаміка у період професійної підготовки» (Одеса, 2010); «Культурно-історичний і соціально-психологічний потенціал особистості в умовах трансформаційних змін в суспільстві» (Одеса, 2010, 2011); «Актуальні проблеми психології особистості і міжособистісних відносин» (Кам'янець-подільський, 2011); «Актуальні проблеми рекреаційної психології дитинства» (Одеса, 2011); Актуальні проблеми сучасної психології» (Одеса, 2012); «Традиції і новації сучасної освіти в Україні» (Одеса, 2013); «Сучасні проблеми науки і освіти» (Угорщина, м. Будапешт, 2014, 2015); «Фундаментальні і прикладні дослідження в сучасному світі» (Санкт-Петербург, 2014); Наука майбутнього: питання і гіпотези» (Горлівка, 2014); «Особистість, сім'я і суспільство: питання педагогіки і психології» (Новосибірськ, 2014); «Актуальні питання психології» (Краснодар, 2014); «Європейська наука і технології» (Німеччина, м. Мюнхен, 2014); «Права дітей: реалізація в сім'ї і суспільстві» (Польща, м. Стальова Воля, 2015); «Проблеми сучасної психології особистості» (Одеса, 2015); Міжнародному науково-практичному семінарі-наradі «Конфлікти і безпека» (Одеса, 2010); Європейській конференції з освіти і прикладної психології (Австрія, м. Відень, 2014); на Всеукраїнських науково-практичних конференціях: «Проблеми розвитку педагогіки вищої школи в ХХІ сторіччі: теорія і практика» (Одеса, 2002); «Нові педагогічні технології: проблеми і перспективи початкової школи» (Одеса, 2006); «Актуальні проблеми сучасної психології» (Одеса, 2007, 2008, 2010, 2011); «Проблеми психологічної адаптації особистості в різних видах життєдіяльності» (Одеса, 2009); «Теоретичні і практичні проблеми розвитку і реалізації потенціалу особистості» (Одеса, 2009); «Проблеми становлення і розвитку особистості в сучасному соціокультурному середовищі» (Кривий Ріг, 2014); Всеукраїнській студентській науково-практичній конференції 62-ої і 65-ої науковій конференції професорсько-викладацького складу і науковців (Одеса, 2007, 2010); II Всеукраїнському психологічному конгресі, присвяченому 110 роковинам з дня народження Г. С. Костюка (Київ, 2010); III Всеукраїнському

психологічному конгресі з міжнародною участю «Особистість в сучасному світі» (Київ, 2014); на науково-практичній конференції молодих учених і студентів «Проблеми сучасної психології особистості» (Одеса, 2013, 2014); «Психологія особистості: теорія, досвід, практика» (Одеса, 2013); Науково-методичному семінарі з питань управлінських компетенцій викладачів навчальних закладів різного рівня (Кривий Ріг, 2014).

Дисертація на здобуття наукового ступеня **кандидата психологічних наук** «Психологічні чинники складності прийняття рішень групою операторів» захищена в 1985 році. Матеріали дисертації, положення, висновки в тексті докторської дисертації не використовуються.

**Публікації.** Основні результати цього дослідження відображені в 67 публікаціях, з яких 1 монографія; 21 стаття – у фахових наукових виданнях України; 6 статей у міжнародних наукових виданнях інших держав; 2 авторських свідоцтва; 32 статті – в інших наукових виданнях; 5 навчально-методичних посібників.

**Структура і об'єм роботи.** Дисертація складається з вступу, п'яти розділів, висновків, списку використаних джерел і додатків. Загальний об'єм дисертації – 484 сторінки, основний – 385 сторінок. Дисертація містить 35 рисунків і 19 таблиць. Список використаної літератури презентований 691 джерелом, з них 126 – на іноземній мові.

## **ОСНОВНИЙ ЗМІСТ РОБОТИ**

**У вступі** обґрунтовано актуальність дослідження, проаналізовано загальний стан розробки проблеми прийняття рішень особистістю, визначено об'єкт, предмет, основні концептуальні положення, мету, завдання дослідження, розкрито теоретико-методологічні засади, висвітлено наукову новизну, практичну значущість дослідження, вказано форми апробації й сфери впровадження результатів, наведено дані про публікації, указано особистий внесок здобувача у публікаціях, що написані у співавторстві, та наведено дані про структуру дисертації.

**У першому розділі «Теоретико-методологічні засади дослідження прийняття рішень у вітчизняній і закордонній психології»** викладені наукові передумови виникнення й розвитку проблеми прийняття рішень в історичному й сучасному контексті; аналізуються філософсько-психологічні погляди видатних вітчизняних та зарубіжних вчених; розглядаються підходи до класифікації прийняття рішень за типом задач і за опосередкованим психічним процесом; аналізується невизначеність як середовище, умова й джерело прийняття рішень; доводиться обмеженість нормативного й дескриптивного підходів у розвитку змістовних моделей прийняття рішення; розглядається специфіка психологічного підходу в традиційних дослідженнях й сучасні уявлення про систему психологічних чинників прийняття рішень.

Здійснення теоретичного аналізу наукових джерел з давніх часів й до сьогодення, вказує на неоднозначність і суперечливість тлумачень

досліджуваного феномену. В роботах мислителів минулого (філософів, соціологів, прогресивних письменників) прийняття рішень розглядалося з позиції волюнтаризму як здатність людини здійснювати моральний вибір і визначати свою поведінку як незалежну від зовнішніх регламентацій (Е. Гартман, Ф. Ницше, Й. Г. Фіхте, А. Шопенгауер), що супроводжуються боротьбою емоцій, почуттів і завершується виходом за межі мотиваційної сфери особистості (Ф. Вольтер, Р. Декарт, Б. Спіноза). Прийняття рішень пов'язується з вічними категоріями добра й зла (Ф. М. Достоєвський, Г. С. Сковорода, Л. М. Толстой) і є дійсною передумовою реальної людської свободи (М. О. Бердяєв). Проблема прийняття рішень глибоко розроблена у теорії керування (Р. А. Фатхутдінов, М. Albert, F. Khedouri, Н. Koontz, М. Н. Mescon, С. O'Donnell та ін.), ігор (J. von Neumann і O. Morgenstern); концепції «раціональної людини» (Н. Simon); теорії соціального впливу (Р. Tetlock); з позицій тактики й стратегії поведінки особистості керівника (В.І. Голіков, А. В. Карпов, О. І. Кочеткова, В. О. Розанова, М. К. Тутушкіна).

У зарубіжній психології прийняття рішень розглядається в контексті детермінації волею, розумом, випадковим імпульсом (W. James); як вибір між декількома валентностями у психологічній теорії поля (K. Lewin); фрагмент циклу досвіду в психології особистісних конструктів (G. A. Kelly), проекція життєвого стилю в концепції життєвих цілей (A. Adler, С. М. Bühler, Р. М.-F. Janet); прояв свободи волі та інтенційності (R. R. May).

Феномен «прийняття рішення» вивчався як циклічний процес у теорії психічного обороту (М. Я. Грот); істотна фаза вольового акту (Г. С. Костюк); реалізація особистісного вчинку (В. А. Роменець); процес постановки особистісних цілей (О. К. Тихомиров); елемент стратегії життя, поведінки й творчої діяльності (В. О. Моляко); особистісні норми та цінності (Г. О. Балл); свідомий вольовий процес, прояв високого рівня активності (І. Д. Бех); формовияв активності у життєтворчості особистості (І. Г. Єрмаков, В. В. Нечипоренко, Д. О. Пузіков, Л. В. Сохань); при побудові життєвого шляху (К. О. Абульханова-Славська, В. Г. Панок, В. М. Ямницький); процес прийняття стратегічних життєвих рішень (Л. В. Помиткіна); у взаємозв'язку з життєвим часом і психологічним віком (Т. М. Титаренко); як процес мислення, самоорганізації й саморегуляції суб'єкта діяльності в проблемних педагогічних ситуаціях (В. А. Кушнір, В. М. Чернобровкін, А.В. Фурман), індивідуально-мотиваційна й розумова регуляція (Т. В. Корнілова).

Особливо інтенсивно проблема прийняття рішень досліджується в інженерній психології та психології діяльності в надзвичайних умовах як емоційно напружений когнітивний процес, від якого залежать людські життя, (Д. М. Завалішина, А. В. Карпов, О. І. Ларічев, Б. Ф. Ломов, С. Б. Ребрик, В. Ф. Рубахін I. L. Janis, L. Mann); у контексті розумової діяльності пілотів (Р. Дженсен, Н. І. Наєнко, О. В. Овчиннікова, Ю. К. Стрелков); в умовах невизначеності (Ю. П. Кондратенко) тощо.

Аналіз психолого-педагогічної та філософської літератури закордонних (D. Kahneman, D. T. Kenrick, K. Lewin, A. Maslow, R. R. May, S. L. Neuberg,

Н. А. Simon, А. Tversky X. T. Wang та ін.) і вітчизняних учених (Л. І. Дементий, Т. В. Корнілова, А. В. Карпов, Д. О. Леонт'єв, Е. Ю. Мандрикова, В. А. Петровський, Н. В. Пилипко, Г. М. Солнцева) дав змогу виділити кілька підходів до вивчення феномену прийняття рішень, його структури, механізмів, факторів тощо. Теоретико-емпіричні дослідження проблеми прийняття рішень можна згрупувати у такий спосіб:

– стратегіально-стильовий підхід (К. О. Абульханова-Славська, І. Г. Єрмаков, О. Д. Волкогорова, А. Т. Зуб, Д. Канеман, Л. А. Коломеєць, В. О. Моляко, І. С. Морозова, В. І. Моросанова, Н. Ф. Наумова, В. В. Нечипоренко, Д. О. Пузіков, А. Тверські, В. М. Ямницький та ін.). Реалізація вибору здійснюється на основі розробки стратегій (стилю, способів) дій, поведінки особистості в конкретних життєвих ситуаціях на всіх етапах прийняття та реалізації рішення;

– нормативний підхід (В. В. Голубінов, В. І. Іваненко, Р. Кіні, Р. Льюїс, Д. Річард, R. L. Ackoff, M. Allais, T. Bayes, M. DeGroot, G. Gigerenzer, F. W. Irwin, I. L. Janis, K. Hug, J. Koziielecki, O. Morgenstern, J. von Neumann, H. Raiffa, X. T. Wang та ін.), де крім ситуацій прийняття рішення, що описується кінцевим числом контрольованих і вимірюваних змінних, вважаються заданими апостеріорні ймовірності можливих остаточних рішень, оцінка вартості правильних і неправильних виборів, можливі збитки від прийняття того чи іншого варіанта рішення;

– когнітивно-цільовий підхід (Д. М. Завалишина, Б. А. Душков, Ю. П. Кондратенко, В. А. Кушнір, Б. Ф. Ломов, В. Ф. Рубахін, Г. С. Середа, Б. А. Смирнов, Ю. Л. Трофімов, А. Adler, L. Mann та ін.), що заснований на положенні про «гнучку» розумову діяльність і забезпечує не тільки рішення перцептивно-розпізнавального та мовномисленевого завдання прийняття рішень, а ще й уможливорює формування системи дій та їх реалізації;

– регулятивно-вольовий підхід (Р. Ассаджиолі, І. Д. Бех, Л. М. Веккер, Є. фон Гартман, Є. П. Ільїн, Г. С. Костюк, О. М. Леонт'єв, А. Ц. Пуні, Г. Л. Тульчинський, Й. Г. Фіхте, А. Шопенгауер W. James та ін.), у якому увага зосереджена на вольовому регулюванні вибору, тому прийняття рішення особистістю розглядається як свідомий розвинений вольовий процес, прояв найвищого рівня активності – «розумної волі»;

– системно-структурний підхід (Ф. Ю. Василюк, М. Я. Грот, В. В. Дружинін, Л. Г. Євланов, Д. С. Конторов, В. Г. Панок, Г. В. Рудь, Г. М. Шварц, Р. М.-Ф. Janet, K. Lewin, R. Lipshitz, S. Plous, O. Strauss, та ін.), де прийняття рішень трактується як процес і результат функціонування цілісної системи, елементи й зв'язки якої забезпечують попереднє чітке усвідомлення мети, структурування вихідної проблемної ситуації, пошук варіантів і вибір найкращої з альтернатив;

– суб'єктно-діяльнісний підхід (Н. Д. Завалова, А. В. Карпов, Д. О. Леонт'єв, В. О. Моляко, Н. В. Пилипко, В. А. Роменець, С. Л. Рубінштейн С. М. Bühler та ін.), у якому прийняття рішення постає функціональним блоком психологічної системи діяльності, що

детермінований зовнішніми умовами й внутрішніми особливостями суб'єкта вибору; відтак прийняття рішення є окремим різновидом цілеутворення, антиципації, планування й контролю, продуктом, не тільки реалізованим у діяльності, але й породжуваним активністю суб'єкта.

Сучасний стан проблеми прийняття рішень вирізняє тенденція «інтегративізму» різних шкіл і напрямків науки (філософії, соціології, економіки, педагогіки тощо), що на перетині кінця ХХ століття – початку ХХІ століття стала сполучатися з інтегративними течіями і напрямками і плинів усередині самої психологічної науки (методології психології, психології особистості, волі, мислення, психічних станів) і тенденція «звуження» понятійного апарату й термінології, що використовується у презентації явища, у пошуку закономірностей і механізмів вибору як акту вчинення. Прийняття рішень у літературі розглядається як процес, котрий має власну якісну своєрідність, що зводиться до специфічної організації суб'єкта діяльності, до інтеграції психічних процесів загалом. Відзначається, що прийняття рішень реалізується на психічному матеріалі цих процесів, охоплює акти вибору, рішення та дії. Вибір здійснюється з деякого числа альтернатив, як модель раціональної поведінки у ситуації невизначеності, ризику. За чинники прийняття рішення дослідники приймають як суб'єктивні (воля, вчинки, мотиви, емоції тощо), так і об'єктивні характеристики (умови завдань, надзвичайні ситуації, форми презентації інформації тощо). Незважаючи на специфічність і розробленість кожного з виділених напрямків наукових досліджень, залишилася, значною мірою, без пильної уваги вчених проблема *прийняття життєвих рішень особистістю*.

Методологічна позиція авторів, неоднозначність у підходах щодо вивчення вказаного феномену, спричинюють розбіжності у розумінні дефініції «прийняття рішень особистістю», що цілком природно на тлі розмаїття теорій, характерних для сучасного стану розвитку науки, і наявності складної природи самого досліджуваного явища. У зв'язку зі сказаним виникає потреба здійснити «зсув фокусу» наукового інтересу із вивчення прийняття рішення як процесу переважно з позицій діяльнісного підходу на контекст, де об'єктом пізнання стає особистість, котра приймає життєве рішення. Низка таких рішень по-різному у змістовлює етапи людського життя, суттєво впливають на вихід з різноманітних ситуацій повсякдення, на формування та реалізацію *життєвого шляху особистості*. Її активність у життєтворенні виявляється у свідомому пізнанні, передбаченні, самовизначенні, самозбереженні, самореалізації тощо. Отже, будь-яке прийняття рішень здійснюється тільки у життєвому просторі особистості. Саме тому, в цій роботі терміни «прийняття *життєвих* рішень» і «прийняття рішень» уживаються як синоніми, адже будь-яка ситуація (екстремальна, ризику, визначеності чи невизначеності) *завжди пов'язана з особистісним життєвим вибором*.

Проведений психологічний аналіз та оцінка стану проблеми спричиняє нагальність визначення, уточнення змістового наповнення таких явищ, як:

конфігурування психологічної системи прийняття рішення особистістю; аналіз визначеності, ризику й невизначеності ситуації прийняття життєвого рішення; специфіки емоційного, вольового, когнітивного й мотиваційного компонента в регуляції прийняття рішень особистістю; порівняльного аналізу структур раціональності, рішучості й рішимості особистості; індивідуально-психологічних та особистісних властивостей як чинників прийняття життєвого рішення тощо. Враховуючи сказане, це дослідження сфокусовано на вивченні психологічного феномену *«прийняття життєвого рішення особистістю»*, на аналізі його психологічного змісту, структури, психологічних ресурсів, предикторів, чинників, механізмів.

У другому розділі *«Методологічні основи концептуалізації феномену «прийняття особистістю життєвого рішення»* презентовано авторську концептуальну модель, яка ґрунтується на системі методологічних принципів та розкриває психологічну, змістову сутність феномену, що вивчається. Аргументується система основних понять; описуються функціональні блоки, специфічні характеристики системи прийняття особистістю життєвого рішення, а також подається структурна схема даної психологічної системи; обґрунтовується вибір рішимості як багатокомпонентної, цілісної властивості особистості, що забезпечує готовність до прийняття і здійснення життєвих рішень; висвітлюються основні характеристики, ознаки й компоненти рішимості. Характеризуються механізми активації особистісних ресурсів, критерії та форма здійснення життєвого вибору.

Методологічне підґрунтя концепції прийняття особистістю рішень становлять: принцип *системності й структурності* (цілісність системи прийняття життєвих рішень особистістю її внутрішньої організації й взаємозв'язків окремих компонентів); принцип *активності* (енергійність, мобільність, мотивованість, самодостатність, потенційна можливість регуляції особистістю прийняття будь-якого рішення, його реалізації та наслідків); принцип *невизначеності* («незаданість», невідомість, неповторність і варіативність умов, життєвих ситуацій, стратегія досягнення мети, актів вибору, оцінок, результату й наслідків реалізації остаточного рішення); принцип *розвитку* (закономірні зміни у внутрішній побудові системи життєвого рішення, у його структурі, рівнях, співвідношенні компонентів, механізмах тощо); принцип *трансформації* (самовдосконалення як результат незліченних виборів, відмов від нереалізованих альтернатив, помилкових і правильних рішень, кожне з яких стає основою й можливістю для наступного у просторі-часу життєвого шляху особистості); принцип *реальності* (зіставлення реальної й віртуальної проєкцій та їх множинних комбінацій); принцип *детермінізму* (причинна зумовленість вибору особистості, що приймає рішення під впливом як зовнішніх, так і внутрішніх чинників, котрі взаємодіють між собою); принцип єдності методології, теорії та експерименту (емпірична перевірка теоретичних припущень щодо феномену, який вивчається).

Детальний аналіз існуючих концепцій дає підставу вважати, що прийняття рішення не входить у структуру діяльності, а існує самостійно й скеровує компоненти її структури (проектуює, оцінює, відкладає, реалізує, координує), залишаючись у тіні латентного періоду їх реалізації. Система життєвих рішень перебуває у постійному русі, зміні протягом усього життя, впливає на процес організації й регуляції діяльності, що робить цей компонент стрижневим, опорним і системотвірним.

Сучасні дослідження показують, що саме прийняття рішення визначає змістові, процесні й результативні параметри життєдіяльності особистості, де «ціна помилки» за неадекватний вибір надзвичайно висока. Прийняття рішення – це насамперед вибір з альтернативних можливих варіантів, який детермінований усією психологічною організацією особистості, причому за участю різнорівневих характеристик, котрі вказують на її цілісність; це специфічний прояв активності особистості, яка здійснює вибір варіанта, найкращого з можливих для вирішення конкретної ситуації; це *система* організації й регуляції життєдіяльності людини, у центрі якої перебуває особистість, яка приймає рішення та несе відповідальність за нього.

У результаті проведених досліджень виявлені специфічні особливості вибору особи за різних умов життєдіяльності, що стали вихідною передумовою концепції психологічної системи прийняття життєвих рішень особистістю. Ця система реалізується сукупністю взаємозалежних функцій, а саме активації, регуляції, вибору, координації, прогнозування, аналізу, антиципації, оцінки, контролю, керування тощо. Виокремлені функції слушно об'єднати у чотири 4 групи: забезпечення, регулювання, координації, реалізації. Для опису системи й зайнятих творенням утворюючих її структурних одиниць використовуються понятійні конструкції функціонального блоку, функціонального компонента й трансформації життєвої ситуації. «Функціональний блок» системи являє собою макроструктурну одиницю, що виконує закріплені за нею функції. «Функціональний компонент» – менша структурна одиниця, що входить у функціональний блок, інваріантний до різних умов і форм життєдіяльності, реалізує функцію забезпечення ресурсами прийняття рішення. «Трансформація ситуації» – це процес цілеспрямованого формування й множинного перетворення суб'єктивного образу ситуації, що спрямована на прийняття рішення. Кожному блоку системи відповідають закріплені за ним функції, тоді як його компоненти працюють за принципом взаємної співдії, спрямованої на досягнення мети. Кожному такому компоненту блока властиві свій склад особистісних ресурсів, що утворюють структурну цілісність і функціональну єдність у їх взаємопроникненні.

Структура психологічної системи містить три блоки: особистісних компонентів, взаємодії із середовищем і рішучості. Блок особистісних компонентів охоплює емоційний, когнітивний, вольовий і мотиваційний складники, які забезпечують у системі реалізацію функцій ресурсного забезпечення й уможливають регульоване прийняття рішення. Блок



взаємодії із середовищем обіймає такі функціональні компоненти, як операціональний і результуючий, котрі утілюють функцію реалізації рішення й контролю його наслідків. Сукупно ці компоненти забезпечують ресурсами систему прийняття життєвих рішень. Блок рішучості поєднує компоненти орієнтації, мудрості, ергічності й непохитності, домагаючись координації трансформацій життєвої ситуації й прийняття рішення.

*Перший блок – особистісних компонентів* – системи прийняття життєвого рішення утворений: *вольовим* (контроль і регуляція відповідних дій особистості, пов'язаних з подоланням труднощів і бар'єрів); *емоційним* (почуттєве маркування життєвої ситуації, оцінка результатів порівняння наявної ситуації з індивідуальним досвідом, оцінювання суб'єктивної корисності життєвого вибору, його реалізації й наслідків); *когнітивним* (аналіз ступеня визначеності ситуації та її характеристик, наявної й відсутньої інформації, бар'єрів, труднощів й особистісних ресурсів для їхнього подолання, раціональне оцінювання ефективності життєвого вибору, його реалізації й наслідків); *мотиваційним* (здійснення контролю й регуляції мотивів, спонукань особистості, підтримка активності та її спрямованість на пошук варіанта вибору, прагнення до успіху прийняття та реалізації життєвого рішення) та *компонентом соціального досвіду*, склад і рівень сформованості якого визначаються досвідом життєдіяльності особистості (знання, уміння, звички, навички прийняття рішень; наявні в суб'єкта варіанти вирішення завдань життєактивності, розвинені вміння знаходити вихід з важких життєвих ситуацій, наповнювати ситуації елементами стихійності, випадковості й стохастичності; вміння долати обмеженість тимчасових, матеріальних, фізичних і психічних ресурсів особистості тощо).

*Другий блок – компонентів взаємодії особистості із середовищем* – у системі прийняття життєвого рішення здійснює організацію й контроль реалізації вибору, оцінку його наслідків і інтегрує операційний і результуючий складники. При виявленні у життєвій ситуації джерела суперечності, *операційний компонент* забезпечує контроль над спонуканням і сприяє вибір стратегії прийняття рішення і його реалізацію. Успішність перетворення невизначеності в безпечну ситуацію, залежить від навичок, уміння формувати альтернативні варіанти та від знання стратегії й тактик. Чим вище рівень сформованості складових операційного компонента, тим нижче невизначеність ситуації й небезпека ризику здійснення дій, які можуть викликати втрати. *Результуючий компонент системи*, з одного боку, зорієнтований на формування й виконання прийнятого варіанта життєвого рішення, з іншого – забезпечує контроль ознак стійкості особистості у його прийнятті, тобто в досягненні *продуктивності* прийнятого рішення (рівень психологічної складності ситуації життєвого вибору, безпомилковість дій щодо його реалізації); *соціальної значимості*, з одного боку, і *суб'єктивної корисності* для особистості – з іншого (прогноз наслідків, до яких може привести активність особистості, яка спрямована на вибір); *ефективності* (психологічна вартісність прийняття життєвого вибору як продукту

актуальної самореалізації особистості).

*Третій блок – рішимості* – як багаторівневої, інтегральної властивості особистості, котра займає центральну позицію у прийнятті життєвих рішень, регулює і контролює цей процес (див. рис. 1). Рішимість розуміється однією із чеснот, без якої неможливе правильне духовне життя особистості. На думку філософа, богослова Феофана Затворника Вишенського (XIX століття) вона виявляється у «духовному становленні особистості, зростає, мужніє й проникає в розум, волю, почуття, які утворюють в особистості стійку єдність». Саме цій якості належить роль базового спонукання до дії, активатора спрямованості особистості, регулятора будь-якого її вольового зусилля в досягненні мети. Зазначимо, що узагальнення навіть незначного числа робіт, присвячених проблемі *рішимості*, свідчить про складність, багатогранність і психологічну глибину цього феномену.

Рішимість – це здатність сміливо й незалежно приймати зрілі життєві рішення, вибірково використовуючи при цьому особистісні ресурси. Вона передбачає повну концентрація цих ресурсів в екстремальній ситуації, здатність боротися, урахувувати помилки минулого й гнучко пристосовуватися до мінливих умов. Рішимість об'єднує особистісні ресурси, що уможливають бажані перетворення ситуації прийняття рішення в суб'єктивному просторі особистості. Тому ресурси актуалізуються, використовуються в регуляції ситуаційного життєпотoku особистості, викликаючи до життя безліч різнорівневих властивостей особистості, які утворюють компонентну тканину рішимості: орієнтацію (настрoeвість) на прийняття життєвого рішення, ергічність (активність), непохитність (усталеність) і розумність (мудрість) під час його прийняття. До основних *ознак рішимості* доречно віднести: наявність життєвої ситуації прийняття рішення, спрямованість особистості на вибір, рефлексію власних ресурсів, прийняття й реалізацію життєвого рішення, його ефективність та корисність.

Отже, *рішимість* становить як багатоконцентну, цілісну властивість особистості, яка характеризується спрямованістю (настрoeвістю) на активний пошук варіантів вибору для досягнення мети; вона також являє собою її здатність до раціонального (розумного, мудрого) аналізу й оцінки ситуації прийняття рішення й власних можливостей (ресурсів); здатність до саморегуляції, контролю й керуванню своїми станами, думками, поведінкою у різних ситуаціях вибору; готовність відстоювати життєве рішення; незалежно й твердо його реалізовувати з урахуванням можливих наслідків.

Оцінка особистістю своєчасності прийняття рішення, розгортання усієї системи, пошук варіантів вибору здійснюється шляхом декількох *трансформацій* життєвої ситуації, що припускають виконання певних процедур усіма компонентами системи. Структурна схема психологічної системи прийняття життєвого рішення особистістю презентована на рис. 1.

*Перша трансформація* (С<sub>1</sub>) забезпечує формування образу життєвої ситуації, припускає активність «емоційного компонента» і компонента «орієнтація на прийняття життєвого рішення» СЖР.



Рис. 1. Структурна схема психологічної системи прийняття життєвих рішень особистістю

*Друга трансформація* (Cj2) допускає два варіанти, де перший зводиться до порівняння характеристик «прийнятої» життєвої ситуації, що зберігаються в індивідуальному досвіді з варіантами рішень, прийнятих раніше та оцінкою параметрів умов, у яких вони здійснюються, другий реалізується із залученням компонента рішимості – орієнтації на прийняття життєвого рішення. У *третьій трансформації* (Cj3, Cj4) взаємодія компонентів системи («орієнтації» і «розумності» рішучості, когнітивного й мотиваційного компонентів) спрямована на докладний аналіз, продуманий пошук єдино можливого або безлічі припустимих варіантів вибору, на оцінку задоволення мотиву, досягнення мети, врахування «за» і «проти», врешті-решт на попередню оцінку наслідків реалізації життєвого рішення.

*Четверта трансформація* (Cj5) найбільш відповідальна у прийнятті рішення для особистості, оскільки спрямована на досягнення кінцевого результату. Змістом цієї трансформації становить вибір єдиного варіанта з урахуванням безлічі умов та обмежень, що накладаються компонентами системи. *П'ята трансформація* (Cj6) забезпечує перетворення вибору в рішення особистості, тоді як *шоста* (Cj7) і *сьома* (Cj8) забезпечують реалізацію прийнятого рішення й контроль отриманих результатів.

На рис. 2 презентовано ключові елементи функціонування механізму прийняття життєвого рішення: наявність логічної послідовності його реалізації, робота з ресурсами (добір й актуалізація), подолання бар'єрів і труднощів, реконструкція життєвої ситуації, багатокритеріальна оцінка елементів, вибір компонентів регулювання, що сукупно визначають механізм прийняття життєвого рішення; задіяння соціальних компонентів (систем, умов), у яких здійснюється реалізація цього механізму. Прийняте особистістю життєве рішення породжує вчинки й дії, спрямовані як на саму особистість, так і на її оточення, яке або випробовує на собі наслідки прийнятого рішення, або задіюється до його реалізації. Варіант правильного вибору «знімає» життєву суперечність, робить ситуацію зрозумілою, певною й вирішеною для особистості. У випадку помилки, усвідомлення прийнятого рішення як потенційно невірною для даної життєвої ситуації, змінює умови психологічної стійкості, і, як наслідок, викликає значні втрати. Механізм прийняття вказаного рішення розуміється нами як активізація ресурсів, що забезпечують досягнення обраної мети – прийняття рішення, суб'єктивну й функціональну корисність для особистості в конкретній ситуації.

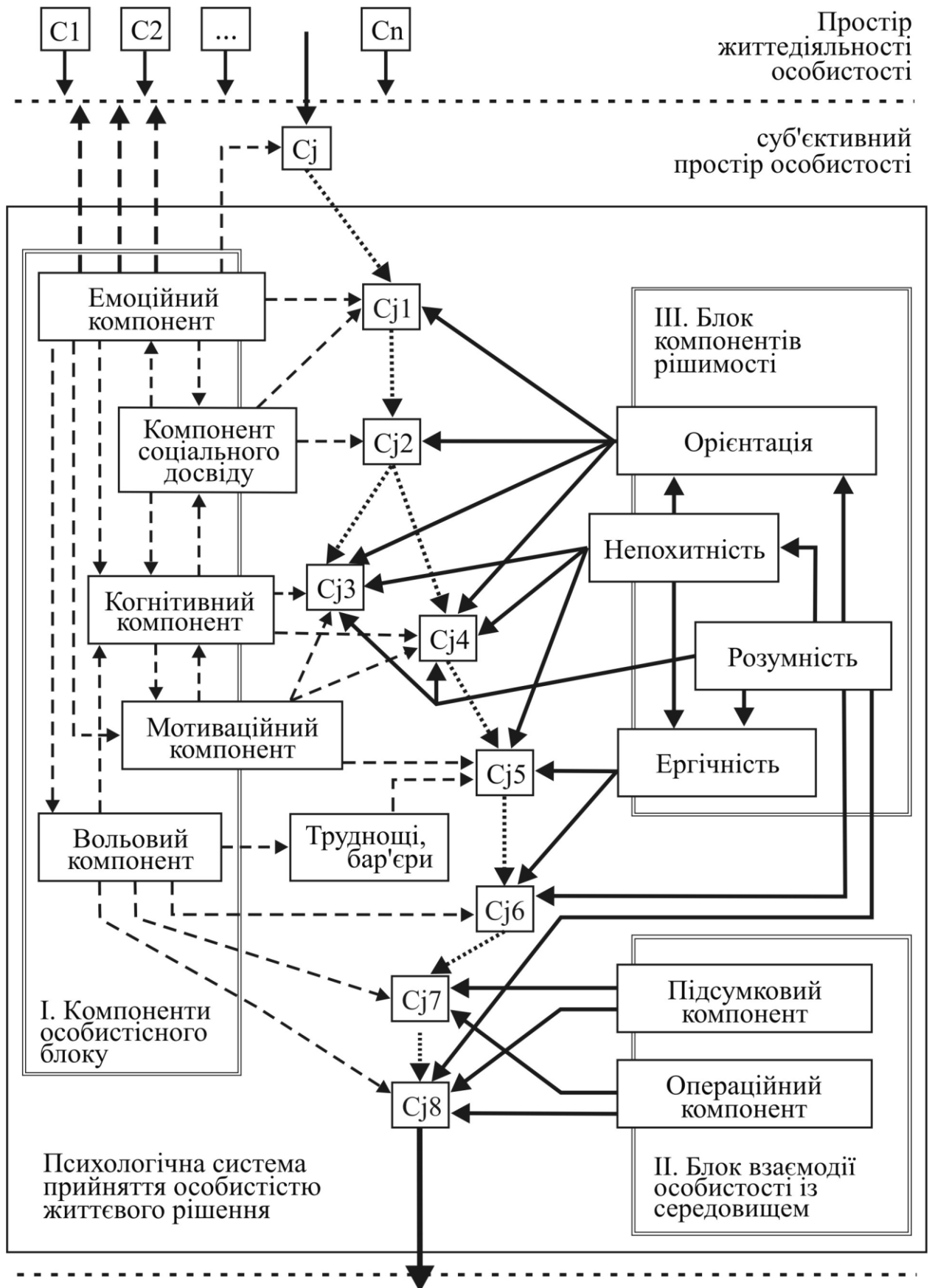
Життєве рішення вважається прийнятим, якщо враховані його наступні особливості: відповідність критеріям ситуативності, структурної цілісності, функціональної й суб'єктивної корисності. Критерій *ситуативності* припускає прийняття особистістю рішення в суб'єктивному просторі реальної або віртуальної ситуації. Критерій *структурної цілісності* визначає склад процесних характеристик і послідовність їх прояву в прийнятті рішення, включаючи елементи *циклічності* (у формі спіралі).



Рис. 2. Структурно-функціональна модель регуляції психологічної системи прийняття життєвих рішень особою.

Примітка. Регуляція особистості: **Е** – емоційна, **К** – когнітивна, **В** – вольова.

Функціональна корисність відповідає умові функціонування психологічної системи прийняття рішення в допустимих межах. За межами функціональної корисності особистість або не в змозі приймати життєві рішення, або не досягає наміченої мети.

*Суб'єктивна корисність* відображає здатність особистості приводити об'єкт життєвого рішення до суб'єктивно очікуваного результату. При цьому виділяємо дві форми здійснення життєвого рішення – адаптивну й трансформаційну. Адаптивна форма вибудовується на постулатах відмови особистості від визнання факту існування психологічних бар'єрів і труднощів, емоційної стійкості й використання інформації, що враховує цінності та обставини життєвої ситуації, натомість трансформаційна форма припускає її активне втручання в умови життєвої ситуації з метою їх перетворення для прискорення вибору й прийняття адекватного рішення.

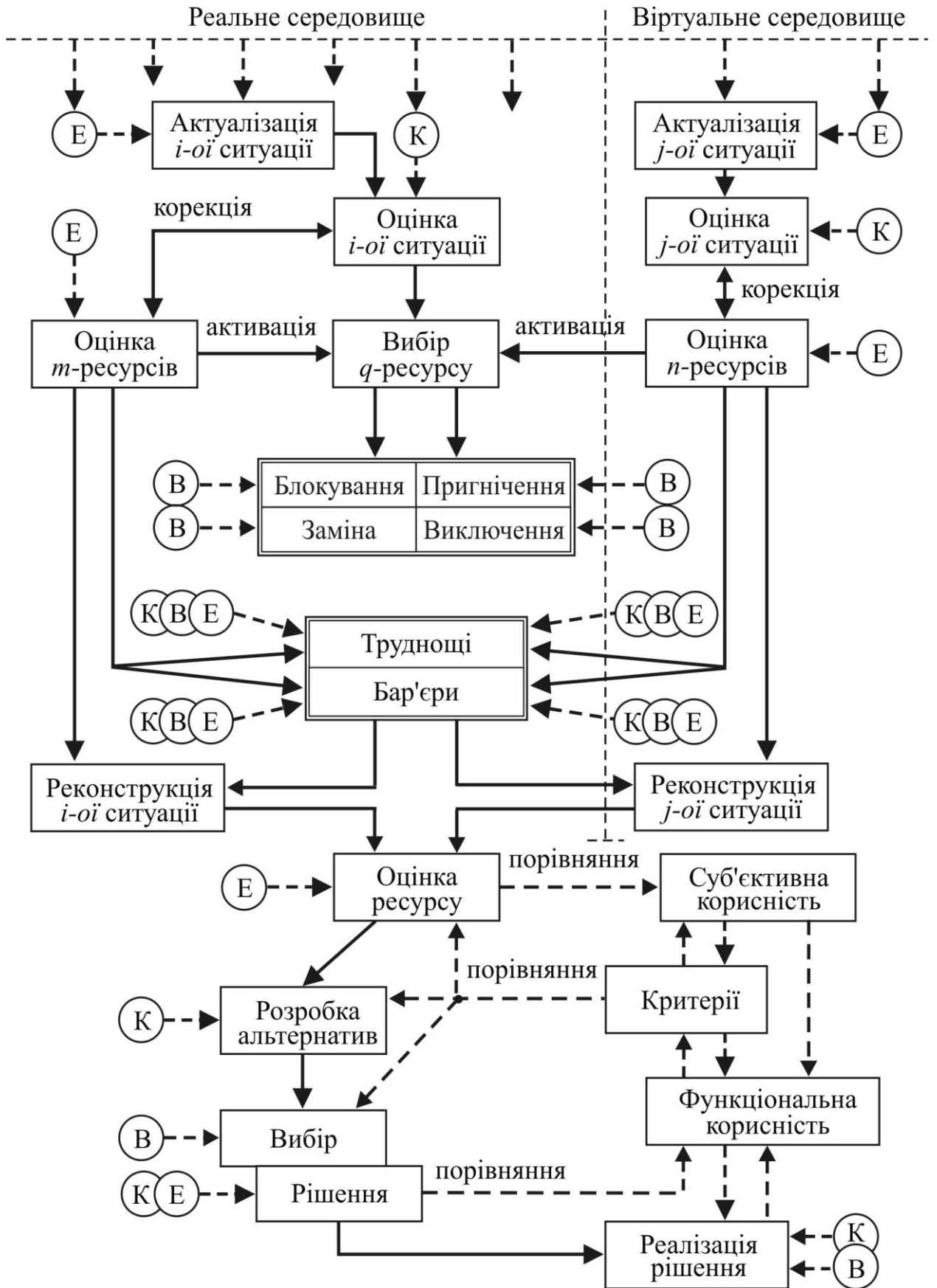
У третьому розділі *«Теоретико-емпіричне дослідження особистісних ресурсів прийняття життєвих рішень»* викладено програму, етапи, організацію комплексного емпіричного дослідження; визначено та обґрунтовано систему психодіагностичних процедур, спрямованих на вивчення показників рішимості й властивостей, які поступають як ресурси вибору особистості.

Описані результати емпіричного дослідження співвідношення показників рішимості з локусом контролю, стратегіями реалізації рішень, схильністю й готовністю до ризику й іншими властивостями, що беруть участь у детермінації прийняття життєвих рішень. Оприями результати угруповання обстежуваних показників методом факторного та регресійного аналізів. Розглянуто характеристики рішимості як предиктори вибору, що забезпечують активацію ресурсів для прийняття рішень, викладаються результати якісного аналізу, що поглиблює знання про ресурсне забезпечення вибору.

Проведений критичний аналіз стану проблеми ресурсів у психології показав, що їх можна умовно розподілити на три види: соціально-психологічні, когнітивні й особистісні. Особистісні ресурси – це життєві цінності, які утворюють потенціал для опанування несприятливими життєвими подіями; різноманітні властивості, установки, спрямованість, котрі регулюють активність особистості у складних життєвих ситуаціях і презентовані здатністю до усунення суперечностей між суб'єктивним простором і ситуацією прийняття життєвого рішення, що створює основу для самореалізації особистості.

Для емпіричного дослідження створена система психодіагностичних процедур, яка охоплювала: а) методики, спрямовані на вивчення різних показників і характеристик феномену прийняття рішень і рішимості; б) методики, що діагностують різні властивості особистості, чинники і ресурси вибору. Кореляційний аналіз проводився між 122 гіпотетично взаємопов'язаними показниками, що презентують широкий спектр характеристик особистості, яка приймає рішення (показники рішимості,

локусу контролю, стратегій реалізації рішень, схильності й готовності до ризику, індикаторів типу особистості тощо).

На рис. 3 надано фрагмент кореляційного аналізу компонентів рішимості, схильності до ризику і характеристик прийняття особистістю життєвих рішень. Кореляційний аналіз даних виявив складну систему взаємозв'язків між показниками переважно на 1% рівні: компонент непохитність (НРЖ) від'ємно пов'язаний з усіма показниками схильності до ризику, виняток склав контрольно-регулятивний компонент ризику (КрКР).

Цікавий зв'язок виявлений між компонентом ергічності у прийнятті життєвого рішення (ЕРЖ), розумністю (РРЖ) і показником раціональності (Рац). Взаємозв'язки раціональності з іншими показниками визначені тільки на рівні тенденцій, що підтверджує її змістова характеристика. Компоненти рішимості, а саме, орієнтація на вибір (ОРЖ) та розумність (РРЖ) пов'язані з показниками ризику додатно, в основному, на 0,01% рівні; також значимо узалеженні між собою показники схильності до ризику. Контроль проявів активності (висловлень, емоцій, поведінки, дій, жестів) реалізується показниками КрКР, ККР і ДКР (діючим, когнітивним і контрольно-регулятивним компонентами). Можна стверджувати, що виділені взаємозв'язки відображають наявність оцінки ризикованої поведінки у ситуації вибору, контролю й відповідальності за його наслідки. Усвідомлення ситуації як ризикової підсилює емоційну оцінку сприйняття чинників, що суттєво визначають вибір правильного рішення. Причому прийняття рішень, так само як і оцінка ризику в ситуації життєвого вибору, здійснюються свідомо, за одночасного контролю вчинків і ризикових дій.



Рис. 3. Кореляційна плеяда показників рішимості, схильності до ризику та характеристик прийняття життєвих рішень.

Примітка: 1) ——— — додатний значимий зв'язок  $\rho \leq 0,05\%$ ; ——— —  $\rho \leq 0,01\%$ ; 2) - - - - - — від'ємний значимий зв'язок  $\rho \leq 0,05\%$ ; - - - - - —

$\rho \leq 0,01\%$ .; 3) показники за методикою ЛФР–25: Рац – раціональність, ГкР – готовність до ризику; 4) «Тест–опитувальник якісних показників схильності до ризику»: ЕКР – емоційний компонент, ККР – когнітивний компонент, ДКР – конативний компонент, КрКР – контрольнo–регулятивний компонент, КОР – композитна оцінка схильності до ризику; 5) компоненти «Мультидименціональної шкали рішимості» МШР: ОРЖ – орієнтація (настрoєвість) на вибір, РРЖ – розумність (мудрість), непохитність (усталеність), ЕРЖ – ергічність (активність).

Спираючись на результати кореляційного аналізу, є підстава припустити, що особи, котрі розрізняються за індивідуально-психологічними особливостями рішимості, мають істотні відмінності у проявах показників схильності до ризику. Для перевірки цього припущення за допомогою методу «асів» із загальної вибірки обстежуваних було відібрано чотири групи осіб з домінуванням одного з компонентів рішимості. У першу групу ввійшли особи з перевагою компонента орієнтація на вибір ОРЖ+ (n=32); у другу – з перевагою компонента розумність РРЖ+ (n=41); третю групу склали особи з високими значеннями ергічності ЕРЖ+ (n=46); четверта група поєднувала осіб з найвищими значеннями компонента непохитності НРЖ+ (n=37).

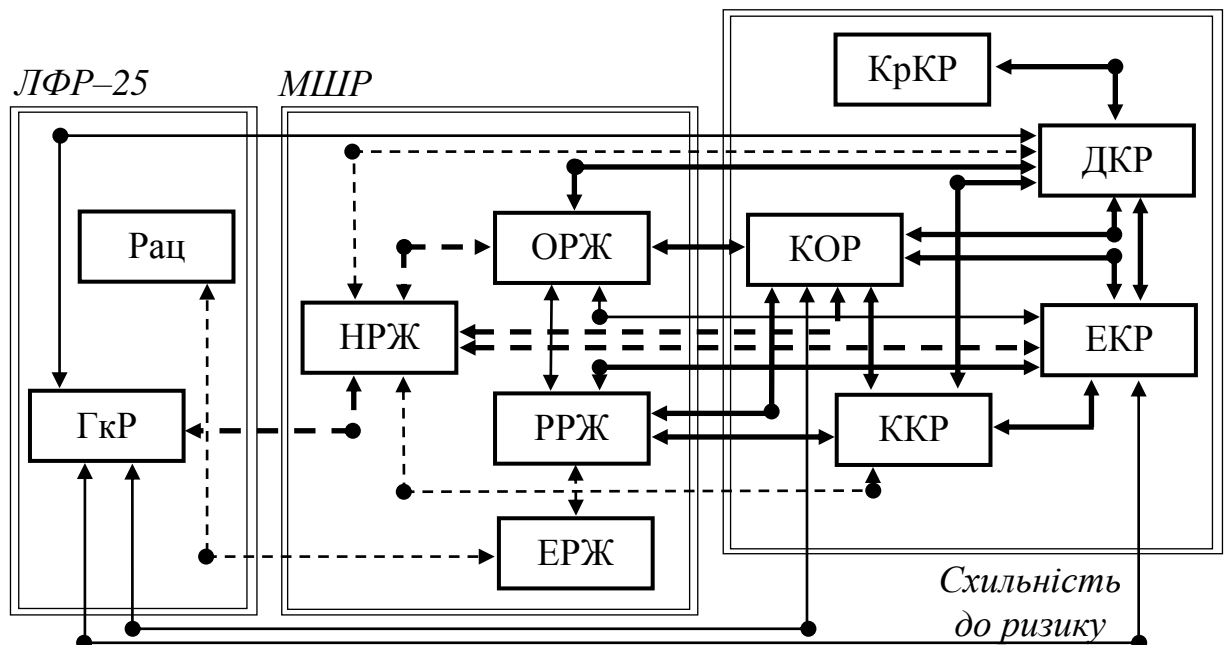
За допомогою методу профілів виявлена специфіка схильності до ризику в названих групах. Встановлено, що представників групи з домінуванням компоненту орієнтації на вибір (ОРЖ+) характеризують сильні емоційні переживання у ситуаціях ризику. Прийняті рішення супроводжуються експресивними діями, висловленнями, ризикованою поведінкою. Водночас представників цієї групи відрізняє контроль своїх учинків й переживань у ситуаціях, пов'язаних з ризиком. Представників групи РРЖ+ відрізняє схильність до комбінування виборів, передбачення можливих результатів і витрат при прийнятті конкретного варіанта рішення. Ризикові ситуації загострюють інтелектуальні можливості особистості, роблячи поведінку й прийняті рішення більш гнучкими, продуманими й продуктивними. Більш низькі значення показника ДКР, цілком ймовірно, викликані потребою витратити додатковий час на збір інформації для впевненого вибору, повторного огляду отриманих даних, на переконання себе у вірності прийнятого рішення, що приводить до затягування його реалізації. Представників групи з домінуванням компонента ергічності (ЕРЖ+) відрізняє від інших обстежуваних схильність до ризику, але до ризику контрольованого, що знижує ймовірність появи невинуватої небезпеки. Таку особистість характеризує толерантність до невизначеності, яка визначає її як зрілу, самоактуалізовану, відкриту новому досвіду. У представників групи з домінуванням компонента непохитності (НРЖ+) спостерігається виражене уникнення вибору невірних, непродуктивних і неефективних рішень. Такі особи приділяють велику увагу пошуку відсутньої інформації при прийнятті рішення, виявляють самоконтроль, здатні обмірковувати свій вибір, прогнозувати наслідки своїх учинків.

При порівнянні профілів чотирьох груп обстежуваних з різною



диспозицією компонентів рішимості виявлені специфічні прояви схильності до ризику, що підтверджується достовірними відмінностями за  $t$  – критерієм Стьюдента. Для відповіді на запитання про можливі джерела кореляційних зв'язків, їх стабільності в особистості, яка здійснює вибір, був задіяний регресійний аналіз, застосування якого дало прогностичний результат у дослідженнях предикторів індивідуального розвитку, психологічного благополуччя, опонувальної поведінки в умовах невизначеності. Регресійний аналіз є надійним і перевіреним математичним апаратом, одним із засновників теорії структурного моделювання, який з максимальним ефектом вирішує проблему виявлення предикторів вибору й прийняття рішень особистістю. Процедура статистичного (регресійного) аналізу була проведена одночасно для двох моделей: «Раціональності» (модель I, «Рац») і «Рішимості» (модель II, «Ршм»). Був задіяний метод множинної лінійної регресії, стандартний метод включення незалежних змінних. У ролі предикторів показників розглядалися п'ятдесят дві незалежні змінні. Встановлено, що комплекс, котрий охоплює всі властивості-предиктори, у кожній моделі презентовані по-різному. Коефіцієнт множинної кореляції (КМК) для моделі «раціональність - Рац» становить 0,865, значення коефіцієнта множинної детермінації (КМД) дорівнює 0,749 і величина критерію F-Фішера дорівнює 17,296 при рівні значимості 0,001. Для моделі «рішимість - Ршм» ці ж показники склали: КМК = 0,894; КМД = 0,8; значення критерію  $F = 41,285$  при рівні значимості 0,001. Отримані формальні розрахунки КМД показують, що регресійна модель «Рац» пояснює 75% дисперсії, а модель «Ршм» – 80% дисперсії залежної змінної. На підставі отриманих даних побудовані рівняння множинної регресії для розглянутих моделей «Рац» і «Ршм».

$$\text{Рац} = 8,416 + [1,273(\text{Миз}) + 0,907(\text{СпР}) + 0,359(\text{ДвР}) + 0,341(\text{Гкр}) + 0,235(\text{СтР}) + 0,174(\text{ДгР})] - [1,121(\text{Мпр}) + 0,649(\text{РкрР}) + 0,485(\text{Мбд}) + 0,243(\text{Имп})].$$

$$\text{Ршм} = - 3,536 + [1,091(\text{ОсР}) + 0,430(\text{ДвР}) + 0,305(\text{Гкр}) + 0,274(\text{Мбд}) + 0,268(\text{СтР}) + 0,251(\text{НзР}) + 0,172(\text{Рац})] - [0,759(\text{СпР}) + 0,451(\text{ДгР})].$$

Отже, результати, що отримані на моделі «Раціональність» свідчать про неможливість використання її показників як предикторів життєвого рішення так само, як і самої моделі. Проте, використання моделі «Рішимість» дає змогу одержати строгий, з формальної точки зору, склад предикторів, що забезпечують корисність прийняття рішення для особистості. Тому особистість зі сформованою рішимістю вирізняє висока активність, нестримність, раціональність і гнучкість, докладність підготовки (аналіз умов ситуації, прогноз наслідків вибору), їх аналіз й самостійність, готовність до ризику, стійка спрямованість на вироблення варіантів вибору, стримування проявів імпульсивності, догматичності та контроль емоційного стану в ситуації прийняття життєвого рішення. Використання «рішимості» як провідного блоку системи прийняття рішень упорядковує параметри, що її утворюють, за їх впливовістю, задаючи всій системі якісну визначеність.

Рішимість як здатність особистості незалежно приймати обмірковані рішення не тільки спричиняє вибір особистості, а й забезпечує її активність. Найбільш інформативними предикторами вибору виступають такі психологічні властивості особистості як докладність і далекоглядність, стрімкість і ризикованість, спонтанність і гнучкість, незалежність та асертивність. Упевненості в собі й толерантність до невизначеності забезпечують суб'єктивне переломлення характеристик життєвої ситуації, самостійне вироблення її оцінки, діють як індикатор сформованості просоціальних стратегій життєвого вибору й психологічної стабільності особистості. Незважаючи на те, що діапазон рівня проорокування моделі особистісних предикторів прийняття рішень змінюється у відносно широких межах, ітерації регресійної моделі відрізняються при переході від однієї до іншої не тільки значною стабільністю, але й підвищенням рівня їх значимості.

У четвертому розділі *«Особливості регуляції прийняття рішень особистістю»* викладаються результати емпіричного дослідження, спрямованого на обґрунтування механізмів вольової, емоційної, когнітивної й мотиваційної регуляції прийняття особистістю життєвих рішень на основі вивчення співвідношень показників рішимості як інтегральної властивості особистості, вольових якостей, упевненості в собі, показників соціальної адаптивності, стратегій реалізації прийнятого рішення, емоційності, мотивації досягнень тощо; наведено результати диференціально-психологічного аналізу, який спрямований на пошук широкого кола психологічних властивостей особистості та рішимості осіб, які відрізняються між собою за рівнем проявів вольових якостей, упевненістю у собі, емоційною диспозицією, тривожністю, емоційним інтелектом, мотивацією досягнень. Прийняття особистістю життєвого рішення – це специфічне явище, що має власну якісну своєрідність, не зводиться лише до специфічної організації, інтеграції традиційних аналітичних процесів, діяльності чи волі. Воно реалізується на їхній основі, але містить вибір як акт, котрий завершує кожний з етапів прийняття рішень і не потребує розгляду лише з позиції вибору із деякого числа альтернатив, або як послідовність вольових дій. Воно охоплює також і емоційні, і когнітивні, і мотиваційні явища, які діють як регулятори вибору та його реалізації.

Щоб проілюструвати сказане розглянемо вплив емоційності і як властивості особистості, і як емоційного явища, на специфіку прийняття особистістю життєвого рішення, на особливості формування образу середовища, на експлікацію та відбір ознак ситуації для здійснення вибору, на усвідомлення, вибір і спрямованість рішення стосовно способів досягнення мети. Попередньо був проведений кореляційний аналіз, що надав змогу встановити наявність чисельних та багатозначних зв'язків між показниками обраного спектру рис особистості, до яких увійшли: рішимість, впевненість у собі, асертивність, схильність до ризику, емоційний інтелект, емоційність, вольові якості.

Отож, одним із чинників прийняття життєвих рішень була обрана емоційність як стійка властивість індивідуальності (Б.М. Теплов, В. Д. Небиліцин, А. Ю. Ольшаннікова, Й. В. Пацявічюс, О. П. Саннікова та ін.). Сучасною психологією емоційність вивчається у системі властивостей особистості й у системі механізмів, які регулюють діяльність. У структурі емоційності найважливішими в сукупності всіх параметрів визнані її якісні компоненти (модальності радість, гнів, страх, сум і знак домінуючих емоцій), тому що саме вони містять у собі психологічну сутність емоцій – відношення до відображуваного об'єкта. У цілій низці робіт показано, що індивідуальні відмінності за критерієм емоційності – це унікальна комбінація (поєднання) елементів усього компонентного складу властивостей особистості, ступенем їх інтегрованості, репертуарною різноманітністю можливих проявів. Спираючись на сказане, слушно припустити, що емоційність, і як властивість особистості, і як емоційне явище, впливає на специфіку рішимості, особливості формування образу середовища й добір ознак ситуації, який уможливорює прийняття нею життєвого рішення.

На рис. 4 подано профілі показників рішимості представників груп з різним типом емоційності: Р (домінування паттерну радість), Г (домінування емоцій модальності гнів) и СП (домінування емоцій модальностей страх і печаль). На осі абсцис розташовані показники рішимості, на осі ординат – їх значення, що виражені в стенах.



Рис. 4. Профілі рішимості у групах, які відрізняються типом емоційності.

Примітка. Скорочення: Р – група з домінування емоції модальності радість, група Г (гнів), група СП (страх-печаль); показники рішимості: СтР – нестримність, РкР – ризикованість, ТнР – толерантність до невизначеності, ДвР – далекоглядність, РфР – рефлексивність, ОсР – обґрунтованість (докладність), СПР – спонтанність, ГБР – гнучкість, АвР – авантюризм, АсР – асертивність, НзР – незалежність, ДгР – догматичність.

Спочатку розглянемо кожний профіль окремо для вивчення особливостей рішимості у представників різних типів емоційності, а потім порівняємо їх між собою. Враховуючи, що кожний показник рішимості являє собою біполярний континуум, оцінювати їхнє співвідношення в кожному профілі будемо з урахуванням відхилення від середньої лінії ряду (5,5 стенів). Відтак представників групи з домінуванням емоції модальності Р зафіксовано відсутність догматичності, ригідності, та наявна легкість у зміні програми пошуку рішень (ДгР-). Ці особи незалежні, самостійні, схильні до прийняття життєвого рішення без сторонніх впливів і допомоги з повною відповідальністю за вибір і його наслідки (НзР+).

Представники групи Г характеризуються інтолерантністю до невизначеності, не люблять змін, не приймають складність, неоднозначність і непередбачуваність життєвої ситуації (ТнР-). Водночас такі особи досить «стрімко» приймають рішення, часом, без коливань і роздумів, виявляють наполегливість вибору (СтР+) і тому схильні до ризику, приймають рішення, які можуть привести до невдачі, небезпеки (РкР+); вони не далекоглядні, не враховують можливі наслідки, не прагматичні у виборі (ДвР-); спонтанні, рішення приймають за першим спонуканням без оцінки наслідків (СпР+).

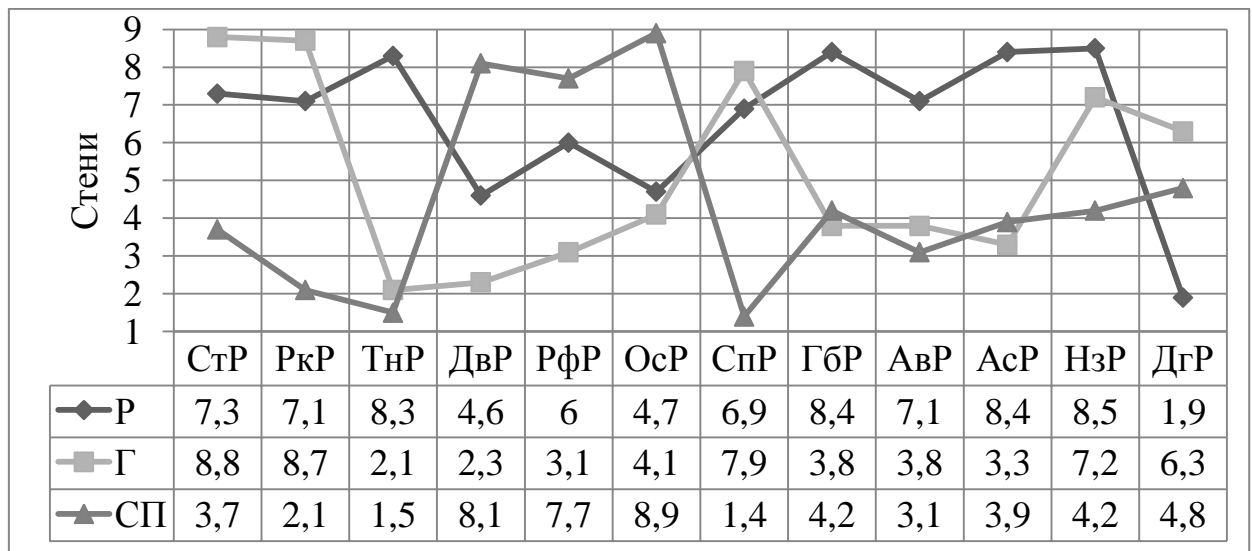
Представників групи СП вирізняє низька толерантність до невизначеності, вони не прагнуть до новизни, не підтримують змін й складнощів, не шукають альтернатив у виборах (ТнР-), життєве рішення приймають з острахом, замислюючись над можливими наслідками (СпР-). Їх характеризує страх перед ризиком, перед небезпекою, невдачею (РкР-). Втім осіб, схильних до страху й печалі, відрізняє від інших розсудливість, докладність, обґрунтованість варіантів вибору. Ці особи враховують усі «за» і «проти», проробляють деталі, допитливі в аналізі інформації для гарантованого і корисного вибору (ОсР+), вони далекоглядні, завбачливі, ретельно планують свій вибір і його реалізацію, виявляють прагматичність (Двр+).

При виявленні відмінностей між представниками обстежуваних груп, встановлено, що особи з однією й тією ж емоційною диспозицією характеризуються схожою специфікою рішимості, і в той же час демонструють відмінності у проявах цих властивостей та особливостях поведінки порівняно із представниками інших емоційних груп. Відмінності між профілями рішимості представників названих груп підтверджені значеннями t-критерію Стьюдента.

Результати дослідження показали, що кожному типу емоційності відповідає певна структура властивостей особистості, котра приймає рішення: рішучості, ригідності, упевненості в собі, імпульсивності, раціональності, готовності до ризику, стратегій дій стосовно реалізації життєвого вибору, асертивності, авантюристичності тощо. Це доводить, що емоційність є одним з регуляторів психологічної системи прийняття рішень й одночасно – індикатором його ефективності.

Подальше вивчення співвідношення показників прийняття рішень і рішимості з емоційністю, емоційним інтелектом і тривожністю як емоційним

явищем і як властивістю особистості дозволили визначити структуру *емоційного компонента регуляції* прийняття життєвого рішення особистістю. Емоційне регулювання активізує використання нею ресурсів під час прийняття такого рішення. У ситуації вибору особи, її взаємодії зі складними умовами ситуації, ефективною є актуалізація передбачення результату (антиципація), яка також забезпечується емоційністю. У структурі емоційного компонента системи прийняття виділяємо такі елементи: ресурси особистості й образ ресурсів (сформованих властивостей); суб'єктивну модель середовища для даних умов; образ учинку, дій із реалізації вибору; ціль, критерії корисності, образ мети рішення; емоції різних модальностей та їх комбінації; зв'язки між виділеними елементами.

Обґрунтовано та розглянуто також зміст і структуру *когнітивного (інтелектуального), вольового та мотиваційного компонентів* регуляції прийняття життєвого рішення особистістю. Зокрема, встановлено, що *інтелектуальний ресурс* – це складне психологічне явище, яке охоплює комплекс взаємозалежних ознак, що утворюють цілісну структуру. Цей ресурс є компонентом когнітивної регуляції особистості, котра приймає життєве рішення. Найбільш значимі функції вказаного ресурсу полягають у забезпеченні й підтримці «розумності» як одного з компонентів рішимості, аналіз і відкиданні несуттєвих інформаційних перешкод, що не відносяться до ситуації прийняття конкретного рішення.

Структура *вольового компонента* регуляції прийняття життєвих рішень містить властивості рішимості й волі. Чинниками, які спонукують особистість до прояву волі у ситуації вибору, є впевненість у собі, адаптивність, позиціонування особистості в соціумі тощо. Вольова регуляція потрібна при виникненні труднощів прийняття життєвого рішення; при виборі мети (однієї або декількох); у процесі оцінки й вибору альтернатив; при виборі й здійсненні системи дій реалізації свідомо прийнятого життєвого рішення. «Ініціювання» і «запуск» вольових дій має усвідомлений характер, здійснюється на підґрунті прийняття особистістю життєвого рішення при виникненні умов, що вимагають подолання труднощів або їх нейтралізацію. Якості особистості з високими значеннями показників волі, виявляються у стрімкості, активності, цілеспрямованості, умінні досягати стійкої продуктивності, незалежності, несхильності до чужого впливу, упевненості в собі, контролю свого психоемоційного стану і реалізації прийнятого рішення. Натомість якості особистості, котра приймає рішення, у представників групи з низькими значеннями загального показника волі виявляються у коливаннях, невпевненості, безініціативності, несамостійності при оцінці умов, висуванні варіантів вибору в ситуації прийняття рішень; в уникненні відповідальності й нехтуванні своїми обов'язками, зниженні зовнішнього контролю над реалізацією рішення. Такі люди виявляють низьку активність та енергійність.

Емпірично встановлено, що до структурних блоків *мотиваційного компонента регуляції* прийняття життєвого рішення відносяться мотивація актуальних умов (визначення та аналіз); мети вибору (відбір та усвідомлення

вибору мети); ресурсу (актуалізація сформованого ресурсу регуляції виконання дій і контроль за їх реалізацією); активності особистості (формування й підтримка психологічної готовності особистості до прийняття життєвого рішення, вибір способів і стратегій використання ресурсу); мотивація реалізації (регуляція виконання дій і контроль за реалізацією прийнятого рішення). Мотив постає причиною розгортання суб'єктивного життєвого рішення, ініціює активність особистості в досягненні бажаної мети вибору за конкретних умов, а таке усвідомлене спонукання вказує на початок його прийняття. Спонукання забезпечує мотиваційну готовність особистості до прийняття рішення, її спрямованість на досягнення мети (мотивацію досягнення), на аналіз і вибір прийомів і способів дій, потрібних для прийняття й реалізації життєвого рішення. Джерелом активності й ресурсами особистості є мотиваційні властивості особистості, котрі містять характеристиками, що виявляються в прийнятті рішення, – чинність і стабільність мотиву. Стійкі комбінації мотиваційних властивостей особистості утворюють специфічні групи властивостей (схильність до ризику – передбачливість, нерішучість – упевненість у собі, залежність – асертивність, авантюризм – докладність).

Отже, прийняття життєвих рішень як вибір з альтернативно можливих варіантів детермінований усією психологічною організацією особистості, за участю її різнорівневих і взаємопов'язаних характеристик, що існують в тісному зв'язку і відображують її цілісність.

У п'ятому розділі *«Оптимізація прийняття життєвих рішень особистістю у професійному консультуванні»* запропоновано авторську технологію професійного консультування; здійснено функціонально-інформаційний аналіз психологічних властивостей, які відповідають вимогам майбутньої професійної діяльності; синтезовано компоненти прийняття рішень у контексті прогнозу професійної самореалізації особистості.

На основі аналізу сучасного стану проблеми професійного психологічного консультування виділені сфери його максимальної ефективності у розв'язуванні завдань психологічної допомоги й супроводу особистості професіонала. Одним із ефективних інструментів досягнення цієї мети є технологія професійного консультування, що містить комплекс засобів інформування професійного консультанта, оперативної й глибинної діагностики професійно важливих якостей і властивостей особистості оптанта, засобів корекції вибору сфери фахової самореалізації, критеріїв успішності. Немаловажною умовою успішності роботи з оптантами є сформованість професійних якостей психолога-консультанта, його властивостей його особистості й особистісних властивостей.

Технологія професійного консультування охоплює, як центральну частину – використання функціонально-інформаційного аналізу й синтезу, котрі узгоджують зовнішні засоби – та умови професійної діяльності із внутрішніми засобами діяльності професіонала, що утворені його професійно важливими якостями й властивостями особистості. Оригінальним авторським

рішенням є встановлення однозначної відповідності наявного складу властивостей особистості оптанта, що використовуються як ресурси адаптації вимогам різних видів діяльності. Межі використання технології становить фіксований склад сфер соціальної самореалізації особистості, рекомендованих у професійному консультуванні. До теперішнього часу виділені сфери охоплюють бізнес (оптову й роздрібну торгівлю, підприємницьку діяльність), охорону здоров'я, юриспруденцію, організаційну діяльність (без уточнення сфери самореалізації), а також вузькі спеціальності, що вимагають додаткової підготовки професіонала.

## **ВИСНОВКИ**

У дисертації представлені результати теоретичного узагальнення, емпіричного дослідження й принципово нового вирішення наукової проблеми життєвого вибору, що виявляється у визначенні феномену «прийняття життєвих рішень особистістю», побудові відповідної психологічної системи, в експлікації її структурних компонентів, системних характеристик, механізмів регуляції й психологічних чинників, що впливають на прийняття й реалізацію життєвих рішень особистістю.

1. Показано, що серед традиційних і сучасних теоретико-методологічних підходів, які склалися до теперішнього часу, щодо оцінки структури, механізмів і чинників прийняття рішень, умовно можна виділити: стратегіально-стильовий підхід, котрий спирається на використання прийомів, способів, стилів, стратегій вибору й реалізації рішень; нормативний, що використовує формальні процедури аналізу й вибору остаточного рішення; когнітивно-цільовий підхід, пов'язаний з вирішенням перцептивно-розпізнавальних і мовномисленевих завдань, що забезпечують прийняття рішень; регулятивно-вольовий, у якому прийняття рішення постає як вольовий акт, регульовальний вибір дій, спрямованих на досягнення мети; системно – структурний, де прийняття рішень являє собою процес і результат функціонування цілісної системи, елементи й зв'язки якої забезпечують попереднє чітке усвідомлення мети, структурування вихідної проблемної ситуації, опрацювання різних варіантів вибору найкращої з альтернатив. Сучасний етап вивчення прийняття рішень оприявнений різними варіантами суб'єктного підходу, в якому прийняття рішення презентоване функціональним блоком психологічної системи вибору, детермінованим зовнішніми умовами й внутрішніми особливостями особистості. Прийняття рішення є окремим видом цілетворення, антиципації, планування й контролю, продуктом, котрий не тільки реалізованим у діяльності, але й породжуваним активністю суб'єкта.

2. Доведено, що життєве рішення є продуктом запропонованої нами психологічної системи, що уявлено трьома функціональними блоками компонентів: особистісних, взаємодії із середовищем і рішимості. Блок особистісних компонентів обіймає вольовий, емоційний, когнітивний, мотиваційний і соціального досвіду. Сукупно ці компоненти забезпечують ресурсами вибір, відповідають за висування його варіантів і остаточне

рішення. Блок компонентів взаємодії особистості із середовищем охоплює операційний і результуючий компоненти системи й забезпечує формування стратегії дій особистості із реалізації прийнятого рішення та уможливорює оцінку прогнозу його наслідків. Блок рішимості презентований компонентами орієнтації, розумності, непохитності й ергічності, що у взаємодоповненні, забезпечують керування прийняттям життєвого рішення.

3. Теоретично обґрунтовано й емпірично доведено, що провідною характеристикою особистості, котра приймає життєві рішення, є рішимість. Остання як багатокомпонентна психологічна властивість, характеризує здатність особи незалежно приймати зрілі повсякденні рішення, вибірково використовуючи при цьому особистісні ресурси. Вона забезпечує можливість знаходити вихід з різноманітних життєвих ситуацій, впливати на формування й реалізацію власного життєвого шляху. Здійснено системно-структурний аналіз рішимості як властивості особистості, експліковано та описано її компоненти та ознаки, а саме орієнтацію, настроєвість на прийняття життєвого рішення (нестримність, ризикованість, толерантність); ергічність, активність (спонтанність, гнучкість, авантюризм), непохитність, усталеність, (асертивність, незалежність, догматичність) і розумність, мудрість у його прийнятті (далекоглядність, рефлексивність, обґрунтованість).

4. Встановлено, що ресурсами життєвого вибору є індивідуально-психологічні властивості особистості як сукупність взаємозалежних елементів психологічної системи. Її емоційні, когнітивні, мотиваційні й волеволі властивості як елементи психологічної системи забезпечують формування суб'єктивної моделі реальної або віртуальної життєвої ситуації. Залежно від оцінки ситуації актуалізуються ресурси, що потрібні для вибору й прийняття життєвого рішення. Склад ресурсів (їх активація, блокування, пригнічення, виключення із ситуації) варіюється під впливом умов ситуації, зміни критеріїв суб'єктивної або функціональної корисності для конкретної особистості.

5. Створений комплекс методик, що діагностують предиктори й ресурси прийняття життєвих рішень, зокрема, методики, спрямовані на вивчення різних показників і характеристик феномену прийняття рішень; методики, що діагностують різні властивості особистості, чинники та ресурси прийняття рішень. Розроблені (у співавторстві) методики діагностики асертивності й авантюризм, запропонована авторська «Мультидименціональна шкала рішимості». Апробація комплексу методик, кількісний та якісний аналіз отриманих результатів, показали високу ступінь їх валідності й надійності, що дає змогу використання комплексу в наукових і практичних цілях.

6. Установлені значимі додатні кореляційні зв'язки між усіма показниками шкал рішимості за винятком показника спонтанності в прийнятті особистістю життєвого рішення. Виділені додатні кореляційні зв'язки ( $p \leq 0,01\%$ ) показників шкал рішимості (далекоглядності, докладності, гнучкості, толерантності до невизначеності, незалежності, асертивності й



нестримності) з вольовими властивостями особистості, упевненістю у собі, мотивацією досягнення, її асертивними стратегіями й асертивністю ( $\rho \leq 0,05\%$ ), доброзичливим типом відносин і вирішальним типом особистості, вигільністю (пильністю) у прийнятті рішення. Встановлено додатні значимі кореляційні зв'язки ( $\rho \leq 0,01\%$ ) показників шкал рішимості (ризикованості, спонтанності, авантюристичності) з імпульсивними, непрямими й асоціальними діями, зверхпильністю, готовністю до ризику й раціональністю. Показано, що емоції різних модальностей утворюють зі шкалами рішимості кореляційні зв'язки різної спрямованості: додатні зв'язки ( $\rho \leq 0,01\%$ ) показника гніву, страху й суму з догматичністю, від'ємні зв'язки – емоції модальності печаль з нестримністю й спонтанністю.

Встановлені взаємозв'язки підтверджують цілісність рішимості як багатокомпонентної властивості особистості, а також задіяння різних сполучень показників рішимості в реалізацію регулятивних функцій особистісного блоку системи прийняття життєвих рішень.

7. Факторний аналіз простору показників системи властивостей особистості, котра приймає життєве рішення, методом головних компонентів (Varimax-обертання з нормалізацією значень за методом максимальної правдоподібності), дозволив згрупувати їх у чотирьохфакторну модель. Кожний фактор являє собою біполярний континуум: фактор I – «витримка, емоційна задоволеність – схильність до підпорядкування, залежність»; фактор II – «докладність, далекоглядність – спонтанність, авантюристичність»; фактор III – «адаптивність, схильність до асертивної поведінки – уникнення, прокрастинація»; фактор IV – «рефлексивність, раціональність – імпульсивність, ригідність». Результати факторного аналізу показали цілісність і внутрішню єдність показників рішимості та їх проявів у різних життєвих ситуаціях.

8. За результатами множинного регресійного аналізу виділений перелік психологічних характеристик, виразність яких може бути основою прогнозування суб'єктивної корисності прийняття життєвого рішення. У найбільш загальному вигляді можна відзначити роль передбачення, докладності, далекоглядності, пильності, стрімкості, раціональності, певних факторів прийняття рішень. Важливим також є виділення характеристик, виразність яких дає негативний прогноз в оцінці ефективності життєвого вибору особистості – це догматичність, спонтанність, прокрастинація тощо.

Порівняльна характеристика моделей рішучості й рішимості, показала, що модель рішучості як якості волі не задовольняє вимогам, що ставляться до моделей даного класу – змістової інтерпретації й спільності компонентів. Модель регресійного аналізу «рішимість», на відміну від моделі «рішучість», забезпечує актуальний прогноз успішності й стабільності вибору особистістю у життєвій ситуації.

9. Вивчено індивідуально-психологічні особливості рішимості та стратегії реалізації прийнятого рішення осіб, котрі розрізняються рівнем схильності до ризику, локусом контролю, впевненістю в собі, особистісною

тривожністю, типом емоційності тощо. Виявлені достовірні середньогрупові відмінності за показниками рішимості (нестримністю, ризикованістю, толерантністю до невизначеності, далекоглядністю, докладністю, спонтанністю, авантюристю, асертивністю, догматичністю тощо) у представників виділених груп, що дозволяє розглядати локус контролю, тип емоційності, схильність до ризику як такі, що спричинюють специфіку рішимості. Визначений спектр властивостей особистості, які презентують психологічну систему прийняття життєвих рішень у осіб, котрі розрізняються за типом рішимості (домінування одного із її компонентів: орієнтації на вибір – ОРЖ, розумності – РРЖ, ергічності – ЕРЖ, непохитності – НРЖ). Встановлено, що кожному типу рішимості властиве своє поєднання властивостей (особистісних ресурсів), що, з одного боку, характеризує специфічність кожного типу, з іншого – свідчить про цілісність і функціональну єдність психологічної системи прийняття життєвих рішень особистістю, де виявляється координаційна функція рішимості.

10. Розроблена цілісна структурно-функціональна модель психічної регуляції системи прийняття життєвих рішень особистістю, яка поєднує такі складові: емоційну, когнітивну, вольову й мотиваційну. Емоційна регуляція характеризується вибірковістю до психологічних властивостей особистості, котра приймає рішення, активацією особистісних ресурсів, передбаченням результату вибору в складних умовах життєвої ситуації тощо. Специфіка когнітивної регуляції пов'язана із задіянням, за потреби, інтелектуального ресурсу у функціонування одного із провідних компонентів рішимості – розумності. Вольова регуляція припускає здійснення вольових дій, спрямованих на подолання бар'єрів і труднощів, які виникають при трансформаціях життєвої ситуації задля реалізації вибору особистості. Мотиваційне регулювання виявляється у визначенні й аналізі особистістю умов життєвої ситуації, усвідомленні мети вибору, долученні потрібних ресурсів, підтримці психологічної готовності до прийняття життєвого рішення та адекватної ситуації стратегії вибору і його реалізації.

11. Презентована авторська технологія професійного консультування, що дозволяє оптимізувати психологічні витрати й підвищити суб'єктивну корисність вибору особистості. Застосування цієї технології спирається на принцип конфіденційності, передбачає пошук і встановлення відповідності вимог посадових позицій як результатів функціонально-інформаційного аналізу різних видів професійної діяльності, функціонально-інформаційного синтезу властивостей рішимості і властивостей особистості як потенційних ресурсів вибору професії. Аналіз і синтез можуть застосовуватися в будь-яких ситуаціях життєвого вибору й прийняття рішень особистістю – відбору на посаду, адаптації до умов життєдіяльності, виробленню стилю прийняття рішень, при побудові прогнозу й розвитку кар'єрного зростання особистості.

Проведене комплексне дослідження прийняття життєвих рішень особистістю не вичерпує всіх аспектів розглянутої проблеми. Подальший науковий пошук можливий у напрямку вивчення виділених компонентів і

функцій рішимості, вивченні особливостей трансформації життєвої ситуації в різних формах життєдіяльності, розширенні розуміння прийняття особистістю життєвої ситуації, розробки методик діагностики окремих компонентів рішимості особистості.

### **Основні положення дисертації відображено в публікаціях:**

#### *Монографії:*

1. Санников А. И. Психология жизненного выбора личности : Монография. – Одесса: Изд-во ВМВ, 2015. – 314 с.

#### *Статті у наукових фахових виданнях України:*

2. Санников О. І. Проблема розробки та супроводу інформаційно-смыслового компонента технології професійного консультування / О. І. Санников // Наука і освіта. – 2007. – №8–9. – С. 165–169.

3. Санников О. І. Особливості професійної кризи менеджерів зі зв'язків із громадськістю: інформаційний аналіз / О. І. Санников // Наука і освіта.– 2009. – № 6. – С. 227–231.

4. Санников О. І. Професійні деструкції PR – менеджерів / О. І. Санников // Наука і освіта.– 2009. – №8. – С. 168–173.

5. Санников О. І. Психологічна система ухвалення рішення / О. І. Санников // Наука і освіта. – 2010. – № 9. – С. 149–152.

6. Санников О. І. Психологічні характеристики взаємодії: аналіз змісту та уточнення понять / О. І. Санников // Вісник Одеського національного університету імені І. І. Мечникова.– Одеса, 2010. – Том 15. – Вип. 11. – Ч.1. – С.414–422.

7. Санников О. І. Особистісні детермінанти прийняття рішень менеджерами з персоналу / О. І. Санников // Проблеми сучасної психології: зб. наук. пр. Кам'янець-Подільського національного університету імені Івана Огієнка, Інституту психології ім. Г.С. Костюка НАПН України [ за ред. С. Д. Максименка, Л. А. Онуфрієвої]. – Вип. 13. – Кам'янець-Подільський, 2011. – С.374–383.

8. Санников О. І. Прийняття рішень: наука та мистецтво / О. І. Санников // Наука і освіта. – 2011. – №9/СV. – С. 280–283.

9. Санников О. І. Співвідношення когнітивних стилів і параметрів прийняття рішень / О. І. Санников // Наука і освіта. – 2011. – № 11. – С. 140–145.

10. Санников О. І. Особистісні фактори прийняття рішень / О. І. Санников // Наука і освіта.– 2012. – № 6/СVVII. – С. 162–166.

11. Санников О. І. Особливості комунікативної креативності в осіб з різним типом прийняття рішень / О. І. Санников // Наука і освіта. – 2012. – № 7/СVVIII. – С. 198–203.

12. Санников О. І. Психологічний аналіз стилю прийняття рішень / О. І. Санников // Проблеми сучасної психології: зб. наук. пр. Кам'янець-Подільського національного університету імені Івана Огієнка, Інституту психології ім. Г.С. Костюка НАПН України [ за ред. С. Д. Максименка, Л. А.Онуфрієвої].– Вип. 15. – Кам'янець-Подільський, 2012. – С. 576–585.

13. Санніков О. І. Типологічні особливості прийняття рішень в осіб, що відрізняються впевненістю в собі / О. І. Санніков // Наука і освіта. – 2012. – № 9/СVХ. – С. 245–249.

14. Санніков О. І. Прийняття рішень у діяльності психолога – професійного консультанта / О. І. Санніков // Наука і освіта. – 2013 – № 1–2/СХІІ. – С. 83–88.

15. Санніков О. І. Діагностика асертивності: результати апробації методики «ТОКАС» / О. П. Саннікова, О. І. Санніков, Н. М. Подоляк // Наука і освіта. – 2013 – № 3/СХІІІ. – С. 140–144.

16. Санніков О. І. Особистісні аспекти прийняття рішень професіоналом / О. І. Санніков // Наука і освіта. – 2013 – № 7/СХVІІ. – С. 295–303.

17. Санніков О. І. Ризик і локус контролю як особистісні детермінанти прийняття рішень / О. І. Санніков // Наука і освіта. – 2014. – № 6/СХХІІІ. – С. 93–102.

18. Санніков О. І. Теоретичні моделі особистісного регулювання прийняття рішень професіоналом / О. І. Санніков // Наука і освіта. – 2014. – № 9/СХХVІ. – С. 211–222.

19. Санніков О. І. Прийняття рішень при зміні професії / О. І. Санніков // Проблеми сучасної психології: зб. наук. праць ДВНЗ «Запорізький національний університет» та Інституту психології імені Г.С. Костюка НАПН України [за ред. С.Д. Максименка, Н.Ф. Шевченко, М. Г. Ткалич]. – Запоріжжя: ЗНУ, 2014. – № 2 (6). – С. 135–141.

20. Санніков О. І. Мотивація й спонукання в дослідженнях прийняття рішень / О. І. Санніков // Наука і освіта. – 2014. – № 11/СХХVІІІ. – С. 190–197.

21. Санніков О. І. Особистісні предиктори прийняття життєвих рішень / О. І. Санніков // Наука і освіта. – 2015. – № 10/СХХХІХ. – С. 217–230.

22. Санніков О. І. Концептуальні основи прийняття особистістю життєвих рішень / О. І. Санніков // Наука і освіта. – 2015. – № 11–12/СХХХХ–СХХХХІ. – С. 83–90.

*Статті у наукових виданнях іноземних держав:*

23. Санников А. И. О соотношении рефлексивности и параметров принятия решения / А. И. Санников // Science and Education a New Dimension. – Pedagogy and Psychology. – II (8). – Issue: 16. – Budapest, 2014. – P. 173–177.

24. Sannikov A. I. Creativity as a decision-making factor / A. I. Sannikov // British Journal of Science, Education and Culture, 2014. – № 1. (5) (January–June). – Vol. V. – "London University Press". London, 2014. – Pp. 530–535.

25. Sannikov A. I. Components of decision-making style: the personal approach / A. I. Sannikov // Scientific enquiry in the contemporary world: theoretical basics and innovative approach. – Vol. 2. – CA, USA: B&M Publishing, 2014. – P. 176–182.

26. Санников А. И. Рефлексивность личности принимающей решения / А. И. Санников // Universum: Психология и образование: электрон. научн.

журн., 2014. – № 11(10). [Електронний ресурс] – URL: <http://7universum.com/ru/psy/archive/item/1712>.

27. Sannikov A. I. Individual psychological qualities of a personality and of decision-making style / A. I. Sannikov // Science and Education a New Dimension. – Pedagogy and Psychology. – III(22). – Issue: 45. – Budapest, 2015. – P. 75–78.

28. Sannikov A. I. Diagnostics of adventurousness: presentation of the original technique / O. P. Sannikova, A. I. Sannikov, N. I. Melenchuk // International scientific professional periodical journal «The Unity of science». – Vienna, Austria, 2016. – P. 237–240.

*Авторські свідоцтва:*

29. А.с. «Тест-опитувальник компонентів асертивності (ТОКАС)» / О. П. Саннікова, О. І. Санніков, Н. М. Подоляк. – № 49766; опубл. 19.06.2013 р. – 76 с.

30. А.с. Психодіагностика авантюристичності: «Тест-опитувальник схильності до авантюристичності» (АВАНТ-І); «Самооцінка компонентів авантюристичності» / О. П. Саннікова, О. І. Санніков, Н. І. Меленчук. – № 59701; опубл. 15.05.2015 р. – 53 с.

*Публікації в інших наукових виданнях:*

31. Санніков А. И. Адаптивные социотехнические системы: перспективы развития эргономики / А. И. Санніков : матер. Междунар. конф. [«Социально-экономические направления развития украино-болгарских отношений в XXI веке»], (Одесса, 21-24 июня 2000г.) / София: Стопанство, 2001. – С. 108–112.

32. Санніков О. І. Психологічні проблеми організації системи навчання / О. І. Санніков : міжн. наук.-практ. конф. мол. наук. [«Психологія сучасності: наука і практика»], (Одеса, 27 грудня 2003 р.) / МОН України, ПДПУ імені К.Д. Ушинського. – Одеса, 2004. – С. 60–65.

33. Санніков О. І. До розуміння професійної спрямованості на науково-педагогічну діяльність / О. І. Санніков : матер. Всеукр. науково-практ. семінару [«Проблеми психолого-педагогічного супроводу підготовки фахівців у вищій школі»], (Одеса, 22 груд. 2006 р.) / МОН України, Південноукраїнський націон. педагог. ун-т ім. К. Д. Ушинського. – Одеса: СМІЛ. - 2006. – С. 16–24.

34. Санніков О. І. Професіонал: скриті ресурси в якостях лідера / О. І. Санніков : матер. Всеукр. наук.-практ. конф. [«Актуальні проблеми сучасної психології»], (Одеса, 26-27 квітня 2007 р.) / МОН України, ПДПУ імені К.Д. Ушинського. – Одеса: СМІЛ, 2007. – С. 146–151.

35. Санніков О. І. Психологічний конфлікт у контексті професійного консультування / О. І. Санніков : матер. міжн. наук.-практ. конф. [«Розвиток особистості професіонала в умовах соціально-освітніх трансформацій суспільства: теорія і практика»], (Одеса, 7–8 травня 2007 р.) / МОН України, ПНПУ імені К.Д. Ушинського. – Одеса: СМІЛ, 2007. – С. 73–78.

36. Санніков О. І. Якості психологічного впливу в моделі становлення професіонала / О. І. Санніков : матер. Всеукр. наук.-практ. конф. [«Якісна

початкова освіта: шляхи та умови вдосконалення»], (Одеса, 16-17 квітня 2008 р.) / МОН України, ПДПУ імені К.Д. Ушинського. – Одеса: СМІЛ, 2008. – С. 255–261.

37. Санніков О. І. Провідні детермінанти професійного самовизначення молодих фахівців / О. І. Санніков : матер. Всеукр. наук.-практ. конф. [«Актуальні проблеми сучасної психології»], (Одеса, 25-26 квітня 2008 р.) / МОН України, ПНПУ імені К.Д. Ушинського. – Одеса: СМІЛ, 2008. – С. 106–111.

38. Санніков О. І. Формування особистого професійного плану як умова ефективної соціальної адаптації випускника / О. І. Санніков : матер. Всеукр. наук.-практ. конф. [«Проблеми психологічної адаптації особистості в різних видах життєдіяльності»], (Одеса, 13 квітня 2009 р.) / МОН України, ПНПУ імені К.Д. Ушинського. – Одеса: СМІЛ, 2009. – С. 238–242.

39. Санніков О. І. Професійний потенціал особистості як один з факторів вибору професії / О. І. Санніков : матер. Всеукр. наук.-практ. конф. «Розквітання – 2» [«Теоретичні та практичні проблеми розвитку та реалізації потенціалу особистості»], (Одеса, 30 квітня 2009 р.) / МОН України: ОНУ імені І.І.Мечникова. – С. 113–116.

40. Санніков О. І. Професіографічний аналіз функцій діяльності податкового аудитора / О. І. Санніков : матер. Всеукр. наук. конф. [«Актуальні проблеми сучасної психології»] (Одеса, 20-21 квітня 2010 р.) / МОН України, ПНПУ імені К.Д. Ушинського. – Одеса: СМІЛ, 2010. – С. 135–140.

41. Санніков О. І. Функціонально-інформаційний аналіз діяльності менеджера з персоналу / О. І. Санніков : матер. II Всеукр. психологічного конгресу, присвяченого 110 річниці від дня народження Г.С. Костюка, (Київ, 19-20 квітня 2010 р.). – Т. I. – К.: ДП «Інформаційно-аналітичне агентство», 2010. – С. 399–403.

42. Санніков О. І. Індивідуально-психологічні особливості локусу контролю / О. І. Санніков : матер. Міжнар. наук.-практ. конф. [«Індивідуально-психологічні якості особистості майбутніх психологів, та їх динаміка у період професійної підготовки»], (Одеса, 20 травня 2010 р.) / МОН України, ПНПУ імені К.Д. Ушинського. – Одеса: СМІЛ, 2010. – С. 152–155.

43. Санніков О. І. Тактики прийняття рішень у конфлікті / О. І. Санніков : матер. Міжнар. наук.-практ. семінару-наради [«Конфлікти та безпека»], (Одеса, 25 листопада 2010 р.) / МОН України, ВУЗ. – Одеса: СМІЛ, 2010. – С. 99–105.

44. Санніков О. І. Психологічний вплив: до проблеми визначення понять / О. І. Санніков : матер. Всеукр. наук. конф. [«Актуальні проблеми сучасної психології»], (Одеса, 27-28 квітня 2011 р.) / МОН України, ПНПУ імені К. Д. Ушинського. – Одеса: Фенікс, 2011. – С. 103–108.

45. Санніков О. І. Використання професіографічного підходу в аналізі діяльності професіонала / О. І. Санніков : матер. Всеукр. конф. молодих науковців «Розквітання – 4» [«Теоретичні та практичні проблеми розвитку та

реалізації потенціалу особистості»], (Одеса, 29 квітня 2011 р.) /МОН України: ОНУ імені І.І.Мечникова.–С. 62–66.

46. Санников А. И. Принятие решений с позиций личностно-детерминированного похода / А. И. Санников : матер. участников V съезда Общерос. обществ. организ. «Российское психологическое общество». – Т. I. – М.: Российской психологическое общество, 2012. – С. 465–466.

47. Санніков О. І. Індивідуально-психологічні особливості прийняття рішень / О. І. Санніков : матер. Міжнар. наук.-практ. конф. мол. учен. та студ. [«Актуальні проблеми сучасної психології»], (Одеса, 26 квітня 2012 р.) /МОН України, ПНПУ імені К.Д. Ушинського – Одеса: СМІЛ, 2012. – С. 106–114.

48. Санніков О. І. До проблеми взаємозв'язку параметрів прийняття рішень і емоційності / О. І. Санніков : матер. Міжнар. наук.-практ. інтернет-конф. мол. учен. та студ. [«Актуальні проблеми сучасної психології»], (Одеса, 26–28 квітня 2012 р.) /МОН України, ПНПУ імені К.Д. Ушинського – Одеса: СМІЛ, 2012. – С. 179–183.

49. Санніков О. І. Функціонально-інформаційний аналіз і синтез у професійному консультуванні / О. І. Санніков : матер. наук.-практ. конф. мол. учен. та студ [«Проблеми сучасної психології особистості»], (Одеса, 23 травня 2013 р.) /МОН України, ПНПУ імені К.Д. Ушинського. – Одеса: Лерадрук, 2013. – С. 223–227.

50. Санніков О. І. Мікроструктура параметрів прийняття рішень / О. І. Санніков : зб. матер. Всеукр. науково-практ. конф. [«Проблеми становлення і розвитку особистості в сучасному соціокультурному середовищі»], (Кривий Ріг, 20 березня 2014 р.) [Редкол.: Богатирьова Г. А. (гол. ред.) та ін.]. – Кривий Ріг : КФ ЗНУ, 2014. – С. 166–172.

51. Санников А. И. Алгоритмы принятия решения в профессиональном самоопределении / А. И. Санников : матер. V Междун. научно- практ. конференции [«Фундаментальные и прикладные исследования в современном мире»] (СПб., 12-13 марта 2014 г.). – Том 3. – СПб. : Информ. изд. учеб.-науч. центр «Стратегия будущего», 2014. – С. 96–102.

52. Санников А. И. Использование шкалы SACS и методики Т. Лири в оценке действий по реализации принятого решения / А. И. Санников : матер. XII Междун. научно-практ. конф. [«Современная психология: теория и практика»], (Москва, 7-8 апреля 2014г.) / Науч.-инф. издат. центр «Институт стратегических исследований». – М. : Изд-во «Спецкнига», 2014. – С. 200–206.

53. Санников А. И. Импульсивность и риск как факторы принятия решений личностью / А. И. Санников : матер. III (XLIII) Междун. научно-практ. конф. по философским, филологическим, юридическим, педагогическим, экономическим, психологическим, социологическим и политическим наукам [«Наука будущего: вопросы и гипотезы»], (Горловка, 20-21 марта 2014 г.). – Горловка : ФЛП Пантюх Ю.Ф., 2014. – С. 90–97.

54. Санников А. И. Принятие решений при вторичном профессиональном самоопределении / А. И. Санников : матер. VI Междун. научно-практ. конференции [«Актуальные вопросы психології»], (Краснодар,

22 апреля 2014 г.) – Краснодар, 2014. – С. 133–138.

55. Sannikov A. I. On the construction of meaningful decision-making model / A. I. Sannikov // Proceedings of the 1<sup>st</sup> European Conference on Education and Applied Psychology. «East West» Association for Advanced Studies and Higher Education GmbH. –Vienna, 2014. – P. 107–112.

56. Sannikov A. I. Activities and decision-making: a comparative analysis / A. I. Sannikov // Materials of the VII international research and practice conference [«European Science and Technology»] (Germany, Munich , April 23 th – 24th, 2014), Vol. II. – P. 364–368.

57. Санніков О. І. Ризик у структурі особистості, що ухвалює рішення / О. І. Санніков : матер. наук.-практ. конф. мол. учен. та студ. [«Проблеми сучасної психології особистості»] (Одеса, 29 квітня 2014 р.) / МОН України, ПНПУ імені К.Д. Ушинського. – Одеса: Лерадрук, 2014. – С. 169–176.

58. Санников А. И. Принятие решения и воля: анализ взаимосвязей свойств личности / А. И. Санников : сб. ст. по матер. XLII междунар. науч.-практ. конф. [«Личность, семья и общество: вопросы педагогики и психологии»]. Новосибирск: Изд. «СибАК», 2014. – № 7 (42). – С. 57–69.

59. Санніков О. І. Психологічні особливості готовності особистості до прийняття управлінських рішень / О. І. Санніков : матер. науково-методичного семінару з питань управлінських компетенцій викладачів освітніх закладів різного рівня (19 листопада 2014 року). – Кривий Ріг: КФ ЗНУ, друкарня «Конон», 2014. – С. 85–95.

60. Санніков О. І. Сучасні тенденції розвитку теорії ухвалення рішень / О. І. Санніков : матер. III Всеукраїнського психологічного конгресу з міжнародною участю [«Особистість у сучасному світі»]. – К.: ДП «Інформаційно-аналітичне агентство», 2014. – С. 73–77.

61. Санников А. И. Стиль принятия решений личности как средство адаптации к этнополикультурной бреде / А. И. Санников : матер. IV Междун. молод. научно–культ. форума [«Образование в этнополикультурной среде: состояние, проблемы, перспективы»] (Томск, 17-21 марта 2014 г.)/ Томский государственный педагогический университет. – Томск, 2014. – С.179–182.

62. Санніков О. І. Психологічний захист, прийняття та реалізація рішень: підпорядкування, співвідношення, зв'язок / О. І. Санніков : матер. VI наук.-практ. конф. мол. учен. та студ. [«Проблеми сучасної психології особистості»] (Одеса, 14 травня 2015 р.)/ МОН України, ПНПУ Імені К.Д. Ушинського. – Одеса: Лерадрук, 2015. – С. 82–89.

*Навчальні посібники:*

63. Санников А. И. Основы коммуникации : Учебно-методическое пособие / Р. Миллер, О. П. Санникова, А. И. Санников. – Харьков: Аспект+, 2005. – 120 с.

64. Санников А. И. Технология профессионального консультирования / А. И. Санников // Психолого-социологические технологии в современном менеджменте: учебное пособие / С. Р. Гриневецкий, И. Н. Агеева, С. Е. Шувалов и др. – К. – Одесса: СМІЛ, 2005. – С. 278–307.



65. Санников А. И. Риск и принятие решения : Учебно-методическое пособие / О. П. Санникова, А. И. Санников, С. В. Быкова. – Харьков: Аспект+, 2007. – 60 с.

66. Санников А. И. Модели принятия решения : Учебно-методическое пособие / О. П. Санникова, А. Я. Чебыкин, А. И. Санников. – Харьков: Аспект+, 2007. – 60 с.

67. Санников А. И. Особенности профессионального развития личности менеджера / А. И. Санников // Развитие личности современного менеджера: учебное пособие / С.Р. Гриневецкий, С. В. Котлик, Г.Ф. Кивалов и др. – К. – Одесса: СМІЛ, 2008. – С. 271–294.

## АНОТАЦІЇ

**Санніков О.І. Психологія прийняття життєвих рішень особистістю.**  
– Рукопис.

Дисертація на здобуття наукового ступеня доктора психологічних наук за спеціальністю 19.00.01 – загальна психологія, історія психології. – Державний заклад «Південноукраїнський національний педагогічний університет імені К.Д. Ушинського», Одеса, 2016.

У дисертації на засадах системно-особистісного підходу обґрунтовується авторська концепція прийняття життєвих рішень особистістю. Розкрито обсяг та зміст феномену, що характеризує це явище як психологічну систему складових, організація і взаємодія яких відображає цілісність особистості і спрямовує її активність на здійснення вибору з альтернативно можливих варіантів.

Обґрунтовані компоненти психологічної структурно-функціональної системи прийняття життєвого рішення особистістю що презентовані специфічними характеристиками: блок особистісних компонентів, блок компонентів взаємодії із середовищем, блок компонентів рішучості; визначені етапи трансформації означеної системи (сприйняття ситуації, пошук варіантів, їх аналіз, вибір, реалізація і оцінка продуктивності вибору). Розглянуто поняття «рішимості» як інтегральної властивості особистості, обґрунтовано зміст, структуру, ознаки та їх компонентний склад: готовність до прийняття життєвих рішень, мудрість, усталеність, енергійність прийняття життєвих рішень. Схарактеризовано механізми активації особистісних ресурсів, критерії та форми здійснення життєвого вибору. Визначені ресурси та предиктори прийняття життєвих рішень особистості, механізми вольової, емоційної, когнітивної та мотиваційної регуляції прийняття особистістю життєвих рішень. Наведено результати диференціально-психологічного аналізу, що спрямований на пошук широкого кола психологічних властивостей особистості та рішимості осіб, які розрізняються за рівнем проявів вольових якостей, впевненістю у собі, емоційною диспозицією, тривожністю, емоційним інтелектом, мотивацією досягнень.

**Ключові слова:** прийняття рішень, життєві рішення, рішимість, предиктори, ресурсне забезпечення життєвого вибору особистості; вольова,

емоційна, когнітивна, мотиваційна регуляція, вибір.

**Санников А. И. Психология принятия жизненных решений личностью. – Рукопись.**

Диссертация на соискание ученой степени доктора психологических наук по специальности 19.00.01. – общая психология, история психологии. – Государственное учреждение «Южноукраинский национальный педагогический университет имени К. Д. Ушинского», Одесса, 2016.

В диссертации с позиций системно-личностного подхода обосновывается авторская концепция принятия жизненных решений личностью. Раскрыто содержание феномена, который характеризуется как психологическая система составляющих, организация и взаимодействие которых отображает целостность личности и направляет ее активность на осуществление выбора из альтернативно возможных вариантов.

Обоснованы компоненты психологической структурно-функциональной системы принятия жизненного решения личностью: блок личностных компонентов (совокупность свойств, обеспечивающих «принятие жизненной ситуации», выдвижение вариантов решения, выбор и принятие жизненного решения); блок компонентов взаимодействия личности со средой, (свойства личности, обеспечивающие выработку стратегии и действия личности по реализации принятого решения и оценке прогноза последствий его реализации); блок компонентов решимости (свойства личности, обеспечивающих управление принятием продуктивного жизненного решения личностью). Определены этапы трансформации данной системы (восприятие ситуации, поиск вариантов, их анализ, выбор, реализация и оценка производительности выбора). Рассмотрено понятие «решимость» как интегральное свойство личности, обосновано его содержание, структуру, признаки и их компонентный состав: готовность к принятию жизненных решений, мудрость, устойчивость.

Создан комплекс психодиагностических методик, направленных на диагностику предикторов и ресурсов принятия жизненных решений. Разработаны (в соавторстве) методики диагностики ассертивности и авантюристичности. Предложена авторская «Мультидимензиональная шкала решимости». Представлены результаты эмпирического исследования соотношения показателей решимости с локусом контроля, стратегиями реализации решений, склонностью и готовностью к риску и другими свойствами личности, принимающими участие в детерминации принятия жизненных решений. Приведены результаты группировки изучаемых показателей методом факторного и регрессионного анализа. Рассмотрены свойства решимости как предикторы выбора личности, обеспечивающие активацию ресурсов принятия жизненных решений. Теоретически обоснованы и эмпирически изучены механизмы активации личностных ресурсов, критерии и формы осуществления жизненного выбора, особенности волевой, эмоциональной, когнитивной и мотивационной

регуляции принятия личностью жизненных решений. Приведены результаты дифференциально-психологического анализа, направленного на поиск широкого спектра психологических свойств личности и решимости лиц, различающихся уровнем проявлений волевых качеств, уверенностью в себе, эмоциональной диспозицией, тревожностью, эмоциональным интеллектом, мотивацией достижений.

**Ключевые слова:** принятие решений, жизненные решения, решимость, предикторы, ресурсное обеспечение жизненного выбора личности; волевая, эмоциональная, когнитивная, мотивационная регуляция, выбор.

**Sannikov O. I. Psychology of making everyday decisions by a personality. – Manuscript.**

Thesis for obtaining Doctor's degree in psychology, specialty 19.00.01 – general psychology, history of psychology. – State Institution «South Ukrainian National Pedagogical University named after K. D. Ushynsky», Odesa, 2016.

The thesis presents substantiation of the author's conception of making everyday decisions by a personality based on the systemic and personal approach. There have been revealed the scope and the content of the phenomenon characterising decision-making as a psychological system of components, organisation and interaction of which reflect personal integrity and direct personality's activity to choosing one of possible alternatives.

The components of psychological structural and functional system of personality's making everyday decisions have been substantiated; they are represented by the following special features: the unit of personal components, the unit consisting of components of interaction with the environment, the unit of decisiveness components. The stages of transformations of the above-mentioned system (situation perception search for variants, their analysis, implementation and evaluation of choice effectiveness) have been identified. The concept of decisiveness as an integral quality of a personality has been considered; its content, structure, characteristics and components (readiness for making everyday decisions, wisdom, consistency, activeness in decision-making) have been substantiated. The mechanisms of activating personality resources, criteria and forms of making everyday decisions have been characterised. Resources and predictors of making everyday decisions by a personality as well as mechanisms of volitional, emotional, cognitive and motivational regulation of making everyday decisions by a personality have been specified. The thesis presents the results of differential and psychological analysis aimed at the search for a wide range of psychological qualities of a personality and decisiveness in people characterised by different levels of demonstration of volitional qualities, self-confidence, emotional disposition, anxiety, emotional intelligence, achievement motivation.

**Keywords:** decision-making; everyday decisions; decisiveness; predictors; resources for personality's everyday choice; volitional, emotional, cognitive, motivational regulation; choice.