

**Государственное учреждение
«ЮЖНОУКРАИНСКИЙ НАЦИОНАЛЬНЫЙ
ПЕДАГОГИЧЕСКИЙ УНИВЕРСИТЕТ имени К. Д. УШИНСКОГО»**

На правах рукописи

САННИКОВ АЛЕКСАНДР ИЛЬИЧ

УДК: 159.954.2.018.4

**ПСИХОЛОГИЯ ПРИНЯТИЯ
ЖИЗНЕННЫХ РЕШЕНИЙ ЛИЧНОСТЬЮ**

19.00.01 – общая психология, история психологии

Диссертация

на соискание ученой степени
доктора психологических наук

Научный консультант

Чебыкин Алексей Яковлевич,
Действительный член НАПН Украины,
доктор психологических наук, профессор

Одесса – 2016

СОДЕРЖАНИЕ

ВВЕДЕНИЕ	5
ГЛАВА I. ТЕОРЕТИКО-МЕТОДОЛОГИЧЕСКИЕ ОСНОВЫ ИССЛЕДОВАНИЯ ПРИНЯТИЯ РЕШЕНИЙ В ОТЕЧЕСТВЕННОЙ И ЗАРУБЕЖНОЙ ПСИХОЛОГИИ.....	18
1.1. Научные предпосылки возникновения и развития проблемы принятия решений в историческом и современном контексте	18
1.2. Подходы к классификации типов принятия решений	38
1.2.1. Классификации по типу решаемых задач	38
1.2.2. Классификация решений по опосредующему психическому процессу	46
1.3. Принятие решений и неопределенность ситуации	49
1.3.1. Неопределенность как условие и источник выбора.....	49
1.3.2. Неопределенность как среда принятия решений	55
1.4. Ограниченность нормативного и дескриптивного подходов и развитие содержательных моделей принятия решения	59
1.5. Специфика психологического подхода в традиционных исследованиях принятия решения.....	79
1.6. Современные представления о системе психологических факторов выбора	93
Выводы к главе I	101
ГЛАВА II. МЕТОДОЛОГИЧЕСКИЕ ОСНОВЫ КОНЦЕПТУАЛИЗАЦИИ ФЕНОМЕНА «ПРИНЯТИЕ ЛИЧНОСТЬЮ ЖИЗНЕННЫХ РЕШЕНИЙ»	107
2.1. Принципы как методологическое основание исследования принятия жизненных решений личностью	107
2.2. Феномен «принятие личностью жизненных решений» в пространстве родственных понятий	113
2.3. Концепция психологической системы принятия жизненных решений личностью	118
2.4. «Решительность» и «решимость»: сравнительно-сопоставительный	

анализ понятий.....	134
2.5. Психологические механизмы принятия и реализации жизненных решений.....	146
Выводы к главе II.....	159
ГЛАВА III. ТЕОРЕТИКО-ЭМПИРИЧЕСКОЕ ИССЛЕДОВАНИЕ	
ЛИЧНОСТНЫХ РЕСУРСОВ ПРИНЯТИЯ ЖИЗНЕННЫХ РЕШЕНИЙ.....	162
3.1. К проблеме психологических ресурсов выбора.....	162
3.2. Психологические факторы принятия жизненных решений личностью.....	170
3.2.1. Организация эмпирического исследования и психодиагностический инструментарий.....	170
3.2.2. Субъективная оценка условий принятия жизненных решений.....	179
3.2.3. Склонность к риску в системе личностных факторов выбора.....	185
3.2.4. Стратегии принятия и реализации решений.....	193
3.3. Психологическая готовность к жизненному выбору.....	200
3.4. Импульсивность и рефлексивность личности в ситуации Принятия решений.....	205
3.5. Субъективная локализация контроля как фактор решимости.....	216
3.6. Конструирование эмпирических моделей рациональности и решимости личности.....	233
Выводы к главе III.....	252
ГЛАВА IV. ОСОБЕННОСТИ РЕГУЛЯЦИИ ПРИНЯТИЯ ЖИЗНЕННЫХ РЕШЕНИЙ ЛИЧНОСТЬЮ.....	
4.1. Воля как механизм регуляции принятия решений.....	258
4.1.1. Волевые свойства личности и выбор.....	258
4.1.2. Уверенность в себе в ситуации выбора.....	268
4.1.3. Воля как активатор психологических ресурсов личности.....	273
4.2. Эмоциональная регуляция принятия и реализации жизненных решений.....	279
4.2.1. Соотношение показателей эмоциональности и рациональности.....	281
4.2.2. Показатели принятия и реализации решения в	

соотношении с эмоциональностью	288
4.2.3. Специфика решимости в группах лиц, отличающихся эмоциональной диспозицией	297
4.2.4. Уровень тревожности как фактор выбора.....	301
4.3. Когнитивное пространство выбора личности.....	314
4.4. Мотивация и побуждение в системе принятия решения.....	334
Выводы к главе IV	355
ГЛАВА V. ПРОФЕССИОНАЛЬНОЕ КОНСУЛЬТИРОВАНИЕ ЛИЧНОСТИ ПРИНИМАЮЩЕЙ ЖИЗНЕННЫЕ РЕШЕНИЯ	
5.1. Основы технологии профессионального консультирования личности	360
5.2. Особенности принятия решений в реализации технологии профессионального консультирования.....	366
5.3. Технологические средства профессионального консультирования.....	379
5.4. Функционально-информационный анализ требований профессиональной деятельности к психологическим свойствам личности.....	383
5.5. Функционально-информационный синтез свойств личности в прогнозе вариантов профессиональной самореализации	387
Выводы к главе V	394
ВЫВОДЫ.....	396
СПИСОК ИСПОЛЬЗОВАННЫХ ИСТОЧНИКОВ	403
ПРИЛОЖЕНИЕ.....	466

ВВЕДЕНИЕ

Актуальность исследования. Принятие решений личностью всегда было и остается актуальной проблемой для ученых разных областей знаний. Психология занимает среди них одно из определяющих мест, поскольку принятие решений как субъективный выбор личности, наиболее ярко выявляет ее особенности, способности и возможности, влияя на изменение разных ситуаций, формируя активную жизненную позицию, определяя выбор оптимального пути становления.

В то же время, социокультурные трансформации в обществе, с одной стороны, требуют от личности уникальной способности осуществлять выбор в крайне сложных условиях. К таким условиям относятся высокая ответственность выбора, необходимость учета множества тяжело сравнимых факторов, неявных, неструктурированных альтернатив, в ситуациях высокой неопределенности, при значительных эмоциональных нагрузках на психику, в условиях дефицита времени и прогноза возможных последствий и т.д. С другой стороны, возникает необходимость в детальном изучении личности, принимающей жизненное решение в условиях нестабильности социума и направляющей свою активность на самореализацию, самоактуализацию, на преобразование себя и окружающего мира.

Актуальность разработки проблемы принятия решений личностью вызвана также чисто научными интересами, которые состоят в систематизации и обобщении существующих в психологии большого количества подходов и теорий принятия решений; необходимостью разработки концепции личности, которая принимает жизненное решение, поиском ее психологических ресурсов, детерминант и т.п. Если учесть, что принятие решений имеет определяющее значение для организации поведения субъекта в целом, для обеспечения эффективности индивидуальной и общей деятельности, то становится понятным фундаментальный характер этой проблемы для современной психологии. От уровня ее разработки зависит решение целого комплекса как

теоретических, так и прикладных психологических проблем.

Принятие решений в науке рассматривается как этап переработки информации в системе целенаправленной деятельности человека и наиболее обобщенно определяется как формирования и выбор действий и операций (А. Г. Асмолов, Г.Я. Гольдштейн, А. В. Карпов, С. Д. Максименко, П. К. Ощепков, С. Л. Рубинштейн, В. Д. Шадриков, R. L. Ackoff, F. E. Emery, W. James). Чаще всего проблема принятия решения описывается как преодоления неопределенности (Т. В. Корнилова, В. А. Петровский, Л. И. Подшивайлова, С. Д. Смирнов, Г. Н. Солнцева, М. А. Чумакова, M. Douglas, G. Herter, D. Kahneman, J. Kozielski, R. Lipshitz, S. Maddi, S. Plous, P. Slovic, O. Strauss, A. Tversky и др.); изучается в ситуации риска (У. И. Андреев, И. В. Арндачук, С. В. Быкова, О. В. Вдовиченко, Е. С. Жариков, Т. В. Корнилова, А. А. Парамонов, О. П. Санникова, А. Я. Чебикин, С. И. Яковенко, P. L. Bernstein, N. Kogan, J. Kozielski, M. Wallach, Z. Shapira и др.); рассматривается как творческий процесс (Е. И. Кульчицкая, В. О. Моляко); как выбор личности (Г. А. Балл, Ф. Е. Василюк, Ж.П. Вирна, З. А. Киреева, Д. А. Леонтьев, С. Д. Максименко, Е. Ю. Мандрикова, Н. Ф. Наумова, О.Г. Носкова, Н. В. Пилипко, Т. М. Титаренко, А. Х. Фам и др.). Проблема «принятие решений» рассматривается на уровне интегрального психического процесса, как вид деятельности, которая связана со снятием неопределенности ситуации (К. А. Абульханова-Славская, А. Ф. Бондаренко, И. А. Зазюн, Л. Н. Карамушка, В. А. Моляко, В. Г. Панок, Н. И. Повякель, А. Я. Чебикин, Н. В. Чепелёва, Н. Ф. Шевченко, А. Adler, W. James, G. A. Kelly, K. Lewin, R. R. May и др.).

Анализ проблемы принятия решений демонстрирует наличие теоретических расхождений в понимании таких родственных понятий, как «принятие решений личностью», «стратегическое принятие решений», «стиль принятия решений», «выбор», «личностный выбор», «деятельность принятия решений» и т.п., что свидетельствует о сложности и многогранности самого феномена, который изучается. Использование понятия «принятие решений»

характерно для представителей разных концепций и направлений исследования обозначенной проблемы в философии, социологии, педагогике, экономике, математике и т.п., что выявляет междисциплинарность изучаемого феномена.

В то же время, несмотря на значительную актуальность данной проблемы в отечественной (Г. А. Балл, И. Д. Бех, М. Я. Грот, С. Д. Максименко, В. А. Моляко, В. Г. Панок, Л. В. Помыткина, В. А. Роменец, Л. В. Сохань, В. А. Татенко, В. М. Чернобровкин) и зарубежной психологии (М. М. Бахтин, А. В. Брушлинский, Ф. Е. Василюк, А. В. Карпов, Т. В. Корнилова, Д. А. Леонтьев, О. К. Тихомиров), результаты исследования феномена «принятия жизненных решений личностью» из-за своей сложности и многоаспектности, представлены незначительным количеством работ.

Именно поэтому своевременность разработки данной проблемы вызвана: во-первых, современными сложными социокультурными преобразованиями в обществе, предъявляющими особые требования к принятию жизненных решений личностью. Во-вторых, необходимостью теоретического обобщения наработок по данной проблеме, в систематизации и структурировании существующих в психологии подходов и теорий принятия решений; в-третьих, практической необходимостью психологического сопровождения личности, постоянно принимающей решение на протяжении всего жизненного пути.

Таким образом, актуальность и недостаточная научная разработанность данной проблемы, отсутствие соответствующего концептуального подхода к изучению феномена, к поиску психологических ресурсов и детерминант обусловили выбор темы диссертационного исследования «Психология принятия жизненных решений личностью».

Связь работы с научными программами, планами, темами. Диссертационная работа входит в тематический план научно-исследовательских работ кафедры теории и методики практической психологии «Теоретико-методологические основы становления личности психолога в системе профессиональной подготовки» Южноукраинского национального педагогического университета имени К. Д. Ушинского (государственная

регистрация № 0109U000192). Тема диссертации утверждена Ученым советом Южноукраинского национального педагогического университета имени К. Д. Ушинского (протокол № 2 от 30.09.2010 г.) и решением бюро Межведомственного совета по координации научных исследований по педагогическим и психологическим наукам в Украине (протокол № 9 от 23.12.2014 года).

Цель исследования заключается в теоретико-методологическом обосновании и разработке целостной концепции принятия жизненных решений личностью с позиций системного, интегрального, личностного подходов.

Цель исследования предполагает последовательное решение ряда методологических и эмпирических **задач**:

1. Обобщить междисциплинарные научные исследования в аспекте концептуализации феномена «принятие жизненных решений личностью», обосновать структуру этой психологической системы, определить ее объем и содержание.

2. Осуществить структурный анализ решимости как интегрального свойства личности, эксплицировать и описать покомпонентный состав ее признаков, раскрыть их психологическую сущность, выделить предикторы и ресурсы выбора.

3. Предложить комплекс диагностических средств, оценивающих характеристики психологической системы принятия жизненных решений и спектра свойств личности, которые рассматриваются в качестве ресурсов ее выбора. Разработать надежный психодиагностический инструментарий, позволяющий изучить показатели решимости.

4. Выделить и изучить характер соотношений показателей принятия решений со свойствами личности, которые сопровождают выбор и выступают в качестве его факторов и ресурсов.

5. Разработать целостную структурно-функциональную модель психологической регуляции системы принятия жизненных решений личностью и определить ее основные составляющие: волевой, эмоциональный,

когнитивный и мотивационный регулятивные механизмы.

6. Осуществить дифференциально-психологический анализ решимости и личностных ресурсов выбора.

7. Создать технологию консультирования, направленную на оптимизацию выбора личности в профессиональном самоопределении.

Объект исследования: личность, принимающая жизненные решения.

Предмет исследования: психологическая система принятия жизненных решений личностью как структурно-функциональный феномен

Концепция исследования. Психологическая система принятия жизненных решений личностью состоит из трех *функциональных подсистем*: блока личностных компонентов (совокупность свойств личности, которые обеспечивают принятие жизненной ситуации, выдвижение вариантов выбора и принятие жизненного решения); блока компонентов взаимодействия со средой (свойств личности, которые обеспечивают поиск ее стратегий, действий по реализации, оценке и прогнозу последствий принятого решения); блока компонентов решимости (координация выбора, его реализация и прогноз последствий).

Соотношение свойств личности, которые образуют функциональные подсистемы принятия жизненного решения, определяют личностно-стилевые проявления и типы выбора.

Ведущим свойством личности, принимающей жизненные решения, является решимость, которая охватывает систему разноуровневых признаков. Решимость как многокомпонентное, целостное свойство, характеризует способность личности сознательно и независимо принимать зрелые жизненные решения, выборочно используя при этом личностные ресурсы. Решимость представлена разноуровневыми характеристиками личности, образующими четыре сложных компонента: ориентацию, настрой на принятие жизненного решения; энергичность (активность); стойкость (устойчивость) и разумность (мудрость).

В ситуации принятия решения актуализируются соответствующие свойства личности – предикторы, которые обеспечивают особенности восприятия ситуации, поиск альтернативных вариантов, их анализ, выбор, реализацию и оценку производительности. Свойства личности, обеспечивающие принятие решения, становятся предикторами выбора на последующих его этапах и переходят в арсенал его средств.

Значимость свойств личности как ресурса выбора определяется последовательностью их включения в ситуацию принятия жизненного решения (порядком их актуализации, появления), способностью к «агглютинации» друг с другом, усилению совместного действия за счет взаимодействия (кумулятивности, интегративности, цикличности) и итеративности (нелинейности динамики их развития).

Структурно-функциональную модель психической регуляции системы принятия жизненных решений личностью образуют эмоциональные, когнитивные, волевые и мотивационные сферы психики, их структурное единство и функциональная целостность обеспечивают эффект активации влияния личности на ее собственный выбор.

Выбор в принятии жизненного решения является одной из детерминант развития личности (изменения, трансформации), а его сохранение – источником формирования опыта жизнедеятельности. Руководящим механизмом принятия жизненного решения является самореализация личности, включающая механизмы волевой, эмоциональной, когнитивной и мотивационной регуляции, каждая из которых имеет свою специфику.

Теоретико-методологическую основу работы составили: принцип системности (Б. Г. Ананьев, Г. М. Андреева, П. К. Анохин, В. А. Барабанщиков, Л. фон Бергаланфи, В. Ф. Венда, В. А. Ганзен, Б. Ф. Ломов, С. Д. Максименко и др.); принцип социально-психологической детерминации психических явлений (А. Г. Асмолов, А. В. Брушлинский, Л. С. Выготский, Э. Эриксон, И. С. Кон, Г. С. Костюк, А. Н. Леонтьев, Б. Ф. Ломов, С. Д. Максименко, Э. Фромм, А. Я. Чебыкин и др.); философско-психологическая категория поступка

(В.А. Роменець, П.А. Мясоед, А.В. Фурман и др.); методология психологического познания личности как активного субъекта деятельности (К. А. Абульханова-Славская, М. Й. Боришевский, Г. С. Костюк, С. Д. Максименко, В. А. Татенко, Т. М. Титаренко); организация психологического исследования (А. Анастаси, Л. Ф. Бурлачук, К. М. Гуревич, К. Купер, А.Д. Наследов и др.); теория критических и экстремальных ситуаций (Ф. Е. Василюк, Л. Ф. Бурлачук, Е. Ю. Коржова, С. К. Нартова-Бочавер, А. А. Реан), теория риска (С. В. Быкова, О. В. Вдовиченко, Е. П. Ильин, Ю. Козелецкий, Т. В. Корнилова, Ю. Б. Максименко, В. А. Петровский, Г. Н. Солнцева); теории эмоций и эмоциональной регуляции деятельности (П. К. Анохин, Ф. Е. Василюк, В. К. Вилюнас, К. Изард, Е. И. Кульчицкая, Э. Л. Носенко, А. Е. Ольшанникова, С. Л. Рубинштейн, А. Я. Чебикин и др.), теория эмоциональности (А. Е. Ольшанникова, И. В. Пацявичюс, О. П. Санникова и др.) и эмоционального интеллекта (Г. М. Андреева, И. Ф. Аршава, Н. В. Коврига, Э. Л. Носенко, М. Холл); общие принципы дифференциально-психологического анализа (А. Анастаси, В. С. Мерлин, В. Д. Небилицин, И. В. Равич-Щербо, Б. М. Теплов); концепция ассертивности и уверенности в себе (В. Каппони, А. Лазарус, Н. М. Подоляк, В. Г. Ромек, О. П. Санникова, В. А. Шамиева); концепция жизненной ситуации, жизненного пути личности (Г. А. Балл, Л. Ф. Бурлачук, Е. Ю. Коржова, В. Г. Панок, Т.М. Титаренко); психологические теории принятия решений и свободного выбора личности (Ю. Козелецкий, Т. В. Корнилова, Л. В. Помыткина, Г. Н. Солнцева, В. М. Чернобровкин, Г.М. Шварц, D. Kahneman, A. Tversky).

Методы исследования. В работе использовалась система таких методов научного поиска: теоретические (теоретико-методологический анализ, осмысление и обобщение философской, психолого-педагогической и научно-методической литературы по проблеме); эмпирические (наблюдение, опрос, тестирование, метод экспертных оценок, анализ документации) и математико-статистические методы.

Создана система психодиагностических процедур, направленная на

изучение: а) психологических характеристик системы принятия жизненных решений; б) широкого спектра свойств личности, гипотетически связанных с показателями принятия решений. Первая группа методик направлена на диагностику эксплицитированных показателей решимости и включает: «Мультидимензиональную шкалу принятия жизненных решений», «Тест-опросник компонентов асертивности» (ТОКАС), «Тест-опросник склонности к авантюристике» (АВАНТ-1), разработанные под нашим руководством. Вторую группу составляют методики: «Волевые качества личности» М. В. Чумакова; «Личностные факторы принятия решений» Т. В. Корниловой; «Стратегии преодоления стрессовых ситуаций» С. Хобфолла; «Индикатор типа личности» И. Майерс, К. Бриггс; «Психодиагностический четырехмодальный тест-опросник эмоциональности» модификация О. П. Санниковой; методика «Определение уровня развития рефлексивности» А. В. Карпова; «Мельбурнский опросник принятия решений» Л. Манна; опросник «Толерантность к неопределенности» С. Баднера; методика «Диагностика межличностных отношений» Т. Лири; тест «Уверенность в себе» В. Г. Ромека.

Для обработки и интерпретации эмпирических данных применялся метод количественного (корреляционный, факторный, регрессионный анализ, сравнение средних значений по t-критерию Ст'юдента») и качественного («асов», «профилей») анализов данных. Все расчеты осуществлялись по программе статистической обработки данных SPSS, версия 13.0.

Экспериментальная база исследования. Исследование проводилось в течение 2006-2015г.г. на базе Южноукраинского национального педагогического университета имени К. Д. Ушинского и Одесского национального университета имени И.И. Мечникова. Всего на разных этапах эмпирического исследования участвовали 3980 испытуемых в возрасте от 19 до 47 лет. Из них, основную выборку составили 3320 респондентов, выборку стандартизации «Тест-опросника компонентов асертивности» и выборку стандартизации «Тест-опросника склонности к авантюристике» составили, соответственно, 330 и 340 испытуемых.

Научная новизна полученных результатов.

Впервые:

- построена структурно-функциональная система «принятие жизненных решений личностью», которая основывается на положениях личностного подхода и соотношении как известных, так и предложенных нами методологических принципов (творческой активности, неопределенности, развития, трансформации, реальности, социально-психологической детерминации, объединения методологии, теории и эксперимента);

- раскрыто психологическое содержание феномена принятия жизненных решений, характеризующих это явление как систему составляющих (подсистем и компонентов), организация и взаимодействие которых отображает целостность личности и направляет ее активность на осуществление выбора из альтернативно возможных вариантов;

- построена психологическая модель принятия жизненного решения, которая объединяет: блок личностных компонентов, блок компонентов взаимодействия со средой, блок компонентов решимости; описаны этапы трансформации принятия личностью жизненного решения: восприятие ситуации, поиск вариантов, их анализ, выбор, реализация и оценка производительности выбора;

– представлен и изучен феномен «решимость» как интегральное свойство личности; обосновано его содержание, структура, и покомпонентный состав признаков: толерантность к неопределенности, стремительность, рискованность (компонент – ориентация, настрой на принятие жизненных решений); дальновидность, рефлексивность, обстоятельность (компонент – мудрость); догматичность, ассертивность, независимость (компонент – неуклонность, устойчивость принятия жизненных решений); спонтанность, авантюризм, гибкость (компонент – эргичность);

- определены и описаны ресурсы и предикторы принятия жизненных решений личностью; проанализирована структура и содержание механизмов волевого, эмоционального, когнитивного и мотивационного регулирования,

образующие целостную структурно-функциональную модель психической регуляции системы принятия жизненных решений личностью;

- дальнейшее развитие получили общетеоретические положения о структуре принятия личностью жизненных решений, методах его изучения, феномене «риска», взаимоотношении готовности к риску со свойствами личности, принимающей решение и свойствами, характеризующими или детерминирующими этот процесс;

- углублено и уточнено психологическое содержание понятия «принятие жизненных решений личностью», углублены знания о ресурсном обеспечении жизненного выбора личности.

Практическое значение полученных результатов. Разработан, теоретически обоснован и апробирован комплекс психодиагностических методик, направленных на изучение показателей решимости: «Мультидимензиональная шкала принятия жизненных решений», «Тест-опросник компонентов асертивности» (ТОКАС), «Тест-опросник склонности к авантюристике» (АВАНТ-1), созданные нами и под нашим руководством.

Теоретические положения и практические результаты диссертационной работы используются на лекционных и практических занятиях в курсах «Общая психология», «Психология личности», «Психология труда», «Инженерная психология», «Психолого-эргономичное сопровождение профессиональной деятельности», «Психологические основы профессионального консультирования»; при организации научно-исследовательской практики студентов и магистров, в учебных пособиях.

Основные результаты исследования внедрены в учебный процесс: Черниговского национального технологического университета (справка № 78 от 20.11.2015 г.); Частного высшего учебного заведения «Международный экономико-гуманитарный университет имени академика Степана Демьянчука», г. Ровно (справка № 118 от 26.11.2015 г.); Измаильского государственного гуманитарного университета (справка № 1-7/321 от 14.12.2015 г.); Одесского национального политехнического университета (справка № 1460/138-06 от

16.12.2015 г.); Украинского научно-методического Центра практической психологии и социальной работы НАПН Украины (справка от 21.12.2015 г.); Дрогобычского государственного педагогического университета имени Ивана Франка (справка № 2086 от 23.12.2015 г.), Тернопольского национального экономического университета (справка № 1778/12 от 25.12.2015 г.), Университета менеджмента образования, г. Киев (акт внедрения № 01-02/140 от 25.02.2016 г.).

Личный вклад автора. В работах, посвященных разработке и апробации психодиагностического инструментария, написанных в соавторстве, личный вклад диссертанта состоит в обосновании методологических принципов исследования, разработке теоретического конструкта и стимульного материала авторских методик, обобщении и анализе полученных материалов по теме исследования; статистической обработке эмпирических данных. Разработки и идеи соавторов в диссертации не использовались.

Достоверность результатов исследования обеспечена использованием надежных и валидных диагностических методик, адекватных цели и задачам исследования, применением количественного и качественного анализов эмпирических данных, репрезентативностью выборки, использованием методов математической статистики с привлечением современных программ обработки данных.

Апробация результатов диссертации. Основные положения диссертации, теоретические и эмпирические результаты исследования обсуждались на Международных научно-практических конференциях: «Социально-экономические направления развития украино-болгарских отношений в XXI столетии» (Одесса, 2000); «Теоретико-методологические проблемы исследования психологии личности: опыт прошлого – взгляд в будущее» (Одесса, 2004, 2009); «Когнитивные процессы и творчество» (Одесса, 2007, 2011, 2012); «Психология личности: теория, опыт, практика» (Одесса, 2007, 2009, 2010, 2012, 2014, 2015); «Развитие личности профессионала в условиях социально-образовательных трансформаций общества: теория и практика»

(Одесса, 2007); «Индивидуально-психологические качества личности будущих психологов и их динамика в период профессиональной подготовки» (Одесса, 2010); «Культурно-исторический и социально-психологический потенциал личности в условиях трансформационных изменений в обществе» (Одесса, 2010, 2011); «Актуальные проблемы психологии личности и межличностных отношений» (Каменец-Подольск, 2011); «Актуальные проблемы рекреационной психологии детства» (Одесса, 2011); «Актуальные проблемы современной психологии» (Одесса, 2012); «Традиции и новации современного образования в Украине» (Одесса, 2013); «Современные проблемы науки и образования» (Венгрия, г. Будапешт, 2014, 2015); «Фундаментальные и прикладные исследования в современном мире» (Санкт-Петербург, 2014); «Наука будущего: вопросы и гипотезы» (Горловка, 2014); «Личность, семья и общество: вопросы педагогики и психологии» (Новосибирск, 2014); «Актуальные вопросы психологии» (Краснодар, 2014); «Европейская наука и технологии» (Германия, г. Мюнхен, 2014); «Права детей: реализация в семье и обществе» (Польша, г. Сталева Воля, 2015); «Проблемы современной психологии личности» (Одесса, 2015); Международном научно-практическом семинаре-совещанию «Конфликты и безопасность» (Одесса, 2010); Европейской конференции по образованию и прикладной психологии (Австрия, г. Вена, 2014); на Всеукраинских научно-практических конференциях: «Проблемы развития педагогики высшей школы в XXI веке: теория и практика» (Одесса, 2002); «Новые педагогические технологии: проблемы и перспективы начальной школы» (Одесса, 2006); «Актуальные проблемы современной психологии» (Одесса, 2007, 2008, 2010, 2011); «Проблемы психологической адаптации личности в разных видах жизнедеятельности» (Одесса, 2009); «Теоретические и практические проблемы развития и реализации потенциала личности» (Одесса, 2009); «Проблемы становления и развития личности в современной социокультурной среде» (Кривой Рог, 2014); Всеукраинской студенческой научно-практической конференции 62-ой и 65-ой научной конференции профессорско-преподавательского состава и научных работников (Одесса, 2007, 2010); II

Всеукраинском психологическом конгрессе, посвященном 110 годовщине со дня рождения Г. С. Костюка (Киев, 2010); III Всеукраинском психологическом конгрессе с международным участием «Личность в современном мире» (Киев, 2014); на научно-практической конференции молодых ученых и студентов «Проблемы современной психологии личности» (Одесса, 2013, 2014); «Психология личности: теория, опыт, практика» (Одесса, 2013); Научно-методическом семинаре по вопросам управленческих компетенций преподавателей учебных заведений разного уровня (Кривой Рог, 2014).

Диссертация на получение научной степени кандидата психологических наук «Психологические факторы сложности принятия решений группой операторов» защищена в 1985 году. Материалы диссертации, положения, выводы в тексте докторской диссертации не используются.

Публикации. Основные результаты данного исследования отображены в 67 публикациях, из которых 1 монография; 21 статья – в профессиональных научных изданиях Украины; 6 статей в международных научных изданиях других государств; 2 авторских свидетельства; 32 статья – в других научных изданиях; 5 учебно-методических пособия.

Структура и объем работы. Диссертация состоит из введения, пяти разделов, выводов, списка использованных источников и приложений. Общий объем диссертации – 484 страницы, основной – 385 страниц. Диссертация содержит 35 рисунков и 19 таблиц. Список использованной литературы представлен 691 источниками, из них 126 – на иностранном языке.

ГЛАВА I. ТЕОРЕТИКО-МЕТОДОЛОГИЧЕСКИЕ ОСНОВЫ ИССЛЕДОВАНИЯ ПРИНЯТИЯ РЕШЕНИЙ В ОТЕЧЕСТВЕННОЙ И ЗАРУБЕЖНОЙ ПСИХОЛОГИИ

В данной главе изложены научные предпосылки возникновения и развития проблемы принятия решений в историческом и современном контексте; анализируются философско-психологические взгляды выдающихся отечественных и зарубежных ученых; рассматриваются подходы к классификации принятия решений по типу решаемых задач и по опосредующему психическому процессу; анализируется неопределенность как среда, условие и источник принятия решений; доказываемость ограниченность нормативного и дескриптивного подходов в развитии содержательных моделей принятия решения; рассматривается специфика психологического подхода в традиционных исследованиях и современные представления о системе психологических факторов принятия решений.

1.1. Научные предпосылки возникновения и развития проблемы принятия решений в историческом и современном контексте

В соответствии со сформулированными задачами исследования, прежде всего, необходимо нашедшие отражение в их многочисленных трудах. Рассмотрим представленные в научной литературе основные теоретико-методологические подходы к проблеме принятия решений.

Проблема принятия решений как волеизъявления человека, начиная от Сократа до наших дней, привлекала к себе внимание философов, теологов, моралистов. Последние позиции в подходе к этой проблеме получили в истории философии названия волюнтаризма и фатализма. Волюнтаризм (от лат. *voluntas* – воля) рассматривает волю как высший принцип бытия в целом и, в частности, как высший принцип нравственности. В соответствии с таким взглядом, человек должен осуществлять нравственный выбор и определять свое

поведение независимо от любых внешних регламентаций, руководствуясь при этом только решениями собственной воли. В том или ином отношении точку зрения волюнтаризма разделяли Е. Гартман [106], Й. Г. Фихте [524], А. Шопенгауэр [559] и др.

В свою очередь, фатализм (от лат. *fatum* – рок, судьба) отражает в каждом событии и каждом человеческом поступке проявление неотвратимой судьбы, исключая и свободный выбор, и случайность. Те или иные разновидности фатализма – иногда противоположные по своим мировоззренческим истокам и направлениям – находим в трудах Б. Б. Спинозы и др. Р. Декарт [130] и Б. Спиноза [484] рассматривали принятие решения как борьбу мотивов. Так, в космогонических трактатах Р. Декарт выделял два модуса существования – прямой и криволинейный, что определяется отсутствием какой-либо базовой ориентации. Прямой модус бытия утилизирует механизм волевого акта в условиях всемирного безразличия духа, что дает человеку возможность принимать решения как свободную необходимость. Принятие решения здесь предусматривает установление взаимоотношений чувств, интеллекта и воли, которые противопоставляются борьбе человеческих мотивов.

Значительное влияние на философскую мысль о принятии решений оказали литературные труды Вольтера (Франсуа–Мари Аруэ) [97]. Выдающийся мыслитель литературными средствами показывал условность принятия решения при большой ситуативной и мотивационной усложненности. По его мнению, в реальной жизни, где преобладает рациональная рассудительность, где не всегда находится место справедливости, только естественное благочестие должно побуждать человека к выбору единственно правильного решения. Вольтер отмечал, что люди во многих случаях застревают в интеллектуальной схоластике и пытаются решить вопросы, которые не имеют никакого практического веса. Это касается и философских установок, которые определяются не столько объективными факторами, сколько индивидуальными предпочтениями и склонностями каждого. С этим связана критика Ф. Вольтером поиска объяснения с помощью математического

анализа явлений живой природы, природы человека, структурных внутренних соотношений и т.д. Следует отметить, что необходимость, которую находят с помощью математического анализа, всегда показывает человека односторонне, а должна быть связана со свободой самоопределения, ее неповторимостью. Принятие решения философ считал главным проявлением самоопределения человека и показывал, что этот акт предполагает наличие альтернатив, которые сами выступают как выражение противоречивости человеческого бытия. По мнению Вольтера, правильное принятие решения в поступке – в его природной непосредственности. В психологическом плане это означает, что принятие решения происходит не только и не столько в интеллектуальной сфере, ибо оно обусловлено борьбой эмоций и чувств. Правильно принятое решение предусматривает согласованность, гармоничность психических процессов, протекающих во внутреннем мире личности [там же].

Значительный вклад в решение проблемы принятия решений привнесли философские взгляды Артура Шопенгауэра, который, рассматривая волю как абсолютное начало жизни и мироздания, подчеркивает вместе с тем ее внутреннюю слепоту, вечное недовольство [559]. В своих трудах философ показывает, что для человека свобода является не только источником жизни, но и источником всевозможных страданий, которыми наполнен мир. Осознание этого факта ведет к выдвиганию сочувствия как основного принципа этики. Во избежание страданий человеку следует отречься от всех жизненных желаний и хотений, от всех проявлений воли, перейти к чистому познанию вечных идей и воли как таковой. Перекликаясь с идеями буддизма, направленность учения А. Шопенгауэра связана с поиском средств ухода от страданий, таких условий, при которых личность может получить «абсолютное сознание». Вместе с тем, жизнь, лишенную необходимости выбора и принятия решений, а, следовательно, и ответственности за них можно сравнивать с животным существованием, которым управляют биологические инстинкты.

Проблема принятия решений нашла отражение и в трудах философов, апологетов марксизма. Так, в работе «Анти-Дюринг» Ф. Энгельс говорит о

познании необходимости свободы как о практической деятельности, такой как «способность принимать решения со знанием дела» [155, с. 110]. Опираясь из представления марксизма, автор считает познание и осознание необходимости лишь предпосылкой человеческой свободы, и именно адекватный выбор приводит к принятию правильного решения. Проведенный выбор должен реализовываться в человеческой деятельности, которая требует воли, приложения трудовых усилий, доведения начатого до конца.

В трудах известных отечественных мыслителей и философов, работах русских писателей, проблема принятия решений также получила свое отображение (Г. С. Сковорода, Ф. М. Достоевский, Л. Н. Толстой, и др.).

В частности, согласно взглядам Г. С. Сковороды, реализованным им в собственной жизни, человек постоянно осуществляет выбор и принимает решение между свободой и неволей, духовным и мирским, материальным [470]. Философ даже отказался принимать монашеский сан, понимая, что это приведет к потере того ценного, что у него есть – свободы. Григорий Саввич Сковорода в своем учении выделяет две человеческие натуры: видимую – животную и невидимую – божественную, настоящую. Исходя из этого распределения, в своих поступках человек руководствуется или внутренним зовом сердца, или ориентируется на видимую природу. Необходимым условием для осуществления свободы человека является наличие критического мышления, способность побороть в себе свойственную человеку ориентацию на телесную, видимую природу. Важным условием в постижении свободы становится самопознание человека, основанное на идее «родства». Самопознание позволяет понять человеку самого себя, определить собственную жизненную позицию, собственные предпочтения и природные наклонности. Философ выделяет две сферы внутренней жизни человека: психологическую и кордоцентричную. Под первой он понимал «поверхностный» участок нашей духовной, интеллектуальной, умственной жизни, участок, находящийся на поверхности, на которую влияют социальные условия повседневной жизни. Кордоцентричную сферу Г. Сковорода характеризовал как глубинную

духовную жизнь, которая существует вне непосредственного психосоматического опыта и которую он называет «сердцем». Это мир божественного сердца мыслей, мир самоуглубления, единого разума, универсального онтологического сознания. Это также сфера глубинного разума в отличие от поверхностного «внешнего» ума внутренней жизни. Решения, которые человек принимает, ориентируясь на свою духовную природу, по мнению философа, не могут быть ошибочными. «Философия сердца» Г. С. Сковороды стала тем философским учением, которое выражает специфику украинской национальной культуры и философии (например, во взглядах Памфила Юркевича). «Философия сердца» становится философской основой украинского романтизма и находит свое отражение в трудах Михаила Максимовича, Николая Гоголя, Пантелеймона Кулиша, Тараса Шевченко.

Идеи Г. Сковороды во многом перекликаются с родственными им взглядами Л. Н. Толстого. Однако, в отличие от Г. С. Сковороды, Л. Н. Толстой придерживается позиции доминирования когнитивного подхода к принятию человеком жизненных решений. В частности, выдающийся мыслитель и писатель Л. Толстой утверждал: «Ничто не может изменить решения разума. Все, что мы знаем, мы знаем через разум. И потому не верь тем, которые говорят, что не надо следовать разуму. Те, которые говорят так, подобны людям, которые советовали бы затушить свет единственного фонаря, руководящего нами во мраке» [506, с. 142].

Принятие правильных решений Л. Толстой связывал с такой характеристикой человека как мудрость и с вечными философскими категориями добра и зла. «Мудрость не в том, что много знать. Всего знать мы никак не можем. Мудрость не в том, чтобы знать как можно больше, а в том, чтобы знать, какие знания самые нужные, какие менее и какие еще менее нужны. Из всех же знаний, нужных человеку, самое важное знание того, как жить хорошо, т.е. жить так, чтобы делать как можно меньше зла и как можно больше добра. В наше же время люди учатся всяким ненужным наукам, а не учатся этой одной, самой нужной» [там же, с. 145].

Такая дифференциация человеческой мудрости сопоставляется с событиями, которые переживает и в которых существует человек, опираясь на необходимые именно для этих ситуаций знания, с принятием правильных и благоразумных решений. Принятие дальновидных, обстоятельных и мудрых решений основывается не только на жизненно важных знаниях, на результатах сохранения в памяти совершенных правильных поступков и их интеллектуальной оценке, на осмыслении полученной ранее информации, на всем том, что составляет основу индивидуального жизненного опыта личности.

Проблематика духовно-нравственных изысканий личности, стремящейся к свободе воли и к свободе принятия решений, доминирует в литературном творчестве Ф. М. Достоевского. Писатель особенно остро связывал принятие жизненно важных решений с личной ответственностью. Одним из важных психологических препятствий принятию ответственности он считает неуверенность, что приводит к стремлению в морально неоднозначной ситуации избегать вообще любых решений. Эта неуверенность в принятии решений связывается в произведениях Ф. М. Достоевского с детскими ассоциациями, когда человек «возвращается» в детство и снова боится наказания со стороны родителей, учителей или осуждения сверстников. Таким образом, принятие решения детерминируется существующим жизненным опытом личным, особенностями формирования личности в детстве, спецификой ее развития, влиянием тех социально-психологических условий, которые способствовали подъему или унижению человеческого достоинства. Герои произведений Ф. М. Достоевского постоянно находятся в ситуации выбора между добром и злом, в состоянии необходимости принимать жизненно значимое решение. Так, в романе «Преступление и наказание» Г. Раскольников, считает себя вправе уничтожать «ненужных» людей для блага униженных и оскорбленных. Он делит людей на «избранных» и «тварей дрожащих». Только на каторге, постигая евангельские истины, Г. Раскольников принимает решение признаться в преступлении и приходит к покаянию [141].

В отличие от других, Ф. М. Достоевский связывал процесс принятия

жизненных решений, прежде всего, с моральной сферой личности, с ее духовностью, мировоззренческими характеристиками, идеалами, смыслами и ценностями. Принятие решения рассматривается не только в координатах интеллекта и эмоций, оно актуализирует и высшие психические функции личности.

Принятие решений как выбора отражено в психологической теории поля К. Левина, которая раскрывает авторскую методологию анализа жизненного пространства человека и группы [256; 679]. Жизненное пространство является ключевым понятием этой теории и включает множество реальных и нереальных, актуальных, прошлых и будущих событий, которые формируют к себе определенное отношение индивида. Это могут быть ожидания, цели, образы привлекательных или отталкивающих людей, реальные или мнимые препятствия на пути достижения желаемого, деятельность человека и тому подобное. Все это предопределяет поведение человека в данный момент времени. Жизненное, психическое пространство состоит из различных конструктов: секторов, границ, локомоций (действий), валентностей, которые влияют на регуляцию поведения человека. Особую роль в принятии решения выполняет такой конструкт как валентность. Под валентностью К. Левин понимал свойство объекта привлекать к себе или отталкивать, например, ценности для человека в данный момент времени определенного региона (как части жизненного пространства) [256; 527, с. 588–603].

В такой постановке возможны допущения, вызванные спецификой принятия жизненного решения.

Во-первых, такая избирательная направленность человека не может быть вызвана самим объектом, а является характеристикой эмоциональности, ее специфическим отношением к любому из объектов взаимодействия, свойством индивидуальности. Принятие валентности объектов, а не самой личности, безотносительно реальной ситуации принятия решения или акта выбора, по сути, является просто подменой понятий. Вторым упущением анализируемой теории является утверждение, что в момент принятия решения для личности

важнейшими могут быть некоторые определенные конструкты (отношение, желания, мечты, планы и надежды и т.п.) с положительными валентностями, которые притянутся в конкретной ситуации и определяют поведение человека. В этом случае следует полагать, что, во-первых, до принятия решения отношение личности к любым конструктам является индифферентным, а сама личность вследствие этого существует как бы вне психологического или жизненного пространства.

И, во-вторых, привлекательность объекта после принятия решения для личности не меняет валентности, а, к примеру, может угаснуть одновременно с угасанием к нему интереса. Согласно теории К. Левина, если человек может находиться между двумя положительными валентностями одновременно, то зачастую ему приходится выбирать между двумя привлекательными объектами. Но колебания будут обусловлены не тем, что после осуществления выбора цель может выглядеть менее привлекательной, чем перед выбором. Это может произойти, например, в силу того, что в психологическом пространстве в момент выбора человек переживает определенный конфликт. Фактически же объектом выбора станет субъективно более относящийся к ситуации принятия решения. В этом случае, принятие решений в конфликте связано не с валентностью объектов, расположенных в психологическом пространстве, а с изменением самого психологического пространства, структуры ситуации после принятия решения. Кроме того, во многом принятие решений в конфликте может быть вызвано еще и очевидными изменениями самой личности, принимающей решение.

Весомый вклад в раскрытие проблемы принятия решений сделал Д. Келли, основатель психологии личностных конструктов, разработавший модели поведения человека, в том числе «О–В–И» – цикл принятия решения. Этот цикл включает: ориентировку (рассмотрение, последовательное обдумывание нескольких возможных вариантов выбора); выбор наиболее приемлемого в данный момент времени, лучшего варианта для интерпретации ситуации (его предвзятую оценку) и исполнение (собственно реализация и

контроль за исполнение выбранного направления действий). В результате все элементы этого цикла приведут к расширению или к определению системы (S-P-C decision-making cycle) [632; 527, с.349-350].

На первом этапе происходит выдвижение различных интерпретаций проблемной ситуации, попытка найти наиболее конструктивный жизненный выбор. В дальнейшем предпочтение отдается одному специфическому конструктивному измерению, как наиболее субъективно полезному для личности в данной конкретной ситуации. Выбранное из всех альтернатив смысловое измерение подвергается более детальному рассмотрению. Не выбрав хотя бы одно измерение, хотя бы на некоторое время, осуществить действие невозможно, поскольку человек будет до бесконечности рассматривать альтернативы. В этой точке жизнь предстает перед человеком в форме выбора между полюсами одного и того же измерения. Только выбирая между полюсами, личность формирует стратегию жизненного выбора. Таким образом, человек осуществляет индивидуальный контроль своей системы, делая выбор, принимая решение и выполняя определенные действия по его реализации [632].

Примечательным для настоящей работы является допущение цикличности на стадии анализа альтернатив принятия личностью жизненного решения. Во многом наличие цикличности обусловлено попытками личности выделить и «примерить» к сложившейся ситуации те средства, использование которых обеспечит принятие жизненного решения. Переход к исполнению выбора невозможен до появления уверенности, что анализ завершен успешно и выбрана для данных условий единственная эффективная альтернатива. Активность личности, направленная на реализацию решения жизненного выбора, способствует и расширению, и большей устойчивости психологической системы принятия личностью жизненного решения. При этом, рефлексия личности направляется на анализ новых ситуаций жизнедеятельности в ситуациях со значительной долей риска. Значительным недостатком, который приводит к принятию ошибочного решения, Д. Келли считал импульсивность. Ученый отмечал, что характерным признаком

импульсивности является неоправданное сокращение периода рассмотрения вариантов, который, как правило, предшествует принятию решения. Из позиции автора вытекает еще один признак импульсивности – обязательность допускаемой ошибки.

Не стоит смешивать, на наш взгляд, временные ограничения, отведенные личности на принятие жизненного решения условиями ситуации, и импульсивность как свойство личности быстро и практически без анализа принимать решения. В первом случае можно привести множество известных и описанных примеров, когда при определенных обстоятельствах человек пытается найти мгновенное решение проблемы (работа пилота в воздухе, водителя на оживленной трассе, полицейского при освобождении заложника и т.д.). Можно ожидать, что именно такое поведение будет особенно иметь место и в тех случаях, когда личность предчувствует надвигающуюся тревогу или угрозу. Во втором случае, основу поведения составляют индивидуальные особенности личности, высокая скорость психических процессов, характеристики темперамента, свойства нервной системы и прочее, что внешне воспринимается как импульсивность. Особое проявление импульсивности определяет необходимость ее эмпирического изучения в ситуации принятия жизненного решения личностью.

Наиболее продуктивным Д. Келли считал принятие решений с опорой на креативность. По его мнению, цикл креативности начинается с появления неопределенной (свободной) конструкции и заканчивается получением строго упорядоченной и подтвержденной конструкции [632].

Анализ приемов принятия решения в теории Д. Келли как уменьшение неопределенности ситуации и увеличение степеней свободы личности через циклы импульсивности и креативности убеждает в целесообразности рассмотрения не только оценок значимости различных альтернатив, но и возможности преодоления их ограниченности. Для этой цели представляется возможным использование креативности как компоненты интеллекта человека, его способности оригинально мыслить, и креативности личности,

обеспечивающей высокую гибкость и пластичность личности в принятии жизненного решения.

Один из крупнейших вкладов в развитие концепции жизненных целей и жизненного стиля, обоснование необходимости принятия жизненного решения личностью, сделал А. Адлер. А. Адлер выдвинул идею, согласно которой личность формирует, вырабатывает специфические жизненные цели, используя их в качестве ориентира. На жизненную цель личности влияют ее личный опыт, значимые для нее ценности, склонности и личностные качества. Жизненная цель не всегда является осознаваемой. «Она зависит от значения, которое человек придает самой жизни. Это значение – не просто слова. Оно строится на основе ее образа жизни и проходит через всю жизнь» [566, с. 184–200]. К интегральным составляющим целевой направленности человека, А. Адлер относил особенности характера, утверждая потенциальную возможность их развития [567, 568].

Формирование жизненных целей, по А. Адлеру, начинается в детстве как компенсация чувства неполноценности, незащищенности и беспомощности в мире взрослых. Жизненные цели обычно служат защитой личности от чувства бессилия, мостиком из неудовлетворяющего настоящего в яркое, подвластное нам, полноценное будущее жизни. Впоследствии, когда дети становятся взрослыми, у них могут появиться четкие, логичные причины для выбора той или иной карьеры. Однако, жизненные цели, которые управляют людьми и побуждают их к действию, формируются в раннем детстве и остаются скрытыми от сознания. Жизненные цели определяют направленность человека и конечную цель жизнедеятельности, позволяют стороннему наблюдателю объяснить конкретные аспекты мышления и поведения с точки зрения этих целей. Сказанное выше лишь подтверждает, что целенаправленность и целеустремленность не просто являются важным аспектом работы, требующим теоретического анализа, эмпирической проверки в проводимом нами исследовании, а также изучения их влияния на принятие личностью жизненного решения.

Теоретическое рассмотрение состояния проблемы принятия жизненных решений показывает, что она рассматривается в контексте жизненного пути личности, будучи предметом исследования таких ученых как К. А. Абульханова-Славская, Г. А. Балл, Ш. Бюллер, П. Жане, И. Г. Ермаков, В. Г. Панок, Л. В. Сохань, Т. М. Титаренко, В. М. Ямницкий и др.

Жизненный путь – наиболее широкое общенаучное понятие, описывающее прогресс индивидуального развития человека от рождения до смерти, рассматриваемое учеными в контексте понятий «времени жизни», «жизненного цикла», «стратегии жизни», «жизненной перспективы» и др. [360, с. 116]. Жизненный путь личности, по мнению И.Г. Ермакова, В.В. Нечипуренко и Д.О. Пузикова, – это путь ее становления и развития, в котором среди прочего формируется и приобретает особую значимость ее отношение к себе, к своей жизни, – формируется и опредмечивается жизненная стратегия личности [159, с. 40]. По образному выражению авторов, каждый человек является творцом собственной биографии, главным режиссером того уникальной постановки, какой является его жизнь.

Действительно, человек существенно зависит от своего прошлого, и непосредственно, и косвенно влияющего на настоящее. Индивидуальная история предопределяет и отношение человека к своему будущему с его жизненными перспективами, планами и надеждами, мечтами и путями их достижения.

Среди зарубежных исследователей на понимание проблемы жизненного пути, прежде всего, оказал влияние П. Жане (Пьер Мария Феликс Жане). В работе «Психологическая эволюция личности» он пытался увидеть человека в его реальных изменениях под влиянием времени. Сопоставляя возрастные фазы и ступени биографии, П. Жане синтезировал биологическое, психологическое и историческое время в единую систему координат и разработал иерархическую систему различных форм поведения (от элементарных рефлекторных актов до высших интеллектуальных действий), куда включил, в том числе, и принятие решений личностью [161]. Принятие решения рассматривается, в

предложенной им системе, как проявление высокой степени эволюции личности, как показатель субъектной активности на жизненном пути.

Среди советских ученых значительный вклад в исследование проблемы принятия жизненных решений сделала К. А. Абульханова-Славская. Согласно ее взглядам, жизненный путь личности имеет единые для всех людей проблемы, но способ их решения глубоко индивидуален, а потому индивидуальным является и жизненный путь каждого человека. От стихийного способа жизни человек может перейти к такому, который он будет определять сам, сам осуществлять свой выбор. Но суть этого определения в принятии решений по выбору условий, направления жизни, в выборе того образования, той профессии, которые максимально отвечали бы особенностям его личности, его желаниям, его способностям, в построении соответствующей стратегии жизни [8, с. 7].

К. А. Абульханова-Славская, исследуя жизненные стратегии личности, указывает на принципиальную роль социального мышления в принятии человеком жизненно важных решений. По мнению исследователя, «долгие годы в нашем обществе социальная жизнь не способствовала развитию социального мышления ни в плане глубокого осознания общественных проблем, ни в плане решения личных». Кроме того, отсутствовала ответственность за принятие решений, которая обычно расширяет мировоззрение личности, позволяет видеть варианты решений [там же, с. 258].

Теоретический анализ исследований позволяет нам выделить то общее, что является характерным для осуществления выбора, для принятия жизненного решения и для решения сложных жизненных задач – все сопоставляемые явления в значительной мере обусловлены на этапе определения ситуации – активностью личности, а при осуществлении выбора или поиске варианта жизненного решения – творческой активностью личности. Особенно значимым для нашей работы является констатация факта связи активности личности в генерировании различных вариантов с ответственностью за принятие решения. Анализ формирования жизненной

стратегии, выполненный К. А. Абульхановой-Славской, обнаруживает проявление регулятивной функции ответственности как свойства личности в принятии жизненного решения.

Принятие решения как результат выбора наилучшей альтернативы из ограниченного числа возможных (допустимых, «оптимальных», эффективных) представляет собой некое предписание к действию. Так, Г. М. Шварц считает, что принятие решения представляет собой результат формирования, упорядочивания и выбора наилучшей среди альтернатив. Тем самым, принятие решений не просто является связующим звеном между ментальной сферой человека и тем или иным способом поведения или действий субъекта. «Процесс принятия решений – сознательный процесс, предполагающий предварительное четкое осознание цели, структурирование исходной проблемной ситуации, проработку различных вариантов выбора наилучшей альтернативы и использование определенных для этого методов» [556, с. 37].

Данный вывод подтверждает одну из важных для настоящей работы закономерностей – все элементы структуры принятия жизненного решения, его этапы и связи в ситуации выбора, равно как и сам выбор в целом, находятся под контролем личности.

Уточнение специфики выбора личности рассматривалось в контексте философско-психологической категории поступка А. Г. Асмоловым [38], М. М. Бахтиным [47], Ф. Е. Василюком [83], В. П. Зинченко [168], А. Н. Леонтьевым [260], В. В. Петуховым [333], В. А. Роменцом [380], В. В. Столиным [56], и другими учеными.

А. Н. Леонтьев рассматривает поступок как действие над порогом ситуативной необходимости, как «действие, судьба которого определяется не из наличной ситуации» [260, с. 182]. Поступок, следовательно, «действие сложномотивированное, имеющее сложный смысл» [там же, с. 50]. В. В. Петухов и В. В. Столин, выделяя признаки поступка, рассматривают его три основных квалифицирующих признака: неопределенность ситуации, рискованность поступка и неясность его следствий [333, с. 29].

Принятие решения личностью рассматривается в трудах В. А. Роменца как принцип реализации личностного поступка. Ученый, глубоко исследуя историю психологии, провел детальный скрупулезный анализ произведений К. А. Гельвеция, Д. Дидро, Ж.-Ж. Руссо, Э. Канта, Г. Гегеля, Л. Фейербаха, Г. О. Конисского, А. Н. Радищева, Г. Сковороды и др., освещавших в своих работах драматизм принятия решений для человека. Ученый показал, что для психологии XVII века главной деятельностью человека выступало самопознание как самоопределение, самоутверждение личности, выражавшееся в принятии надлежащих решений («солилоквия» по Э. Шефтсбери Эшли-Куперу) [379, с. 351]. Конкретным психологическим механизмом самоутверждения человека в ситуации В. А. Роменец считает мотивацию. Ученый отмечает, что назначение мотивации – преодолеть конфликтность ситуации и помочь в принятии решения действовать определенным образом [380]. Другими словами, принятие решения позволяет человеку определиться в том, каким образом ему необходимо самоутвердиться и какие поступки для этого необходимо осуществить.

Действие поступка, не является одномоментным и качественно целостным актом, а предполагает, по крайней мере, его выполнение в два этапа: 1) подготовительный этап (психологическое моделирование акции поступка и его последствий); и 2) непосредственно сам поступок. Человек планирует не «поступок», как таковой, а конкретные преобразования, принимая при этом решение, направленное на достижение конкретной цели и удовлетворение потребности.

В психологии детерминированность принятия решений характеристиками личности исследовал в своих трудах Н. Я. Грот [122], ведущие идеи которого легли в основу современных теорий многих западных исследователей и главной парадигмы мировой психологии XX века. В качестве основного механизма душевной жизни человека, основной единицы психической деятельности, Н. Я. Грот выделил «психический оборот», который определяется единством чувственного, преобразовательного и двигательного компонентов. Начинается

этот «психический оборот» с внешних движений и впечатлений, которые затем превращаются во внутренние впечатления или чувства, порождают чувство внутренних волевых стремлений и завершаются внешними движениями и действиями [121]. Выделяя понятие общего психического оборота деятельности человека, который осуществляется в течение суток и состоит из ряда отдельных (частных) оборотов, Н. Я. Грот предполагал, что каждый из них имеет свое начало, течение, завершение и они могут переходить друг в друга [там же].

С этой позиции принятие решений может рассматриваться как целостный процесс, который актуализирует как аффективную, так и интеллектуальную активность личности и завершается волевыми усилиями, направленными на выбор и реализацию принятого решения.

Ряд психологов рассматривает выбор как форму волевого действия. Проблема происхождения, формирования волевого действия и структура волевого акта анализировались в трудах Л. М. Веккера [84], В. А. Иванникова [171], Е. П. Ильина [175], В. К. Калина [183], Д. А. Леонтьева [264], И. П. Павлова [324], В. И. Селиванова [465], Г. Л. Тульчинского [511] и др. Л. С. Выготский видел в выборе саму суть волевого акта [100].

И. Д. Бех в своих исследованиях рассматривает волю личности и то место, которое она занимает в принятии решений. Под «волей» И. Д. Бех понимает ту сторону психической жизни, которая проявляется в сознательных, целенаправленных действиях человека [50]. Ученый указывает, что волевое действие всегда свободно и независимо от имеющихся условий, то есть осуществляется на основе активного вмешательства в ситуацию. Именно в результате сознательно принятого решения человек испытывает внутреннюю свободу. Принятие решения личностью – это сознательный развитый волевой процесс, во время которого субъект проявляет наивысший уровень своей активности, проявляет «умную волю». С позиции И. Д. Беха [51], именно переживание человеком свободного волевого процесса отличает конкретное волевое действие от других действий. В этом суть конструктивного принципа, на основе которого оно строится. Ситуация проявления волевого действия – это

искусственно созданная ситуация, в рамках которой и разворачивается волевой процесс, осуществляемый, что особенно важно, в «пространстве выбора». И как таковой он противостоит ситуации естественной, которая создается на основе внешнего или внутреннего побуждения.

Нам представляется, что противоречие кроется в самом противопоставлении – «волевой процесс осуществляется в пространстве выбора». В таком случае, следуя мысли И. Д. Беха, волевой процесс и процесс выбора меняются местами. В действительности сложные волевые действия и воля как процесс, включают выбор, выбор одного конкретного решения, реализуя это действием, целью которого является решение. И далее, более корректным является осуществление волевого процесса в пространстве принятия решения. Именно личности принадлежит субъективное развертывание «пространства принятия решения», внутри которого при необходимости, определяемой также личностью, реализуется волевой процесс и выбор решения.

Кроме того, И. Д. Бех отмечает, что обязательно следует учитывать то обстоятельство, что свободе присущи определенные ограничения. Как свойство самосознания она в конечном итоге определяется ее содержанием, личностными ценностями, образующими ядро «Я», и зависит от него. Поэтому человек с развитой волей не может принять любое решение, или совершить поступок, который противоречит его принципам (оценка морального аспекта требует самостоятельного рассмотрения). Выбор человеком конкретного поступка реализуется на основе учета наличия или отсутствия конфликта между ним и сложившейся системой личностных ценностей. Если воля определяется человеческим разумом, то она должна отражать в поведении человека сочетание истины и блага [50, с. 14–15].

Такой тезис дает нам основание представить «благо человека» некоторой полезностью, ожидаемой личностью от волевой активности, волевого усилия и волевого действия. Можно ожидать, что развитая воля личности предполагает сформированную, разумную, морально воспитанную волю. В развитом волевом

процессе личность реализует высочайший уровень своей активности, поскольку сама реализует свое поведение. Поэтому воля, на наш взгляд, переживается как активность «Я», как активное, действующее начало. В волевом акте непосредственно раскрывается сложное переплетение бытия и сознания.

Проблема принятия жизненных решений рассматривается украинскими психологами в контексте жизнотворчества – проектирования жизненного саморазвития личности, представленного в работах И. Г. Ермакова [158], В. В. Нечипоренко [159], Д. О. Пузикова [362]. И. Г. Ермаков отмечает, что «новейшие информационные и научно-технические достижения открывают перед человеком невиданные перспективы личностного развития и самореализации, небывалую свободу выбора. В то же время, на человека возлагается беспрецедентная ответственность за их реализацию, за успешное определение и осуществление своей жизни в новых социально-экономических и социокультурных условиях» [158, с. 5].

Жизнотворчество, по мнению И. Г. Ермакова, предъявляет особые требования к готовности личности жить вместе с людьми, имеющими непохожие жизненные стратегии, отличающиеся модели жизни, различные индивидуально-личностные жизненные проекты, собственные жизненные цели и задачи, жизненные планы, сложившиеся технологии жизненной самореализации. Решающим, системообразующим элементом процесса жизнотворчества личности ученые считают мотивацию, которая позволяет обеспечить устойчивость и положительную динамику процесса жизнотворчества, согласование потребностей и мотивов личности, их сочетание в соответствии с магистральной жизненной стратегией, общим жизненным проектом. Активность личности в жизнотворческом осуществлении собственного жизненного пути проявляется в разнообразных видах человеческой деятельности. К ним относятся: жизненное познание (спонтанное и целенаправленное познание собственной жизни, себя самого, своей социальной и природной среды, закономерностей и принципов, механизмов жизнотворчества); жизненное предвидение (спонтанное и целенаправленное

предсказание, прогнозирование собственного будущего, жизненной перспективы, возможных вариантов дальнейшего развертывания собственного жизненного пути, жизненных альтернатив); жизненное самоопределение (принятие жизненных решений на основе жизненных ценностей и принципов, прогноза жизненной перспективы, реализация оптимального варианта жизненного пути); жизненное осуществление (реализация выбранного варианта жизненного пути и связанных с ним жизненных целей и задач в условиях ежедневной жизнедеятельности); жизненная организация и жизненное совершенствование (оптимальная организация затрат собственного жизненного времени, обустройство жизненного пространства, самообучение искусству жизни) [159, с. 40].

Обобщая, следует высказать два замечания. Во-первых, принятие жизненных решений в контексте исследований самоактуализации, саморазвития и самореализации личности потребует изучения ее характеристик и рассмотрения их динамики в контексте различных видов жизнедеятельности, различных жизненных ситуаций. Наиболее сложным представляется сравнение достигнутого на разных этапах жизненного пути личности существующими в психологии методами и методиками, отчасти в силу нелинейности процессов реализации жизненных планов, и крайне большой сложности фиксации условий жизненной самореализации. Во-вторых, логикой автора жизненные решения рассматриваются как глобальные, стратегически важные, жизненно значимые, отражающие глубокие трансформации личности в условиях непрерывных социокультурных изменений среды принятия и реализации решений. Анализ психологических исследований, посвященных проблеме принятия решений, показывает, что значительная их часть рассмотрена на примере определенной прикладной области – управленческой деятельности, в работе операторов сложных систем и тому подобном. Просмотр научных работ этого направления показывает, что проблема принятия решений наиболее разработана именно в психологии управления и менеджмента. Специалисты в области управления обоснованно считают принятие решений и ведущей

функцией деятельности руководителя, и центральным пунктом теории управления.

Основоположниками научного исследования проблемы принятия управленческих решений считают американских ученых Дж. Фон Неймана и О. Моргенштерна [314], которые разработали теорию математических игр, указали на прямую связь способности к игровой деятельности с умением принимать решения и дали толчок к развитию этого направления науки [272].

Одна из первых математических моделей принятия решений, использующих метод оценки гипотез по изменению величины вероятности, была разработана Т. Байесом. Она получила название «Теоремы Байеса» и описывается формулой: $P(H|E) = P(E|H) \times P(H)$, где $P(H|E)$ – вероятность того, что верна гипотеза H при наличии условия E . Оценка вероятности субъектом при этом основана на эвристике, которая может привести как к правильному, так и к ошибочному решению. Если использовать байесовскую интерпретацию вероятности, то теорема показывает, как уровень доверия личности может кардинально изменить количество наступивших событий. В этом заключаются выводы Т. Байеса, которые стали основополагающими для байесовской статистики. Использование современной вычислительной техники для обработки множества предварительно полученных наблюдений позволили использовать модель не только в байесовском анализе, но и активно применить ее для большого ряда других расчетов. Впервые модель Томаса Байеса была опубликована в Философских трудах Королевского общества Великобритании с комментариями его последователей только в 1763 году [585].

В предложенном экологическом подходе, Герд Гигеренцер, напротив, оспаривает вероятностный взгляд на принятие решений и утверждает, что в ходе эволюции человек не сталкивается с вероятностным представлением информации. В реальности он всегда имеет дело только с частотами, а именно, с частотой встречаемости того или иного события. Именно поэтому, более естественной для человека форма представления информации, по мнению Г. Гигеренцера, является частотная, а не вероятностная форма, что

подтверждается многочисленными экспериментами исследователя [616].

Необходимо констатировать, что до настоящего времени в психологической науке не существует какой-либо единой обобщающей психологической теории принятия решений, однако разработан представительный ряд концепций и частных моделей, описывающих и объясняющих поведение людей в ситуациях принятия решений. При попытках определения оснований методологического подхода к рассмотрению данного вопроса, появляется необходимость интеграции всех ранее накопленных в психологии и смежных науках разнообразных сведений, их преломления через свой жизненный, бытийный и научный опыт. Именно это приводит к существованию множества разнообразных подходов к проблеме выбора и принятия решения, параллельно существующих в смежных науках и научных течениях, изучающих собственный ракурс принятия решений.

Непосредственно в самой психологии, полученные результаты во многом объясняются точкой зрения ученого, той сферой научных интересов, которая в данный момент времени находится в центре его внимания (психические явления, процессы, свойства, состояния личности, взаимосвязи их характеристик). Это находит отражение и в формулировании используемой системы понятий, и в описании специфики явлений, и в теоретическом конструкте авторского подхода.

1.2. Подходы к классификации типов принятия решений

1.2.1. Классификации по типу решаемых задач

Рассмотрим встречающиеся в отечественной и зарубежной литературе классификации решений, вызванные особенностями решаемой задачи личностью безотносительно влияния ее индивидуально-психологических характеристик.

Ранние исследования принятия решений в психологии направлялись задачами соотнесения уровней, целей и средств, структурирования информации

и классификации ситуаций выбора. Так Ю. Козелецким были выделены открытые и закрытые проблемные ситуации. Открытые задачи предполагали развитие процессов построения гипотез и других проявлений, характеризующих мышление в условиях «решения проблем», а также актуализировали решение мыслительных задач (problem solving). Открытые задачи (ситуации) характеризуются, по терминологии автора, «тотальной» неопределенностью: в них множество действий, либо множество гипотез о состоянии объекта, либо ценность результатов. В связи с этим в принятии решения человек должен самостоятельно сформулировать множество гипотез по поводу неизвестного состояния объекта. Закрытые задачи актуализируют процессы «принятия решений» (decision making) как выборы субъекта при заданной системе альтернатив в условиях неопределенности критериев или отсутствия «правильного» решения. В закрытых задачах (ситуациях), по мнению Ю. Козелецкого, задано множество гипотез о состоянии объекта, и установление диагноза состоит лишь в определении их вероятности и ее изменении под влиянием постепенно получаемой информации. Неопределенность в этих ситуациях состоит в том, что человек не знает, какая гипотеза из известного множества гипотез о состоянии объекта, окажется истинной. Автор выделяет в этом классе закрытых ситуаций узкие (простые задачи) и широкие. В простых задачах число гипотез о состоянии объекта колеблется от 2 до 6 и такое же количество соответствующих действий, во вторых – таких гипотез гораздо больше (от 6 до 10120). Более узкое понятие ситуации представлено термином рискованная задача. Ю. Козелецкий пишет, что рискованная задача согласно обиходному пониманию, это ситуация, в которой имеется неопределенность относительно получаемого результата [207].

На наш взгляд, альтернативами для выбора в такой задаче может быть все то, что человек способен различать: предметы, отношения или операции. Однако модель статической задачи с риском выглядит более обозримой: задачей могут назвать совокупность пари, называемых иногда лотереями, или ставками. Лотерея состоит из альтернативы и соответствующих ей

совокупности исходов, которые наступают с известным распределением вероятностей. Такое сужение понимания принятия решения, как выбора из лотерей, стало важным мостиком при соотнесении непсихологических нормативных подходов к принятию решений и психологических теорий. В итоге происходит переформулировка проблемы: изучать не то, как должен поступать человек при принятии решения, а то, как он реально ориентируется на составляющие ситуации при принятии решения. В центр психологических исследований вышли эмпирические стратегии принятия решений, которые реализуются личностью.

В этой связи различают рискованные задачи и не рискованные или детерминистские. Итак, рискованные задачи предполагают развертывание процессов, подготавливающих принятия решений как психологически опосредованных выборов (выборов из заданных альтернатив). Они могут быть простыми и сложными, статическими и динамическими, а их комбинации, соответственно, характеризуют рискованные задачи как: а) простые и статические, б) простые и динамические, в) сложные и статические, и г) сложные и динамические. Детерминистские, не рискованные задачи, характеризуются тем, что выбранное решение (альтернатива) однозначно приводит к определенному исходу. Самостоятельным классификационным типом являются эвристические задачи, характеризующие специфику селективного мышления и некоторые ограничения выбора человека (более подробно рассмотрим позже).

С позиций теории принятия решений, выбор рассматривается либо как самостоятельная форма принятия решений, либо как один из элементов структуры принятия решений. Несмотря на различные трактовки понятия «выбор», чаще всего его описание сводится к характеристике простого выбора, как это представлено в работах Ю. Козелецкого [207], Ю. Н. Кулюткина [248], И. Г. Скотниковой [471], П. Скотта [337], Г. Н. Солнцевой [480] и других.

В отличие от рассмотренных работ, Д. А. Леонтьев и Н. В. Пилипко рассматривают выбор как сложно организованную внутреннюю деятельность, имеющую свою мотивацию, операциональную структуру, обладающую

внутренней динамикой, чувствительную к особенностям объекта и регулируемую субъектом. Эти авторы характеризуют выбор как деятельность, детерминированную, с одной стороны, материальными и социальными условиями жизни, а с другой – особенностями личности, субъекта выбора. Причем влияние внешних, объективных условий, исходя из представлений А. Н. Леонтьева о внешней и внутренней деятельности, преломляется через внутренний мир субъектов [260].

Д. А. Леонтьев и Н. В. Пилипко выделяют 3 разновидности выбора:

- простой выбор как самую простую разновидность выбора, имеющую место в ситуации сравнения ряда альтернатив по известному субъекту критерию, хотя этот критерий не обязательно четко сформулирован. Смысл данного выбора, как правило, состоит в определении оптимального пути осуществления деятельности, связанной с достижением некоторого результата. Задача субъекта в данном случае состоит в определении того, какая из альтернатив лучше всего соответствует заданному критерию, чтобы предпочесть ее остальным;

- смысловой выбор – наиболее сложная разновидность выбора, когда критерии для сравнения альтернатив не заданы изначально и испытуемому самому предстоит их конструировать (выбор профессии, выбор супруга, выбор товара и др.). Субъект должен найти общие основания для сопоставления качественно разных альтернатив и сформулировать критерии их оценки, по отношению к которым альтернативы приобретают тот или иной смысл. В качестве примера в литературе чаще всего приводят хорошо развитые на Западе исследования потребительского поведения (*consumer behavior*), результаты которых описывают убеждения, установки и намерения потребителей. Перед субъектом в данном случае стоит задача определить для себя смысл каждой из альтернатив, локализовать ее в своем «жизненном мире»;

- личностный, или экзистенциальный выбор. Речь идет о жизненно важном выборе в критических ситуациях, когда субъекту не даны ни критерии сравнения альтернатив, ни сами альтернативы. Он должен сам конструировать

эти альтернативы вместе с будущими возможными последствиями выбора той или иной из них, и на основании анализа возможностей реализации выбранной альтернативы делать свой выбор. Это выбор одного из возможных в данный момент «будущих» [265, с. 98].

Не привязываясь к названиям предлагаемых типов выбора, отметим, что каждый из них содержательно обеспечивает формальное решение задачи выбора некоторой альтернативы из множества по определенному алгоритму. При этом в задаче выбора варьируются только условия поиска критерия, его выбор и последствия реализации, что по сути можно представить не разными типами выбора, а некоторым универсальным алгоритмом различной сложности. С другой стороны, такая схематика существенно уводит от психологической проблематики принятия решений и в значительной мере является попыткой, не вполне удачной, формализации сложного многогранного явления, каким в действительности принятие решения является.

Кроме того, если «простой выбор» авторами включен в деятельность, «смысловой» – представляет работу сознания личности, то третий «личностный или экзистенциальный» носит вид поведенческой реакции в экстремальных ситуациях. По сути, нам представлены фрагменты трех достаточно сложных классификаций ситуаций принятия решений личностью, требующих осмысления и развития.

Подверженность людей влиянию различных эмоций, вызываемых ситуациями выбора, сопряженного с риском, обуславливает появление вариантов решения, изменяющих поведение личности в целом. Ссылаясь на исследования Ирвинга Л. Джениса и Леона Манна, описанные в их книге «Decision Making», Э. Этциони приводит наиболее распространенные модели поведения, варианты принятия решений. Среди вариантов принятия решений Э. Этциони выделяет: защитное уклонение (попытки отложить решение на неопределенный срок), гиперреакция (импульсивное решение с целью избавиться от стресса) и сверхбдительность (стремление накопить еще больше информации, вместо того чтобы принять решение) [560]. Понимая, что на

самом деле принятие решений никогда не было простым в силу ограниченной способности человеческого интеллекта, а рекомендуемое в качестве альтернативы рациональное решение часто не представлялось возможным, ученый предлагает новые подходы к принятию решения, связанные с особенностями решаемых личностью задач. Первый тип решений, называемый «инкрементным», предполагает «искусство кое-как доводить дело до конца». Его приверженцы стремятся не столько достичь намеченной цели, сколько избежать проблем, осуществляя различные маневры и не пытаясь оценить проблему в целом или наметить конечный результат. Инкрементный тип представляет собой особый класс консервативных решений, в которых осуществляется не поиск действий по реализации решения, а принимаются решения, ориентированные на разрушение ситуации, или на отказ принимать важные, глобальные решения. Вторым типом решений «интуитивный» ориентирован на использование сведений, имеющихся в наличии, выбор варианта решения, продиктованного опытом и интуицией человека. Третий тип, «ритуальный рационализм», опирается на произвольно собранную информацию, чаще всего ненадежную и полученную из сомнительных источников. Эмитаи Этциони предлагает новый подход, который позволит принимать решения, располагая лишь частью информации, что дает возможность легко ее перерабатывать по мере поступления. Такой подход автор называет смешанным анализом, а тип принимаемых решений – простым или адаптивным [там же, с. 49].

Адаптивное или простое решение реализуется с использованием определенных правил в два этапа: первый связан с выбором политики и направления развития ситуации (организационные изменения), второй – с разработкой решения и его реализацией. Правила простого, но эффективного решения, предполагают использование направленного метода проб и ошибок, высокую гибкость и возможную отсрочку решения, дифференцирование и дробление вариантов, хеджирование (распределение ресурсов), создание стратегического резерва и реверсивность.

Целесообразность использования данной работы для нашего исследования заключается в двух допущениях.

Первое предполагает множественность вариантов принятия решения, в которых задействована личность как целостная система, второе выделяет адаптивный тип принятия решений как наиболее конструктивный в быстро изменяющихся условиях проблемной ситуации. При этом выделенный не без основания адаптивный тип решения, по сути, отвечает требованиям формы принятия решения, как соответствие требованиям среды его реализации и особенностям ситуации принятия решений.

Второе, не менее важное для исследования, допущение касается статуса жизненного решения. Представляется, что решение может считаться жизненным (жизнеспособным) лишь при нескольких обязательных условиях – если его реализация предполагает максимальное сохранение целостности личности, является для нее субъективно полезным и решает задачу преобразования ситуации, в которой данное решение принимается.

Интересна классификация решений, предложенная В. В. Дружининым и Д. С. Конторовым [143]. Авторы выделяют три типа ситуаций и соответствующие им типы принятия решений: информационные решения – направлены на диагностирование самой ситуации (ответ на вопрос: «что истинно?»); оперативные решения, обеспечивающие мгновенную реакцию на возникшую ситуацию (помогают ответить на вопрос «как действовать?»); и организационные решения – обеспечивают поиск варианта конфигурации системы (дают ответ на вопрос «какой должна быть система и как должны быть распределены функции в ней?»). Наиболее сложными по структуре и связям образующих ее элементов являются информационные решения — это представление о том, что происходит или может произойти (своего рода модель). По мнению авторов, специалистов по проектированию сложных высокоорганизованных систем, это не решения в строгом смысле слова, а именно сформулированные субъектом представления, которые характеризуются продуктивным, творческим характером, построением системы

гипотез, продуманным набором альтернативных вариантов решения и действий по их реализации.

Выделение одной из сторон принятия решений личностью, каких-либо его характеристик в качестве основания классификации показывает, что доминирование одной содержательной характеристики решения (например, осознание и проработка вариантов решения), либо условия его принятия и реализации (решение должно быть принято быстро), предопределяет лишь места наибольших нагрузок на личность при его принятии и реализации. Содержательный анализ создает убеждение, что выделенные типы решения, по сути, есть характеристики одного единственного решения и потому могут быть представлены как классификация с большими оговорками.

По этой причине можно назвать типом задач эвристические задачи, а особым, специфическим типом принятия решения, типом выбора – экзистенциальный выбор. М. Папуш в своей работе «Психотехника экзистенциального выбора» пишет: «В ситуации экзистенциального выбора человек оказывается в точке пересечения двух или нескольких несогласованных, живущих по своим законам действительностей» [328, с. 367]. Автор выделяет ряд свойств, присущих, именно экзистенциальному выбору: самостоятельность; спонтанность; целостность; очевидность. «Личность — это не мышление и прочие функции, личность — это выбор», — подчеркивает М. Папуш [там же, с. 345].

Выделение экзистенции в качестве ведущего признака подтверждает уникальный характер принимаемого решения, который связан с самим существованием личности, а его непринятие – с грядущей катастрофой, грозящей личности либо разрушением физическим, либо духовным (нарушение прав личности, ограничение свободы, подавление воли). Выбор в представлении ученого «накрывает» и ситуацию, необходимую для его реализации, и выполняемую деятельность и автора, подтверждая выбором непосредственную самореализацию личности. Такая позиция автора требует проведения специально организованного исследования.

1.2.2. Классификация решений по опосредующему психическому процессу

Рассматривая становление и развитие проблематики принятия решений в исторической ретроспективе, остановимся более детально на теоретических концепциях принятия решений, принятых в зарубежной психологии. Значительное внимание принятию решения как модели человеческого выбора уделял Уильям Джеймс. Ученый выделяет пять видов активности человека, связанной с различным субъективным опытом, различной степенью усилия, рациональности, импульсивности и чувства ответственности: разумное решение, волевое, дрейфующее, импульсивное и решение, обусловленное изменением точки зрения [134, 626].

Взгляды ученого чрезвычайно важны для нашего исследования не только вследствие оригинальной авторской дифференциации типов жизненных решений, но и выделения тех реальных причин, которые приводят к такой дифференциации. В частности, основу выделенных типов решения, активности личности, составляют эмоциональные, волевые и интеллектуальные процессы, активное проявление свойств личности и аффективные реакции (страх, сомнение, импульс, и прочее).

По мнению ряда исследователей (А. В. Карпова, А. И. Кочетковой и др.) за последнее время выросла сложность проблем выбора и принятия решения, что делает малопригодными многие из традиционных способов их решения. Поэтому, принимая решение, необходимо учитывать, что человеческое поведение не всегда логично (иногда в ситуации верх одерживают чувства), и человек может получить столь значительный объем разноплановой информации, которую не успевает полностью переработать для принятия эффективного решения. Мелкие информационные детали попадают непосредственно в подсознание, где складывается наиболее полная картина ситуации, и практически мгновенно может быть найдено решение проблемы (которое действительно может быть правильным). Ученые выделяют особый класс решений – интуитивные решения – выбор, сделанный только на основе

ощущения или знания того, что он правильный. При интуитивном решении отсутствует собственно сам этап выбора альтернативы, и, следовательно, нет ни морального, ни психологического давления на человека [190; 240].

Принятие решения в контексте мыслительной деятельности оператора было рассмотрено в работах Д. Н. Завалишиной [164], Б. А. Душкова, Б. Ф. Ломова, В. Ф. Рубахина [382], Г. К. Середы [179], Ю. Л. Трофимова [508] и др. Ученые придерживаются мнения, что принятие решения относительно управления сложными объектами, является одним из важных этапов деятельности оператора. Г. К. Середина [179, с. 122], и позднее, Ю. Л. Трофимов, на основе цикла исследований операторской деятельности, выделяют алгоритмизированный и поисковый типы принятия решения, причем более сложным считают поисковый тип, в основе которого лежит активизация оперативного мышления [508, с. 98].

В самом общем виде процедура принятия решения включает формирование последовательности целесообразных действий для достижения цели на основе преобразования некоторой исходной информации. Учитывая важность для оператора действий по реализации принятого решения, В. Ф. Рубахин описывает те объективные и субъективные условия, в которых вынужден работать оператор. Среди наиболее значимых условий В. Ф. Рубахин выделяет: дефицит информации и времени, стимулирующих «борьбу» гипотез; наличие некоторой «неопределенной ситуации», определяющей борьбу мотивов у субъекта, принимающего решение; осуществление волевого акта, обеспечивающего преодоление неопределенности, выбор гипотезы, принятие на себя ответственности [382, с. 138-150].

В классификации типов выбора, к наиболее сложным, и до конца неразрешенным относится личностный выбор, при котором для решения проблемы предлагается использовать психотехнический подход. В качестве системы координат авторской концептуальной модели выбора, Ф. Е. Василук предлагает разработанную им типологию «жизненных миров», опирающуюся на тройную систему координат: внутренний мир – мир внешний, легкий

внешний мир – трудный внешний мир, сложный внутренний мир – внутренний мир простой. Выделив «чистую культуру выбора», ученый описывает его операциональную структуру, в которой к личностному выбору имеет отношение только один вариант жизненного мира, являющийся «внутренне сложным и внешне трудным, или творческим жизненным миром» [82, с. 298].

В этом жизненном мире субъект находится в крайне непростой ситуации: с одной стороны, исходя из принципиальных, ценностно-смысловых оснований, он должен сделать выбор между двумя жизненными отношениями, вступившими в противоречие; с другой стороны, выбор должен быть реалистичным и реализуемым. В качестве одного из основных условий «чистой культуры выбора» автором выделяется «ценностность». В целом Ф. Е. Василюк рассматривает личностный выбор, как «живую структуру», по отношению к которой все реализующие его операции выступают в качестве функциональных органов. С точки зрения Ф. Е. Василюка, «личностный выбор, по сути, парадоксален, и поэтому до конца не рационализуем» [83, с. 293].

Создавая картину различных миров, ученый закладывает некоторые черты понятия выбора, из которых важнейшими для нас являются две. Первая дает общую характеристику ситуации выбора, настолько сложную и противоречивую, что личность для получения результата – решения, обязана вести себя активно. Вторая предполагает активность именно личности, а не ее процессов, или каких-нибудь реакций, или силы побуждения, дающей результат силой, волевым усилием. Но в этом случае выбор не может рассматриваться как «действие субъекта, которым он отдает предпочтение одной альтернативе перед другой на определенном основании» [там же, с. 287].

Любое физическое, моторное действие, завершает выбор личности, реализуя принятое решение, приводя его к достижению намеченной цели. Это лишь означает, что действие может быть только умственным, действительно имеющим собственный внутренний акт – принятие решения, связанного с выбором программы, ее реализацией (в нашем случае это выбранное и принятое решение) и контролем правильности выбора в целом.

1.3. Принятие решений и неопределенность ситуации

1.3.1. Неопределенность как условие и источник выбора

Следует отметить, что исследование принятия решений было бы неполноценным в отрыве от исследования категории неопределенности. Многими авторами подчеркивалась необходимость исследования принятия решений в ситуации неопределенности, неполной информированности. Принятие решений в изменяющихся условиях изучалось О.К. Тихомировым [503], Д. Дернером [132]; аспекты феномена неопределенности затрагиваются в таких областях, как вероятностное прогнозирование И. М. Фейгенбергом, Г. Е. Журавлевым [519]; Д. А. Ширяевым [558]. Неопределенность и антиципация изучалась И.Г. Батраченко, О.Г. Рыхальской, [46]; С. Л. Рубинштейном [384]; Б. Ф. Ломовым, Е. Н. Сурковым [269]; рассматривалась при изучении мышления Г. С. Костюком [235], А. В. Брушлинским [72], Г. Б. Мазиловой [278]. Феномен неопределенности изучался в работах Р. Акоффа, Ф. Эмери [16] в контексте целеустремленных систем, в теории принятия рациональных решений и в психологической теории принятия решений Ю. Козелецким [207], в исследованиях мотивации М. Apter [574], D. E. Berlyne [586], J. Kagan [636]. Попытки учета неопределенности в принятии решений нашли отражение в работах таких исследователей, как В. Голубинов [111; 112], М. А. Котик, А. М. Емельянов [237], И. С. Коростелева, В. С. Ротенберг [234], Т.А. Языкова, В.П. Зайцев [563] и др.

Философ А. А. Тягунов отмечает, что ситуация, требующая принятия решений, всегда характеризуется как ситуация неопределенности, а процедура выбора сводится к приемам (закономерностям) устранения неопределенности как источника принятия решений. Автор предлагает два представления о неопределенности: а) неопределенность исхода, когда известны альтернативы выбора и вероятности наступления исходов; и б) неопределенность, вызванная неуверенностью в наступлении события, когда вероятности наступления исходов субъекту неизвестны [514].

Различные теории и модели принятия решений рассматривают разные источники неопределенности, однако в большинстве своем они включают описания условий и способов (процедур) устранения объективных источников неопределенности. В качестве источников неопределенности информационной природы могут выступать объективные дефицит или избыточность информации, дефицит времени поступления или обновления информации, объективный или субъективный дефицит времени на распознавание, анализ и оценку информации, субъективная неопределенность, определяемая семантическими или прагматическими характеристиками информации [540].

Д. Н. Завалишина, основываясь на представлении о структуре деятельности как цепочке «цель – средство – результат», предполагает, что любая из указанных составляющих может быть источником неопределенности [165]. Использование такого концептуального подхода позволило автору разработать классификацию типов задач (по источнику неопределенности) и процедуру оценки их сложности (по количеству элементов структуры, являющихся источниками неопределенности).

Выявление источников неопределенности не только позволяет понять, каким образом личность формирует представление о ситуации, о будущем результате действия, но также и то, что может помешать личности действовать определенным образом и получить требуемый результат – жизненно важное решение. Реакция личности на источник неопределенности создает представление о выраженности толерантности к неопределенности, то с какой легкостью личность может существовать в неопределенности, реагировать на сложившуюся ситуацию и принимать жизненное решение.

Для различных видов индивидуального выбора, Н. Ф. Наумова выделила некоторые субъективные условия, которые мешают человеку и блокируют его возможности снизить уровень неопределенности. К ним автор относит ограничения «свободного» выбора: детерминацию – ограничение прошлым; телеологичность – ограничение будущим; необратимость – ограничение настоящим; непротиворечивость – ограничение логикой; иерархичность –

ограничение ресурсом; несравнимость – ограничение качеством. Экспериментальная проверка ограничений позволила Н. Ф. Наумовой сформулировать основные принципы «стратегического» выбора на уровне индивидуальности: альтернативность, антиномичность, неоптимальность, неопределенность, структурирование субъективного времени [312].

В. А. Кушнир предложил и реализовал модель формирования «степени проблемности», исходя из задаваемой уровневой неопределенности непосредственно самой учебной ситуации. Реализация модели развивает у обучающегося потребность в поисковых, творческих действиях развязывания исходной ситуации учебной деятельности (в действиях по поиску алгоритмов, операций и/или способов их выполнения) [251]. Кроме того, ученый, осуществляя моделирование принятия решения в педагогическом исследовании, пришел к выводу о необходимости его рассмотрения как одного из видов эффективной деятельности человека в ситуации неопределенности. Ведущее место здесь занимают этапы выбора, ранжирования и классификации многокритериальных альтернатив [250, с. 59–62]. Принятие решений, по его мнению, является, прежде всего, процессом мышления, для которого характерны нелинейность, недизъюнктивность, неаддитивность, неоднородность и многоуровневость. Неоднородность дает возможность выделить наиболее существенные и определяющие стороны принятия решения как таковые. Недизъюнктивность означает, что выделенные стороны и состояния нельзя разделить механически, они как бы пронизывают друг друга (свойство диффузности). Лицо, принимающее решение, находясь на определенном этапе принятия решения, прогнозирует его до конечного результата и периодически возвращается на предыдущие этапы с целью уточнения их содержания и корректировки. Это одно из проявлений нелинейности, диффузности и недизъюнктивности принятия решений.

Важным во взглядах ученого для целей нашего исследования является то, что принятие решений рассматривается в концепции автора как разновидность специфической деятельности, направленной на преодоление неопределенности.

Вместе с тем позиция автора, согласно которой принятие решений относится только к функции мышления, представляется нам во многом ограниченной и не раскрывающей истинной глубины и специфики принятия личностью жизненных решений. Если учесть зависимость В. А. Кушнира от условий, в которых проводилось исследование (учебная деятельность), состава используемых им методов (анализ учебных ситуаций), то полученные результаты свидетельствуют о внедеятельностной, ситуативной природе принятия решения личностью и требуют дополнительного изучения.

Проблеме принятия решений в условиях неопределенности посвящены исследования Ю. П. Кондратенко. По его мнению, любая целенаправленная деятельность человека является непрерывной последовательностью принятия и реализации решений. Среди ведущих подходов к рассмотрению принятия решений ученый выделяет экономико-математический; инженерно-экономический; когнитивно-психологический подходы. В частности, когнитивно-психологический подход базируется на изучении механизмов переработки информации человеком, учетом особенностей человеческого мозга, системы восприятия, памяти [217, с. 6].

Важным аспектом в теории принятия решений Ю. П. Кондратенко считает прогнозирование результатов. Прогнозирование результатов принятия решений, по мнению исследователя, можно рассматривать с различных позиций: оптимистичной, нейтральной или пессимистической. Крайним случаем является роковая ситуация в принятии решений, когда в силу ограничений технического или социального характера, сложившихся внешних условий или других причин остается только один конкретный вариант. В таких случаях в матрице решений оставляют только доминирующие альтернативные решения, одновременно, исключая решения, которые будут приводить к менее успешному результату [там же, с. 47]. Ученый отметил, что в условиях неопределенности целесообразнее сначала сделать приближенные расчеты вариантов реализации решений и их последствий. При этом конечный вариант принятия решений, осуществлять «проходя от нижних этапов в верхние с

использованием соответствующих критериев и дополнительной информации, формируемой на основе текущих данных реализации процесса» [там же, с. 67].

Это лишь подтверждает тот факт, что в чрезвычайных условиях профессиональной, бытовой и хозяйственной деятельности от правильности принятого решения, нередко зависят человеческие жизни. Действительно, анализ результатов исследований, проведенных нами ранее [426; 670], показывает тесную взаимосвязь прогноза принимаемого варианта решения с индивидуально-психологическими свойствами личности, являющимися основой позиции и отношения личности к действительности.

Данные Ю. П. Кондратенко также убеждают в том, что принятие решения не просто включено во многие этапы деятельности, но и в ряде случаев «заменяет» ее, «срачиваясь» с ней и «поглощая», ориентируются на достижение более важных для личности целей решения по отношению к целям деятельности. Таким образом, принятие решения рассматривается и как поэтапный процесс, встроенный в деятельность. В этом процессе каждый следующий этап предполагает уточнение предыдущего решения, являющегося неокончательным, нуждается в коррекции, учитывая внешние условия и содержание соответствующего этапа деятельности, которые с течением времени могут измениться и стать менее или более неопределенными и привлекательными для личности.

Умение принимать решения в условиях неопределенности, равно как и осуществление выбора, является теми условиями жизненного и профессионального самоопределения личности, которые проявляются в осуществляемых ею выборах.

В исследовании, проведенном И. С. Морозовой [304] и Л. А. Коломеец [213], рассматриваются вопросы реализации выбора на основе разработки стратегий возможных действий в конкретных жизненных ситуациях. Под стратегией осуществления выбора исследователи понимают способ разрешения ситуации неопределенности, включая определение альтернатив и критериев их оценки, предпочтение одной из них и ее конкретизацию в качестве цели

жизнедеятельности, установление соответствия внутренних возможностей личности внешним условиям [304, с. 114]. Анализ полученных результатов позволили им классифицировать и описать смысловую стратегию, «Я-стратегию», деятельностную и ситуативную стратегии, а также их содержательные характеристики: осознанность, эмоциональность, самостоятельность, удовлетворенность выбором. Вместе с тем, полученные результаты можно рассматривать как апробацию еще формирующегося подхода авторов к этой сложной проблеме. Исходной, отправной позицией авторов, является попытка представить выбор (выбор вообще, как понятие), в качестве проявления самоорганизации в системе «человек и его мир», и одновременно как «процесс сознательного творческого выбора и последующего формирования человеком активной жизненной позиции» [там же, с. 113].

Такой подход, основанный на выделении людей самоорганизованных, творческих, с выработанной жизненной позицией, создает им исключительные условия для осуществления выбора. Сложным представляется выделение компонент стратегии осуществления выбора на основе контент-анализа (использования эссе в качестве экспертного материала для его проведения), что можно рассматривать как требующий доработки предварительно полученный результат для выборки старшеклассников. Содержательный анализ выделенных стратегий убеждает, что вариации качественно-количественных характеристик представляют не группу отличающихся стратегий выбора, а разновидности универсальной стратегии

В работах В. И. Моросановой, обобщающих исследования решения проблем, указывается на наличие тенденции смены стратегий лицом, принимающим решение, в соответствии с требованиями задачи [305]. Важным в полученных результатах, выполненных под руководством И. С. Морозовой и В. И. Моросановой, является тот факт, что стратегии осуществления выбора имеют инвариантные содержательные характеристики. К этим характеристикам относятся личностные свойства лиц, принимающих решение, степень выраженности которых в своей совокупности определяет их разновидность.

1.3.2. Неопределенность как среда принятия решений

Принятие решений в условиях неопределенности осуществляется в характерной для нее неполноте и недостоверности информации, значительном многообразии, сложности и одновременном влиянии психологических, социально-экономических, политико-техногенных факторов, образованных разными, конкурирующими между собой, источниками.

Эти обстоятельства не позволяют, по крайней мере до настоящего времени, создать адекватную условиям идеальную математическую или формально-логическую модель принятия решений. Поиск оптимального или приемлемого решения в ситуациях такого рода чрезвычайно затруднен. В целом, принятие решения в условиях неопределенности носит более общий характер и включает частные случаи принятия решений в условиях определенности, вероятностной определенности и риска. В свою очередь, это частично обусловлено еще и тем, что так называемая «полная определенность», является практически недостижимой и носит явно выраженный относительный, условно-вероятностный характер.

На самом деле всегда имеется та или иная мера неопределенности, а некоторая ее часть не может быть измерена в принципе. Обобщение возможных вариаций содержания неопределенности, представленное в современных исследованиях, позволяет выделить следующие ее виды: неопределенность настоящего, неопределенность прошлого (индивидуального опыта), неопределенность будущего, неопределенность имеющихся ресурсов, неопределенность, неопределенность постановки проблемы, неопределенность принятого решения, неопределенность достигнутого результата и др. [510]. Одной из удачных попыток приблизиться к решению задачи принятия решений в условиях неопределенности является модель R.A.W.F.S. [646].

Наиболее разработанной с точки зрения логической выдержанности, психологической обоснованности и корректной формализации соотношения риска и неопределенности при принятии решений, является теория, предложенная выдающимися зарубежными исследователями Амосом Тверски

и Даниэлем Канеманом. Их «Теория проспектов» (или «Теория перспективы») [638] направлена на объяснение механизмов принятия решений с точки зрения ценностей и вероятностей и описывает поведение субъектов при принятии решений в условиях риска и неопределенности. В основе реализации созданной ими модели лежат две стадии принятия решения: стадия оформления решений, или их рамочное видение, и стадия последовательной оценки альтернатив выбора. Один из основных концептов теории – «рамки решения», то есть некоторых представлений субъекта принятия решений о возможных действиях и их результатах, совершающихся в непредвиденности и неопределенности обстоятельств, связанных с конкретным выбором. Результаты проведенных исследований показывают, что индивид избегает риска, когда рассчитывает на получение выгоды и вероятность «выигрыша» велика, и наоборот, когда преобладают ожидания поражения, то устойчивая склонность к риску фиксируется на определенном уровне.

Нам представляется значимым этот факт, подтверждающий наше предположение: на предпочтение конкретного варианта решения влияет то, каким образом проблема оформилась в сознании личности, в рамках каких оценочных категорий она была сформулирована.

В «Теории перспективы» желаемая перспектива оценивается не по ее вероятности, а, скорее, по субъективному весу данной вероятности для того, кто принимает решение. А. Тверски и Д. Канеман, используя формальные процедуры, доказывают, что в поведении индивида возникает ряд эффектов отхода от строгой рациональности. «Эффект неопределенности» заключается в том, что люди переоценивают однозначные исходы по сравнению с высоко вероятными, и «эффект отражения» иллюстрирует обратную картину – предпочтения субъекта при замене в задаче слова «выигрыш» на «проигрыш». Последний эффект, «эффект отражения», показывает, что в основном у субъектов наблюдается избегание риска при оценке ситуации как вероятного выигрыша и стремление к риску для оценки возможного проигрыша. Приобретение «наверняка» предпочитается рискованному (вероятностному)

перспекту с тем же выигрышем по величине. В целом ряде эффектов, открытых А. Тверски и Д. Канеманом, показывается, что люди при принятии решений рассматривают не объективную, а субъективную вероятность и ценность решения [637; 682; 683]. Данные выводы подтверждают не только выделенные критерии и интерес к принятию жизненных решений как области научных исследований, но и возможность прикоснуться к извечной проблеме психологии – проблеме психологии личности.

Контролируемая и строго (корректно с формальной точки зрения) регулируемая величина неопределенности, позволили выявить определенные закономерности поведения человека в ситуации фиксированной неопределенности. Так, принцип «устранения по аспектам», сформулированный Амосом Тверски, дает объяснение субъективного предпочтения человека в ситуации выбора. Суть принципа заключается в том, что люди, принимая решение, выбирают нужный вариант, постепенно отбрасывая менее привлекательные. Если какие-либо варианты не удовлетворяют минимальному критерию, они устраняются из рассматриваемого набора альтернативных решений [684]. Другой принцип, «принцип субдополнительности» А. Тверски и Дж. Фокса, посвящен уточнению разницы между понятиями риска и неопределенности [685]. Решения в ситуации неопределенности, согласно данному принципу, требуют субъективной оценки двух атрибутов альтернатив: а) желательности возможных исходов; и б) вероятности их наступления. Опираясь на результаты собственных многочисленных экспериментов, А. Тверски и Дж. Фокс показали, что люди в ситуации выбора между «лотереями» (исходами, имеющими высокую степень неопределенности) и «надежными исходами» нарушают принципы максимизации полезности выигрыша и отказа от риска. Поиски причин такого своеобразия требуют проведения цикла экспериментов, позволяющих корректно измерять параметры поведения и характеристики личности принимающей решения.

Усложнение общественной жизни и социальных институтов уже давно

привело к тому, что решения все чаще принимаются не одним лицом, а группой. Установлено, что уровень риска решений, предпочитаемый группой, отличается от среднего риска, допускаемого индивидом. При этом группа может принимать решения по отношению к конкретным членам группы с еще большим уровнем риска (явление «сдвига риска»). В литературе можно встретить описания эффектов, или эвристик группового принятия решений: «эффекта поляризации», «эффекта группового мышления», «эффекта социальной фасилитации», «феномена выученного диссонанса», «эффекта асимметрии качества решений», «феномена ложного согласия», «эффекта конформизма», «эффект влияния меньшинства» и др. [605; 638; 784].

Исследованием того, как люди принимают решения в ситуации неопределенности, занимается психологическая теория принятия решений, которая появилась как логическое развитие рационалистических теорий и во многом опирается на их общие принципы. Ее главная задача заключается в изучении общих и индивидуальных психологических особенностей лица принимающего решения. Поэтому психологическую теорию, имеющую дело не с изучением поведения абстрактного, а реально действующего субъекта, следует рассматривать как дополнение рациональной теории принятия решений, или поведенческой теорией. Ю. М. Забродин и В. В. Голубинов, обращаясь к проблеме неопределенности, отмечали: «Для человека, строящего свою деятельность по принципу удовлетворенности и ориентированного, прежде всего, на регуляцию неопределенности, конечной целью может служить достижение удовлетворительного уровня неопределенности» [110, с. 98].

Источники возникновения неопределённости в окружающей среде многообразны. В самом общем виде можно выделить несколько важнейших.

Во-первых, существенным является наличие элементов случайности и стихийности протекания многих процессов в окружающей действительности.

Во-вторых, к источникам, воспроизводящим факторы неопределенности (особенно в ситуации взаимодействия), не случайно относят наличие других участников, преследующих собственные цели, выбирающих и реализующих

собственные конкретные решения. Действия их, как и явления окружающей жизни, иногда, на первый взгляд, кажущиеся случайными, являются продуктами сознательно контролируемой направленности. Неопределенность возникает из-за наличия в социальной сфере противоборствующих тенденций, возможного противодействия среды объекту, столкновения противоречивых, разнонаправленных интересов людей.

В-третьих, существование неопределённости связано с неполнотой и недостаточностью информации об объекте, процессе или явлении, по отношению к которому принимается решение, а также с ограниченностью возможностей человека в сборе и переработке информации, с постоянной изменчивостью информации о многих объектах. Подготовка решения, независимо от условий и среды, в которой оно принимается, в первую очередь, нуждается в наличии достаточно полной и адекватной информации, хотя в практике чаще всего информация бывает разнородной, неполной и зачастую искаженной.

1.4. Ограниченность нормативного и дескриптивного подходов и развитие содержательных моделей принятия решения

Трансформации, происходящие в современном обществе, приводят к постепенному усложнению профессиональных задач, что в свою очередь обуславливает потребность в постоянном развитии и совершенствовании методологии, математических моделей, формальных и неформальных методов и специальных технологий оценки, разработки и принятия решений по разрешению возникших ситуаций. Известно, что эффективность принимаемых решений при этом зависит не только от объективных факторов (цель, задачи, алгоритмы обработки информации, выработанная и используемая техника принятия решений), но и от субъективных факторов (освоение необходимой для принятия решений информации; знание психологии личности, принимающей решение; овладение диагностическими методиками, приемами и

техникой принятия решений, и др.).

В теории принятия решений в зависимости от позиций авторов эти и другие характеристики учитываются по-разному. Такое разнообразие нашло отражение и в разрабатываемых ими моделях принятия решений. Даже понятия, используемые в описании созданных «моделей» многозначны. В психологическом словаре «модель» определяется как «представление, которое отображает, дублирует, или некоторым образом иллюстрирует образец отношений, наблюдаемых в природе или в обществе. Ценность и полезность модели определяется предсказаниями, которые можно сделать с ее помощью, и ее ролью в руководстве и развитии теории и исследований» [63, с. 455-456].

Наиболее общее определение модели – это схема какого-либо явления или процесса. В контексте нашего изложения, разработанные модели рассматривают принятие решения или как явление (включая развернутое описание его структуры, покомпонентного состава элементов), или как процесс (с описанием динамики модели, специфики этапов принятия решения). Именно поэтому модели принятия решения как целостного явления, помимо структуры зачастую содержат информацию о процедурах, техниках и приемах принятия решения [407]. Определим исходные понятия рассматриваемого явления.

Понятие «принятие решения» подразумевает его рассмотрение не только как явления, но и как результата выбора цели, формирования и реализации программы действий, использования способа получения результата или стратегии достижения цели – стратегии выбора. Необходимо отметить, что столь неоднозначно трактуемое и противоречивое разнообразие обусловлено тем, что выбор является связующим звеном между компонентами принятия решения: анализом состояния среды, выделением ситуации требующей принятия решения, получением и переработкой информации по характеристикам ситуации, формируемым вариантом поведения и действий личности. Принятие решения – это сложное психологическое образование, имеющее развернутую многокомпонентную структуру [348; 421; 455; 670].

Принятие решения является, по сути, безразмерной зоной, которая

«связывает» воедино эмоциональные реакции личности. Эта зона «дозирует» проявление активности личности и «располагается» на границе между внутренним (психическим) и внешним (опосредованным условиями среды) пространством личности. Непосредственно в ситуации принятия решения интегрируются необходимые знания, формируется индивидуальный опыт, сопоставляются интересы с ожидаемыми результатами, складывается мировоззрение личности.

Принятие решений – не только специфическая форма целенаправленной человеческой активности, но и атрибут этой активности, связывающей ее структурные компоненты. Традиционно принято соотносить начало принятия решения с возникновением проблемной ситуации и окончание с выбором варианта решения и действием (реализацией системы действий), которые должны преобразовать возникшую проблемную ситуацию.

Л. Г. Евланов в структуре принятия решения выделяет ряд основных элементов: цель или совокупность целей; информацию, имеющуюся в распоряжении; альтернативные варианты достижения цели; существующие и доступные критерии выбора среди этих альтернатив; оценку возможных последствий выбранной альтернативы; выбор оптимального решения, т.е. решения, которое по тем или иным признакам предпочтительнее других. Реализация компонент структуры в своих развитых формах предполагает предварительное осознание или генерирование лицом принимающим решение цели и способа действий, проработку различных вариантов, их оценку, выбор, принятие решения и прогнозирование последствий выбора [152].

П. В. Авдулов, рассматривая важность принятия решения в организационном управлении, акцентирует внимание на его реализации: «Всякая сознательная деятельность человека, в какой бы сфере она ни протекала, всегда связана с необходимостью принятия решений по организации действий: либо своих собственных, либо действий коллективов людей, либо действий автоматических устройств и целых автоматических систем. В любом случае ученый рассматривает ситуацию, требующую организации действий

людей или автоматических устройств. Организовать действия, значит определить, какие действия следует выполнять, в каком порядке, кто их должен выполнять, с какой интенсивностью [9, с. 5].

Сложность анализа принятия решения, описания выбора одной из альтернатив и принятия решения, издавна привлекала ученых и фокусировала их стремление к моделированию данного явления. Принятие решений первоначально рассматривалось только как процесс, что создавало дополнительные условия для использования формализованных схем для его описания. Теоретические модели того времени копировали с помощью формального аппарата эти схемы, перенося сами схемы и основные закономерности процесса с помощью аппарата математической логики.

В работах Я. Бернулли и Т. Байеса, относящихся к концу 18 века, даны блестящие примеры использования количественных методов в представлении процедур выбора из некоторого числа альтернатив [585]. Позднее, в первой четверти 20 века, целой плеяде блестящих математиков (Р. Л. Акофф, Р. Льюис, О. Моргенштерн, Дж. фон Нейман, Г. Райфа, Г. Саймон, и др.) удалось разработать и применить математический аппарат для описания алгоритмов и процедур принятия решения [314]. Именно Герберту Саймону принадлежат общеизвестные сегодня понятия моделей принятия решений: классической (нормативной) и административной (дескриптивной). Считается, что понятие «ограниченной рациональности» впервые было также использовано Г. Саймоном в описании поведения менеджера: предполагается, что менеджер останавливается на первом же рациональном варианте решения из некоторой совокупности альтернатив [672]. Нормативные модели, или «теории ожидаемой полезности», определяют в целом составы «идеальных действий» в некоторых «идеальных условиях», обеспечивающие позитивный результат выбора. Автором одной из первых таких теорий (в точности, совпадающей с классом соответствующих нормативных моделей), также является Г. Саймон [189; 194].

Согласно его теории, если человек всегда делает выбор, чтобы максимизировать ожидаемую полезность, то при достаточно большом

количестве решений полученное от их достижения удовольствие является максимально большим. Ученый показал, что человек принимая то или иное решение, «хочет ощутить себя довольным», а не просто достичь оптимального варианта. По сути это лишь математическое подтверждение известной в психологии личностной значимости совершенного выбора человека, поскольку приводит не только к удовлетворению его актуальных потребностей, но и к эмоциональному удовлетворению – к удовольствию. Действительно, развитие теории и практики управления, психологии менеджмента и организационной психологии, показали высокую продуктивность нормативного подхода в описании логики выбора и алгоритмов принятия решений, оказавшего плодотворное влияние на резкий скачок как теоретических, так и прикладных работ нового направления науки.

Современный этап развития методологии принятия решений, концепций выбора личности отличается характерной для современной науки тенденцией – интеграцией нормативного и дескриптивного подходов. Анализ современных исследований принятия решений обнаруживает тесные взаимосвязи обеих методических схем их реализации, одновременное использование рациональных элементов и нормативного, и дескриптивного подходов [386].

Учитывая особенности используемого формального аппарата, все математико-статистические модели выбора (модели принятия решения), на наш взгляд, можно условно разделить на несколько классификационных групп по выделенным специально основаниям: в качестве постоянного или переменного параметра рассматривается время, в течение которого решение должно быть принято личностью, ответственной за его принятие – основание 1 группы моделей; некоторое число одновременно взаимодействующих лиц (или противодействующих) образуют группу принятия решения – основание 2 группы; среди факторов, оказывающие влияние на принятие решения непосредственно или опосредованно, могут присутствовать неопределенные или случайные, влияние которых в целом на принятие решений можно элиминировать – основание 3 группы. Рассмотрим основные признаки и

особенности используемого формального аппарата выделенных групп:

I группа моделей. Оценивая время, отводимое на принятие решения, модели можно разделить на динамические (время оценивается в качестве флуктуирующей переменной величины) и статические (время выражено фактографической константой) [258]. Реальное явление (ситуация выбора, расчет констант), отображаемое статической моделью, по сути является зафиксированным состоянием или фазой интенсивного динамического процесса (процессом, содержание которого развернуто во времени). Анализ ситуации принятия решения с помощью математического аппарата, линейное и нелинейное программирование алгоритмов обработки данных, – тот специально разработанный математический аппарат статической модели, применение которого помогает решить задачу нахождения оптимального, с точки зрения избранного критерия, способа действия. Формализованное принятие решения, алгоритм которого включает значительное число элементарных шагов, возможно на основе использования математического аппарата динамических моделей. Такой аппарат включает методы последовательного анализа (методы теории позиционных игр), методы динамического программирования и другие [246]. Условием и особенностью использования динамических моделей данного класса является наличие значительного вычислительного ресурса, необходимость в котором обусловлена значительным объемом расчетов, проигрыванием всех допустимых действий и операций, зафиксированных как возможные, формальной оценкой «рационального» пути в алгоритме принятия решения.

Роль принимающей решение личности сводится к оценке текущего состояния реализации модели, незначительной коррекции исходных данных для ее функционирования. Субъективное ощущение реальности в моделях первого типа обеспечивается быстроедействием управляющего вычислительного комплекса, на котором реализована модель принятия решений.

II группа объединяет нормативные и описательные модели [54; 186; 291]. Основным содержанием описательных моделей являются предпочтения лица

принимающего решение, выраженные системой утверждений «да», «нет», «если да, то», и отношений к объектам и выбору, то есть полностью имитирующие реальное поведение личности в ситуации принятия решения. Изучение природы рациональности (утверждения «за» и «против», количественно выраженные последствия реализации выбора), а также понимание логики той реальности, которая стоит за выбором человека «рационального», обеспечивает нормативный анализ – основа нормативных моделей. При использовании аппарата нормативных моделей, проигрывание рационального поведения и принятие решения осуществляется с опорой на модели оптимизации или теоретико-игровые модели.

Сущность работы модели оптимизации заключается в назначении максимальных или минимальных значений используемым в зависимости от цели конкретным действиям и операциям или принятию решения в целом. Выработка вариантов решения, их отсев по определенным критериям и принятие окончательного решения в ситуации, реализуется в моделях оптимизации широко распространенными методами математического программирования. В современных нормативных моделях эти задачи решаются с помощью линейного, нелинейного и динамического программирования. В том случае, когда в принятии решений участвуют две противоборствующие стороны, обладающие выраженными разнонаправленными интересами (в литературе используется термин два «противника»), то обычно используется наиболее разработанный и «древний» аппарат теории игр (одна из его версий – математический аппарат антагонистических игр, использующий сегодня развитие теории вероятностей). Мы не рассматриваем сегодня ситуации, в которых число сторон превышает два и более, стороны могут быть представлены одним человеком или группой лиц, имеющих неформального или формального лидера. Применение в этом случае теории бескоалиционных игр допускает два основных условия: состояние сторон не допускает возможности создания даже временной коалиции; выраженность и разнонаправленность интересов не допускает случая компромиссного решения; принятие решения

может быть получено множеством незначительных уступок сторонами друг другу, принятыми разными сторонами в разное время.

Роль принимающей решение личности сводится к контролю над реализацией модели, осуществляющей поиск рационального варианта принятия решений. Данный тип моделей наиболее эффективен для оценки и прогнозирования последствий реализации принятого решения, а возможность их использования в реальном времени позволяет принимающей решение личности, находясь в условиях реальной или игровой ситуации, получать варианты выбора и оценки последствий их реализации.

III группа объединяет условно выделенные стохастические, теоретико-игровые и детерминированные модели принятия решения [624; 662]. В стохастических моделях принятие решения представлено как случайный процесс, описываемый «замкнутой» совокупностью характеристик случайных величин. В состав этих характеристик входят: квадратичное отклонение (дисперсия), математическое ожидание, предполагаемая функция распределения, начальная, промежуточная и выходная величины измеряемой переменной и т.д. Для проектирования такой модели необходим достаточный и подлежащий статистической обработке фактографический материал, позволяющий формирование и оценку необходимых вероятностных распределений, или если теоретический конструкт рассматриваемого явления позволяет использовать, то и априорные распределения измеряемой величины – принимаемого решения.

Игровые модели учитывают информационную достаточность или недостаточность, а также фактическую целесообразность принятия решений в условиях неопределенности. Суть и целевое назначение теоретико-игровых моделей заключается в возможности управления неуправляемыми переменными, выявление которых, их наименее благоприятное вероятностное распределение, а также оптимальные действия субъекта обеспечиваются их реализацией. Построение и использование детерминированных моделей возможно при жестком соблюдении определенных условий, а именно:

возможности точного измерения факторов, определяющих принятие решения; использовании надежного математического аппарата для получения оценок функционирования модели; полном отсутствии, либо возможности элиминирования влияния на принятие решения выделенных случайных факторов, либо способностью модели ими пренебречь.

Принято считать родоначальниками математической теории принятия решений Дж. фон Неймана и О. Morgenштерна, выделившими ее своими работами в самостоятельное научное направление. Еще в конце 40-х годов ими были сформулированы первые формализованные подходы к исследованию принятия решений в рамках теории игр и теории оптимального управления, где предполагалось, что принятие решений проходит в два этапа: построение альтернатив, их оценка и выбор оптимальной альтернативы. Само описание принятия решения, при этом, было связано и сводилось только к постановке математической оптимизационной задачи, опиралось на математическую теорию полезности [314]. Действительно, существующая теория полезности носит явно выраженный нормативный характер, использует определенные специальные разделы прикладной математики (и, прежде всего, некоторые разделы теории вероятности). Использование теории полезности существенно облегчало труд экономистов, инженеров, системотехников, не только помогало рассчитать наиболее эффективный и экономическим целесообразный путь достижения сформулированной цели, но и оптимизировать адекватный критериям вариант принимаемого решения. Все перечисленные выше классы моделей выбора и принятия решения использовали разработанную авторами аксиоматику, описывающую предпочтения действующего рационально лица принимающего решение.

Теория полезности в сравнении с другими математическими теориями, отличается рядом специфических особенностей. Теория работает и дает устойчивый прогноз принятия решений в ситуациях с повышенным риском. Формальный аппарат, используемый теорией полезности: обеспечивает расчет альтернатив принимаемого решения; в соответствии с принятыми критериями

выполняет поиск оптимальной стратегии выбора; делает расчеты затрат и вероятности возможных вариантов выбора; отталкиваясь от «стратегии минимакса» осуществляет выбор варианта решения с максимальной полезностью. Ожидаемый прогноз выбора варианта дается, как в объективной, так и в субъективной интерпретациях. Впервые методология принятия решений получила возможность производить оценку полезности с позиции личности, то есть субъективную количественно измеряемую оценку в ситуации принятия решения. Кроме того, благодаря теории фон Неймана – Моргенштерна, стали измерять полученные оценки по интервальной шкале «меньше», «равно» и «больше» (элементов системы сравнительных понятий в отношениях неравенства). Нам представляется, что неформальное, содержательное понятие ожидаемой «полезности» требует развернутой и более глубокой психологической интерпретации ее использования в качестве одного из критериев эффективности принятия решения личностью.

Теория оптимальных статистических решений является другим математическим аппаратом, который устойчиво и регулярно используется в моделях принятия решений нормативного класса. Ее применение становится более эффективным и корректным при соблюдении двух условий.

Во-первых, каждая из возникающих ситуаций выбора может описываться конечным числом контролируемых и измеряемых показателей состояния среды. Во-вторых, мера неопределенности значений этих показателей выражается распределением вероятностей. Кроме возможных распределений изучаемого явления считаются заданными: пространство принятия решений; затраты, понесенные с выдвижением и оценкой правильных и неправильных решений; возможные убытки, связанные с прогнозом и реализацией принятого решения. Личность, принимающая решение, используя материалы анализа данных, задает каждой из допустимых альтернатив априорную (начальную, определенную) вероятность. Выполнение необходимых расчетов приводит к появлению новых данных, которые, в свою очередь, могут изменять исходные вероятности этих альтернатив (формируя в результате апостериорные

вероятности). Стандартной ситуацией выбора является предпочтение альтернативы с максимальной апостериорной вероятностью. Рассматривая принятие решения как выбор некоторой альтернативы, получившей максимальную величину апостериорной вероятности, можно найти оптимум среди сопоставляемых вариантов. Расчеты показывают, что в большинстве случаев решение принимается по критерию «минимакса» (ожидаемой оценки получения максимума выигрыша или минимума потерь, связанных с выбором той или иной альтернативы) [122; 619].

Субъективная оценка психологических потерь и выигрыша, которые личность ожидает получить в результате принятия решения, сокращает пространство возможных вариантов выбора и контролируется личностью. Использование модели требует хорошо сформированных навыков придания вариантам выбора числовых значений вероятности возможного наступления события.

Третье направление до сих пор активно использует в математическом моделировании принятия решений теорию игр. Исторический экскурс в теорию игр показывает, что в рамках этой теории были созданы математические модели принятия решений, обеспечивающие устойчивое поведение «игрока» в условиях неопределенности. Игра характеризуется сформированной системой правил, алгоритмом ведения игры, приемами и техниками борьбы с «противником», оценкой вероятности выбора вариантов действия, разной вероятностью выигрыша или проигрыша лица принимающего решения. Наиболее характерной особенностью теории игр является возможность композиционного равновесия участников игры. Правила игры допускают их равные шансы на выигрыш в конфликтной ситуации (статус «равновесного решения»), в ситуации наличия у сторон противоречащих друг другу и несовпадающих целей. Выбранное решение должно учитывать все возможные ограничения, что дает наибольшее значение функции выбора цели [170].

Содержание рассмотренных моделей отражает закономерности классического математического моделирования, согласно которым лицо

принимающее решение должно действовать строго рационально, опираясь на принципы моделирования, выбирать наиболее продуктивный (выгодный, полезный, целесообразный) вариант решения. Отметим, что «рационально выгодные» решения часто оказываются субъективно менее предпочтительными для лица принимающего решения. Это же показывает и анализ результатов ранее проведенных нами исследований [670].

Преодоление этого недостатка стало возможным благодаря разработке подхода к моделированию принятия решений, в котором учитываются индивидуальные особенности лица принимающего решения (ценностные критерии, предпочтения и пр.) [110]. Вместе с тем, необходимо отметить, что рассмотренные классы моделей принятия решений не смогли приблизить нормативные описания к психологической реальности принятия решений, так как основывались на законах классической логики, в то время как лицо принимающее решения зачастую «отходит» от строгой рациональности, а следует субъективной интерпретации ситуации принятия решений в целом. Это подтверждают Р. Кини и Х. Райфа, отмечая в обзоре математических моделей принятия решений, что «...заманчиво, конечно, попытаться обойтись без введения субъективного отношения, но как бы вы ни старались выжать все из имеющихся объективных данных, вы не приблизитесь к получению нужного курса действий в сложных проблемах» [298, с. 25].

Проблема заключается в том, что реальный выбор принимающей решение личности не последователен, сопровождается многочисленными противоречиями, случайным выявлением скрытых ошибок в неоптимальных вариантах, попытками личности сократить общее число условий ситуации выбора [133; 207].

Таким образом, на первый план выдвигается проблема активного отражения целостной личностью, субъектом жизнедеятельности, стоящей перед ним задачи. Именно это обстоятельство и привело к появлению дескриптивных моделей принятия решений, отдающих приоритетное место вопросам субъективных преобразований. Обобщение всякого рода эффектов и

феноменов со временем оформилось в одно из направлений поведенческой теории принятия решений, опубликованное в работе Д. Канемана «Психология познавательных уклонов: эвристика и смещение» [631]. Центральное место в дескриптивных моделях, по мнению Ю. Козелецкого, занимает феномен субъективной вероятности [207]. Несмотря на кажущуюся прозрачность концептуальных положений данного подхода и реальную пользу для понимания особенностей принятия решений личностью, попытки его развития не всегда удачны.

Дискуссионной, например, является модель принятия решения, предложенная Д. А. Ширяевым [558]. Ученый утверждает, что разработанная модель субъективного принятия решений: вероятностна по своей природе, существует в сознании субъекта, является динамическим образованием; и в ходе деятельности она постоянно сравнивается с действительностью и корректируется. Субъект, накапливая информацию на неосознаваемом и на осознаваемом уровнях, пытается уменьшить субъективную неопределенность ситуации, приписывая определенную оценку альтернативным событиям. Эти теоретические допущения автора, как противоречащие позиции современной психологии, вызывают сразу нескольких замечаний. Первый постулат о вероятностной природе принятия решения человеком не является оригинальным: математизация в психологии не выдержала множественной справедливой критики, а данное положение не было подтверждено экспериментально.

Достаточно вспомнить становление физиологической психологии, наконец, теории функциональных систем П. К. Анохина [26], показавших принципиально иные модель, механизмы и результаты принятия решения человеком. Употребление термина «вероятностная модель» в этом случае является лишь знаком внимания математическому аппарату теории вероятностей, используемой в формализации модели. Далее, хранение любой информации происходит в памяти человека в образной форме, что также было доказано Д. А. Ошаниным и его учениками еще в конце XX века [323].

Модели событий, и тем более принятых решений «лаконичны», сохраняются в памяти фрагментарно, в очень свернутой форме, и потому не могут быть одновременно еще и элементами «вероятностной структуры системы событий». Неустранимость остаточной неопределенности в модели теоретически допустима, но не может служить постоянным стимулом, так как существует огромное число эмоциональных и функциональных состояний (покоя, блаженства, субъективной удовлетворенности бытием, психологического благополучия), не требующих принятия решений как такового в текущем времени. Да и деятельность, при сей ее значимости для существования человека, составляет лишь ограниченную часть в его жизнедеятельности вообще. Сказанное дает нам основание утверждать об ограниченности использования модели принятия решений Д. А. Ширяева [558], в основном, для условий контроля над усвоением программы учебной или задач профессиональной деятельности.

Понятие субъективной вероятности сыграло значительную роль в усовершенствовании математических моделей принятия решений, но не сделало их достаточно надежными. По мнению Мориса Алле, причина заключается в том, что «...индивид учитывает лишь те вероятности, которые он представляет, а не те, которые существуют в действительности» [19, с. 219]. Констатация разработчиками данного факта свидетельствует именно о самом факте методологической ограниченности данного направления.

Одной из продуктивных вариаций дескриптивного подхода к принятию решений является системный подход. Уже первые работы, выполненные в русле системного подхода, позволили представить принятие решений в качестве одного из функциональных блоков психологической системы деятельности [166; 191]. Такое видение роли и места принятия решений в структуре деятельности полностью обоснованно. Действительно, анализ проведенных работ показывает, что именно принятию решения отводится в функциональной системе деятельности роль структурного организатора, отвечающего и за построение и за регуляцию деятельности, являясь в то же

время производным этой структуры. Принятие решения можно считать частным видом общей системы специфических явлений психики, таких как, целеобразование, антиципация, прогнозирование, программирование, планирование, контроль, самоконтроль и регулирование. Большинство из них условно обозначают как интегральные процессы, поскольку имеют сложный интегративный характер и выраженную направленность на объединение компонент деятельности в функционирующую систему.

Так в ранних исследованиях, А. В. Карпов предположил, что принятие решения может быть представлено в деятельности в качестве интегрального психического процесса, реализуемого на пяти макроуровнях: интегративно-целевом, локально-целевом, субцелевом, квазиавтономном и уровне принятия самостоятельного решения [191; 194].

Процесс формирования компонентов принятия решений, смена этапов и изменение стратегий поведения в ходе выбора носят итеративный характер, особенно в ситуациях реального выбора. А. В. Карпов высказывает также предположение о том, что «...выбор в целом, во всей полноте его проявлений должен быть понят, прежде всего, как один из атрибутов исходно активного статуса субъекта, то есть как порождаемый, а не только реализуемый субъектом процесс, как продукт его активности». Понимая ту реальную роль, которую выполняет личность в принятии решения, ученый подтверждает – «активность субъекта предстает в разных проявлениях» [194, с. 4].

Сказанное позволяет выделить особую роль личности в принятии решений безотносительно конкретного содержания среды ее порождения.

Во-первых, именно личность сама распознает ситуацию принятия решений. Отсюда фаза опознания должна быть понята как обязательная, существенная, инвариантная стадия развертывания принятия решения, которая при этом зависит от целого ряда факторов (уровня социализации личности, ее направленности, степени овладения деятельностью и профессиональной подготовленности, активной позицией личности в жизнедеятельности, и др.) и включена в них в качестве самостоятельного этапа.

Во-вторых, распознанная ситуация репрезентируется личностью в форме образа, непосредственного субъективного представления, отражения ситуации принятия решения. Дело в том, что лицо принимающее решение, в силу активного, субъективного характера психического отражения, в одних и тех же условиях может формировать различные модели этих ситуаций. У лица принимающего решение, его субъективное представление одной и той же ситуации в разное время может вообще не совпадать. Роль субъективного представления определяется тем, что оно интегрирует в себе практически всю информацию о ситуации принятия решения, а его эффективность зависит от полноты и адекватности этого представления реальным, объективным характеристикам сложившейся ситуации принятия решения.

В-третьих, ни один компонент ситуации принятия решения не задается в готовом виде. Он всегда формируется личностью на основе отражения, преломления в сознании внешних факторов, причем личности принимающей решение свойственно создавать наднормативные компоненты (как дополнение к имеющемуся образу ситуации принятия решения) или изменять по критерию желательности – их ценности, значимости для лиц принимающих решения (субъективная минимизация влияния ситуации принятия решения).

Наконец, в-четвертых, при определенных условиях в принятии решения доминирующую роль могут играть такие свойства личности как ответственность, мораль, идеалы. Кроме того, к одному из проявлений активности лица принимающего решение на заключительных стадиях принятия решений можно отнести феномен компенсации неудачных (неправильных) решений. При субъективной оценке наличия времени, достаточного для исправления допущенной ошибки, его влияние обуславливает обратимость большинства типов решений.

Преодоление сложившегося противоречия в использовании нормативных и дескриптивных моделей невозможно в силу ряда причин, а именно:

- возможности математического аппарата, используемого в качестве основы моделей, ограничены в описании поведения личности принимающей

решение. Результаты исследований А. В. Карпова и его учеников убедительно доказывают ограниченность сферы приложения как нормативных, так и дескриптивных моделей принятия решений. Использование в экономике, промышленности, организационном управлении обеих моделей становится реально приемлемым только для двух классов ситуаций – с полной и частичной определенностью (включая так называемые «задачи с риском»);

- значительное число факторов, влияющих на принятие решений (как внешних, средовых, так и внутренних, принадлежащих принимающей решение личности), не подлежат прямому измерению количественными методами. Кроме того, необходимость учета огромного числа неконтролируемых внешних, «средовых», и внутренних, «субъектных», переменных названа Б. Ф. Ломовым «задачей ЗУБКФ» – задачей учета большого числа факторов, не имеющей строгого решения с формальной точки зрения. Подтверждением этому явились также результаты исследований, в которых психологами было установлено следующее – большинство людей не прибегают к каким-либо систематизированным методам, решая трудный вопрос выбора, а действуют интуитивно, проявляя непоследовательность, и зачастую противоречиво [198];

- представляется логичным, что выход из сложившегося тупика и развитие моделирования принятия решений возможны только в случае перехода к содержательным моделям принятия решения, основу которых составляют характеристики принятия решений и свойства личности принимающей решения [407].

Примером удачного использования разнообразных характеристик в оценке проявлений и поведения личности можно отнести Индикатор типа личности Катарины Бриггс и Изабель Бриггс-Майерс [185]. Изабель Бриггс-Майерс, изучая принятие оптимальных решений, ведущих к бизнес-прорывам, предложила определенный алгоритм, которому дала название «Z-модель». Модель в качестве основы использует предложенные К.-Г. Юнгом классификационные характеристики людей, объединенные в типичные 16 групп [493].

Известно, что люди по-разному воспринимают информацию. Одни – буквально и конкретно, прекрасно запоминая детали, факты, цифры, а другие мало обращают внимания на мелкие детали, видят мир через образы и за конкретными фактами угадывают тенденции. Про таких людей говорят, что они обладают шестым чувством.

Всех людей по способу восприятия информации можно разделить на две группы: группа S (доминирование сенсорных компонентов), которая объединяет людей, воспринимающих только практическую, конкретную информацию через органы чувств – ту информацию, которую можно увидеть, услышать, потрогать; и группа N (доминирование интуиции). Представители этой группы воспринимают понятийную, невербальную, «невидимую» информацию, отвлеченно воспринимают мир в целостных образах и картинах фантазии. Принимают решения люди тоже по-разному. Одни при этом основываются на объективном анализе, другие прислушиваются к собственному сердцу, к своим и чужим чувствам.

К.-Г. Юнг объединил людей по способу принятия решения также в две группы: группу T (преобладание логики в процессе принятия решения), объединяющую людей, которые объективно, логически оценивают информацию и принимают решение беспристрастно и группа F (этика). Представители этой группы оценивают информацию субъективно, с этической точки зрения, принимают решения, основанные на вовлечении во внутренний, душевный мир окружающих людей. Позднее, разрабатывая теорию психотипов, И. Бриггс-Майерс обнаружила, что эффективное решение проблем требует выполнения таких основных действий: а) сбор фактов. Для этой цели следует использовать свойства сенсорных (S) типов личности, чтобы рассмотреть все детали, тонкости вопроса; б) изучение возможностей. Используя свойства интуитивных (N) типов, можно разработать возможные способы решения; в) объективный анализ. Используя свойства логических (T) типов, можно исследовать варианты и следствия каждого из предложенных решений; и г) оценка воздействия. Используя свойства этических (F) типов,

можно оценить, как люди, вовлеченные в проблему, воспримут предложенные решения [185].

Сложности использования «Z-модели» заключаются, прежде всего, в проявлении однобокости восприятия и оценки ситуации у лица принимающего решения: ST-тип скорее всего, увязнет в многочисленных факторах (S) или застрянет на их тщательной объективизации (T); SF-тип, вероятно, обратится к сиюминутным событиям (S) и будет рассматривать, как они скажутся на окружающих (F); NF-тип, скорее всего, долго будет перебирать альтернативные решения (N) и рассматривать, как они скажутся на людях (F); NT-тип, вероятно, будет заниматься только поиском вариантов решения (N), их анализом, забыв о деталях (T) [493, с. 28].

По всей вероятности, Z-модель отражает проявление не только индивидуально-психологических особенностей принимающей решение личности в ситуации выбора, но и стилевых характеристик личности принимающей решение, одновременно реагируя на изменения социально-психологических характеристик среды (параметры модели T и F учитывают данное влияние).

Развитие концепции функционально-уровневой регуляции выбора как принятия решений (Т. В. Корнилова) предполагает переход к рассмотрению регуляции процесса выбора в контексте динамических регулятивных систем как новообразований, которые оказывают парциальное действие на различных этапах становления предрешений и конечных решений субъекта [226]. Позднее автором была предпринята попытка соединить иерархические уровни интеллектуального и личностного регулирования в единый психологический комплекс, используя разноуровневые взаимосвязи их характеристик. Понятие интеллектуально-личностного потенциала было введено как интерпретационный конструкт, которому соответствуют акты парциальной регуляции подготовки выбора.

Центральным функциональным образованием остаются, изученные ранее О. К. Тихомировым, динамические регулятивные системы, в которых

различные психологические свойства интегрируются в единое целое [232].

Динамические регулятивные системы имеют уровневое строение (система регуляции может включать в себя как глубинную мотивацию, так и составляющие Я-концепции), охватывая осознаваемые и неосознаваемые уровни психологических переменных. Таким образом, в рамках предложенного Т. В. Корниловой подхода, рациональный выбор может быть понят как выбор, при котором человек максимально использует свой интеллектуально-личностный потенциал при построении динамических регулятивных систем как психологических средств, необходимых для преодоления ситуации неопределенности.

Некоторые компоненты, образующие структуру представленной модели, являются не только логически сложными для измерения существующим диагностическим аппаратом, но требуют и длительной адаптации и конкретизации применительно к условиям реализации. Это, прежде всего, распространяется на все структурные составляющие интеллектуально-личностной регуляции (интеллектуальный потенциал, характеристики самосознания, используемые интеллектуальные стратегии, и др.). Особую роль выполняет осознание ситуации принятия решения, одна из детерминант принятия решений, которая представляет собой сложный многокомпонентный показатель, создающий у лица принимающего решения развернутые представления о состоянии, параметрах среды и параметрах ситуации принятия решений.

При увеличении меры неопределенности, принятие решений становится зависимым от IQ, креативности и других переменных модели, обеспечивающих интеллектуальную регуляцию, то есть принятие решения становится только условно возможным для принимающей решение личности, и как следствие значительно сужает сферу действия модели, а при ужесточении контролируемых переменных сводит ее работу практически к нулю.

Примером корректной формы работы с неопределенностью личности принимающей решения, можно принять модель R.A.W.F.S. Модель принятия

решений R.A.W.F.S., специально сконструированная для работы в среде высокой неопределенности, была разработана Рааном Липшиц и Орной Страус, сотрудниками израильского университета в г. Хайфе. Авторы модели представляют неопределенность как характеристику субъекта, понимая под ней чувство сомнения, которое ведет к промедлению действий. Для ее преодоления они предлагают использовать несколько путей (тактик). Последующий анализ выбора тактик в зависимости от ситуации обеспечивает функционирование модели принятия решений в условиях неопределенности. В этой модели (R.A.W.F.S.) одиннадцать тактик из двенадцати собраны в пять кластеров: уменьшение, рассуждения, взвешивание за и против, предотвращение и подавление. Отметим одну примечательную особенность модели R.A.W.F.S. – ее ярко выраженный действенный характер, инструментальная направленность, использующая как спонтанную, так и направленную активность лица принимающего решения [646].

1.5. Специфика психологического подхода в традиционных исследованиях принятия решения

С. Л. Рубинштейну принадлежит одна из первых психологических схем принятия решения личностью. Он выделяет четыре этапа личностного выбора (поступка): возникновение побуждения и предварительная постановка цели; стадия обсуждения и борьба мотивов; решение; исполнение. По С. Л. Рубинштейну, возникший на первой стадии конфликт мотивов должен на втором этапе разрешиться выбором одного из них и «торможением» оставшихся. Подобный выбор связан с всесторонним «взвешиванием» поставленных целей и их обсуждением, что предполагает значительную работу интеллектуальных процессов. На третьем этапе человек «совершает выбор одного из мотивов в качестве решающего, окончательно выбирает цель своего действия, осознает последствия этого действия и ощущает чувство ответственности за него» [385, с. 34].

Отметим несколько уникальных особенностей принятия решения, выделенных ученым: источником зарождения решения является побуждение; наличие альтернативных вариантов решения. Вторым, не менее значимым для личности вариантом, может служить отказ от принятия решений, например, по причине его преждевременности; решение является продуктом, результатом анализа, выбора из вариантов; и, наконец, демонстрация ведущей роли личности на всех этапах принятия решения.

При определении и раскрытии основных механизмов принятия решений как явления, исследователи чаще всего приходят к необходимости выделения его структуры и описания основных этапов и процедур. Так Г. М. Шварц, изучая принятие индивидуальных решений, предлагает следующую общую схему формирования решения: выделение исходного проблемного пространства, структурирование проблемного пространства и формулировка проблемы, выделение иерархии целей, поиск альтернатив достижения целей, выбор критериев, оценка альтернатив, выбор оптимального решения, реализация решения, оценка принятого решения. При этом автор отмечает, что приведенная схема отображает принятие решения лишь в упрощенном виде, так как очевидно, что реальный процесс предполагает определенную параллельность выполнения процедур, уточнение и корректировку с учетом появления новой информации [556]. Такое заключение полностью совпадает с предложенной Б. Ф. Ломовым концепцией последовательно-параллельной обработки информации, центральным моментом которой является постулирование параллельности процессов переработки информации при последовательном решении задач [270].

При более детальном рассмотрении выясняется, что субъект, принимающий решение, не является единственным участником принятия решений. Общая классификация участников процесса принятия решений, предлагаемая Г. М. Шварцем [556], включает: носителя проблемы; лицо, принимающее решение; группы заинтересованных лиц и их представителей; экспертов и консультантов; одну или несколько референтных групп. Можно

расширить состав включением предшественников, чьи идеи и труд вложены в средства и орудия труда, предметы обстановки, элементы социума, косвенным образом влияющие на личность в ситуации принятия решения. Достаточно вспомнить обстоятельную работу И. И. Тереховой, А. И. Прохорова по анализу факторов, влияющих на эффективность деятельности оператора [497].

Что касается структуры процесса принятия решений, то компонентный состав принятия решений у разных исследователей варьирует. С. Плаусом в работе «Психология оценки и принятия решений» была сделана попытка выделить основные общие составляющие принятия решений. Такими универсальными составляющими, по мнению С. Плауса, являются цель, альтернативы, гипотезы, ценности, информация, критерии и стратегии выбора, правила, конкретная последовательность оценок [337].

По мнению Р. Акоффа, принятие решения начинается с осознания проблемной ситуации и заканчивается выбором решения – действие, которое должно изменить в нужном направлении проблемную ситуацию. В структуре принятия решений автором выделяются следующие основные элементы: цель или совокупность целей, отражающих потребности, интересы и ценности личности; получаемая информация; альтернативы достижения цели; критерии выбора и оценка последствий выбора; субъективно предпочитаемое оптимальное решение [17].

Значительный вклад в разработку проблемы принятия решений сделал Г. С. Костюк. Ученый глубоко исследовал природу волевого акта личности и выделил определенные этапы, фазы и стадии его течения. Первая, начальная фаза волевого акта заключается в предшествующей постановке цели, а необходимым условием – стремление, что, в зависимости от характера его осознания, выражается в форме влечения, желания или хотения. Следует отметить, что в случаях, когда у человека возникает одновременно несколько желаний, происходит выбор и принятие определенного решения, являющегося содержанием второй фазы волевого акта [361, с. 398]. Обдумывание намеченной цели сопровождается напряженной работой мышления и является

волевым актом в принятии решения. Обсуждение и борьба мотивов заканчивается принятием решения, что означает окончательную постановку сознательной цели. Но и после этого не всегда происходит переход к действиям, потому что решения могут касаться не близкой, а отдаленной во времени цели личности. Такие решения, которые подразумевают, целую программу действий в течение определенного времени (это может быть, например, вся жизнь) Г. С. Костюк называет намерениями [там же, с. 399]. Следующая фаза волевого акта отражает переход личности к выполнению принятого решения и сопровождается настоящей борьбой с реальными внешними и внутренними препятствиями, которые стоят на пути достижения поставленной цели. Поэтому выполнение решений и намерений следует рассматривать, по мнению ученого, как существенную, одну из наиболее важных фаз волевого акта. Выделенные фазы позволяют нам не только рассматривать принятие решения как последовательность внутренних операций во временном измерении личности, но в дальнейшем дают возможность осуществить анализ психологических механизмов выбора, а также приступить к моделированию основных компонентов системы принятия решений.

Р. Ассаджиоли [39] также принадлежит модель принятия решения как «законченного волевого акта», которая раскрывается в следующих фазах: трехкомпонентная фаза (задача – цель – намерение; оценка; мотивация); фаза рассмотрения, обдумывания, взвешивания; фаза принятия решения (фаза «примерки» – в связи с необходимостью выбора одной из альтернатив). Трудность принятия решения заключается в том, что оно предполагает ответственность субъекта; утверждение решения; планирование и организация деятельности в соответствии с четко намеченной программой; направление выполнения решения (фаза контроля). Некоторое смешение или корректнее включение в структуру волевого акта, помимо принятия решения, других явлений и психических процессов личности (процессов мышления, мотивации и др.) не снижает впечатления от оригинальной концепции ученого.

Весомый вклад в развитие теории принятия решений, выяснение ведущих

факторов, обуславливающих процесс постановки личностных целей, принадлежит О. К. Тихомирову [501, с. 167]. Исследователь пришел к выводу об определяющей роли личности в принятии решения [там же, с. 169]. Это обусловило необходимость проведения исследований, целью которых была попытка учета таких личностных характеристик как уровень притязаний, личностные суждения, интуиция, мотивация и т.п. Рассматривая принятие решений в качестве элемента психологической структуры деятельности, ученый выделил две отличные по содержанию стадии: стадию нахождения принципа или основной идеи решения, то есть функциональное решение, и стадию проверки или реализации найденного решения – окончательное решение. По мнению О. К. Тихомирова, принятие решений требует выработки, по крайней мере, двух определенных стратегий, в частности, стратегии смыслового поиска связей и стратегии целенаправленной обработки информации. Сущность первой стратегии заключается в центровке (выделении определенной части) информации, в полной или частичной ее интерпретации на графическом или вербальном уровне. Особенность второй стратегии заключается в повторном выделении информации (в уже выделенной части), которая имеет непосредственное отношение к реализации решаемой задачи. Если учесть, что субъект каждый раз принимает решение об использовании той или иной стратегии, то их смысловой поиск представляет собой разветвленную систему интеллектуальных решений [там же, с. 179].

В представленном подходе принятие решений рассматривается, прежде всего, как операциональная характеристика мышления, отражение функционирования интеллектуального компонента в деятельности человека, отвечающего за обработку и интерпретацию вариантов решения проблемы, а также за формирование конкретной последовательности действий. Вместе с тем, учитывая, что активность личности не исчерпывается действием только интеллектуальных процессов, анализ принятия решения личностью следует рассматривать и с учетом взаимосвязи с ее ценностными ориентациями, мотивацией, направленностью личности, влиянием воли и пр.

Исследуя природу принятия решений, следует остановиться на принципиальных научных положениях по принятию творческих решений, которые были разработаны В. А. Моляко. Обращаясь к понятию «стратегия», ученый подчеркивал, что в психологии понятие стратегия изучается в трех основных аспектах: как стратегия жизни, как стратегия поведения и как стратегия деятельности. Развивая психологию творчества человека, ученый описал структуру и стратегию процесса решения творческих задач [247; 299; 300; 303]. Рассматривая процесс решения конструкторской задачи как модель творческой деятельности, исследователь выделил три основных цикла: понимание условия задачи (оценка условия); формирование проекта будущего замысла; предварительное решение (прогнозирование успешного или неуспешного окончания разработки проекта).

Анализ специфики конструкторского замысла показывает, что каждый из этих циклов заканчивается принятием соответствующего решения, а именно: понимание заканчивается принятием решения о начале поиска или об отказе от решения (здесь происходит оценка и задачи и своих возможностей); формирование проекта будущего замысла – принятием решения об адекватности проекта конструкции требованиям данной задачи; предварительное решение (в том числе догадка) – принятием решения о создании эскизного проекта (или принятием другого решения). Предварительное решение может совпадать с формированием проекта, может возникать раньше, а может, к примеру, проявиться после достаточно длительного поиска в виде представления законченного эскиза конструкции. Стратегия принятия решения может быть представлена совокупностью именно таких трех циклов [300, с. 25].

Именно стратегиям отводится важная роль в построении субъектом своеобразной иерархии целей (аттракторов), конечных и промежуточных ориентиров сложного творческого процесса в техническом конструировании, в решении сложных технических задач. Стратегии как личностные образования составляют, по мнению ученого, основу творческой одаренности, поскольку

«конденсируют в себе структуры, ответственные за анализ ситуаций, оценки новой информации, выбор объектов исследования, выбор ориентиров, планирование творческого поведения, прогнозирование развития гипотез и замыслов решения задач, возможности гибкой переориентации в меняющихся условиях деятельности; именно поэтому стратегии, как можно предположить, во многом направляют и насыщают конкретным содержанием сознание, аккумулируют в подсознании знания и технологии их использования» [302, с. 87]. Стратегическая организация подсознания – это то интуитивное чувство, которое «ведет» решение, «ведет» субъекта в выборе различных направлений, в его предпочтениях, становится источником интуитивных догадок, предвосхищений, частичных или полных решения [301].

Исследования особенностей творческой деятельности позволили В. А. Моляко представить ее как среду проявления творчества, функционирования «творческого человека», как стратегическую систему раскрытия творческого потенциала, имеющую собственную структуру [301]. К ее составляющим, связанным с принятием решений, необходимо отнести: эмоциональное отношение, влияние чувств на субъективное оценивание, выбор и предпочтение одной из альтернатив; склонность личности к решению и поиску проблем; настойчивость, целеустремленность, решительность, смелое принятие решений; творчество – умение комбинировать, находить аналоги, реконструировать; склонность к смене вариантов, экономичность в решениях, рациональное использование средств, времени и т.п.; интуитивизм – склонность к сверхбыстрым оценкам, решениям, прогнозам [303].

Можно высказать предположение, что процесс решения творческих задач вплетен в сознательную жизнь человека, его жизнедеятельность, и поэтому может рассматриваться с позиции принятия личностью жизненных решений. В этом контексте М. К. Тутушкина, описывая роль творчества в принятии решений и развитии индивидуальности, значительное место в творческом поиске отводит умению решать проблемы. «В процессе выдвижения идей мы стремимся быть максимально не критичными, поскольку критика сковывает

процесс творческого выдвижения идей. В то же время на этапе оценки и принятия решения нужно быть критичным, посмотреть на свою работу со стороны, оценивая ее с точки зрения поставленной цели» [512, с. 84–85].

Принятие решений связывается учеными не только с отдельными интеллектуальными процессами человека, но и с творческими способностями личности, ее творческим мышлением, воображением, что выводит его как явление далеко за пределы жестких ментальных конструкций, сохраняя при этом личностное своеобразие и уникальную неповторимость.

Генетическая связь между фазами жизненного цикла прослеживается в своих работах и Ш. Бюллер. В работе «Жизненный путь человека как психологическая проблема», изучая большое количество биографий, Ш. Бюллер [352] показывает, что человек имеет врожденное стремление к самореализации, которое реализует, постоянно принимая соответствующие решения, обусловленные жизненными целями и личностными ценностями. Самореализация рассматривается как итог жизни в целом, когда все, чего человек стремился сознательно или бессознательно, получило реализацию. Именно с этой позиции оценивается нами не правильность или ошибочность жизненных решений, а сам факт их принятия. Нет смысла акцентировать внимание на уровне принимаемого жизненного решения. Ш. Бюллер рассматривает крупные стратегические решения, значимые для всего жизненного пути человека, представляющие «жизненные вехи» личности, реализация которых со временем становится материалом воспоминаний.

Исследуя «принятие решения» как один из принципов психологии, В. А. Роменец отмечал, что принятие решения представлено в эмоциональной и интуитивной формах в значительной степени на уровне бессознательного. Принятие решения отражает реальные мотивационные черты в поведении и поступках людей, истинные мотивы поведения и мнимой, обращенной к другим, маски приличия. Ученый указывает, что «Историческая психология выступает базисом психологических учений. Последние, однако, не остаются пассивным эпифеноменом, а сами способствуют осознанию жизненной

позиции человека и даже выступают формой такого осознания, прежде всего в сфере мотивации» [379, с. 23]. Отмечая значение и роль мотивации в поступках человека, В. А. Роменец высказывает мнение, что через деятельность, но именно в форме поступка осуществляется самоутверждение личности. Понятие «поступок», по существу, вырастает на пересечении таких субъективных категорий, как «свобода», «творчество», «саморазвитие», «самосовершенствование», «самоутверждение».

Полноценный поступок – это не только преодоление сомнений и переход в новое бытийное пространство, но и убежденность человека в том, что он чего-то стоит, что он является ценностью. Ценность «Я» – подвижный конструкт, его содержание меняется в зависимости от многих факторов, которые ученый определяет понятием «ситуация». Ситуация, по В. А. Роменцу, представляет собой динамичное, подвижное образование, состоящее из постоянно меняющихся сил действия, характеризуя высокий уровень единства динамизма среды и человеческих страстей [380]. В психологическом смысле каждая ситуация, по мнению автора, может рассматриваться как внешняя среда (обстоятельства, объективные условия, в которые судьба «забросила» человека, и которые противостоят ей в автономном бытии); как субъективные обстоятельства, составляющие внутренний мир жизни человека; как процесс и результат трансценденции личности за пределы объективных и субъективных обстоятельств и их преобразование в условия развертывания поступка [379, с. 23]. Ученый рассматривает поступок как итог предыдущего этапа жизни и внутреннюю направленность человека к следующему. Жизнь при этом представляется цепочкой важных поступков, с помощью которых человек достигает личностные и общественно-значимые цели, во время которых принимает решение о своих следующих поступках. Роль ориентиров в выборе сферы, средств и форм поступка играют ценностные ориентации и мотивация, зависящие от семейного воспитания и социального окружения.

Последствия последействия поступков могут быть связаны с положительными эмоциями и чувствами от факта достижения цели, а не только

от удовлетворения соответствующей потребности, или же, наоборот, могут заставить критически задуматься и признать, что осуществленный поступок исчерпал лишь один из множества возможных способов самоутверждения, самосозидания, саморазвития, перечеркнув другие возможные реализации индивидуального бытия. И это не может не волновать человека. Именно поэтому, каждый осуществленный поступок на этапе последствий вызывает у человека амбивалентные чувства, которые становятся психологической основой для последующих поступков. Рассматривая принятие решения как компонент поступка, В. А. Роменец определяет его не только как конечный этап выбора способов действия, но и как акт самоутверждения человека в существующих социальных условиях.

Как указывают В. Г. Панок и Г. В. Рудь, одним из определяющих умений личности на жизненном пути является умение принимать решения в период своего активного жизнетворчества. Ученые определяют жизненный путь как совокупность событий и обстоятельств индивидуального развития, оказывают решающее влияние на формирование личности, обуславливают ее структуру и основную жизненную проблематику. При этом личность и условия ее жизнедеятельности рассматриваются как единая целостная система «жизненной ситуации личности», которая обеспечивает человеку переход от прошлого к будущему через разрешение конкретной жизненной проблематики, используя для этого механизмы принятия решений и построение жизненных планов [326, с. 16]. Раскрывая стратегию и техники жизнетворчества личности, ученые отмечают, что переживание жизни человеком может быть как осознанным, так и неосознанным и «выбор между ними может происходить все время по мере решения проблем, касающихся жизненных событий и поступков. Этот выбор создает постоянные взаимопереходы от одного стиля к другому» [там же, с. 217]. Активная жизненная позиция личности может быть условием принятия сознательных жизненных решений, за которые человек способен нести ответственность перед собой и обществом. Ученые делают акцент на принятии ответственности как непременном условии выбора и реализации решения.

Значительный вклад в теоретико-методологическое и экспериментальное исследование принятия решений сделал В. Н. Чернобровкин [546]. В работах ученого принятие решения в педагогической деятельности рассматривается на трех уровнях: причинной детерминации, поведенческом и деятельностном. На основе анализа различных форм детерминации активности педагога (причинной, целевой и ценностной) исследователь обосновал положение об иерархическом строении психологических механизмов, на основе которых осуществляется принятие решений в проблемных ситуациях педагогической деятельности. По мнению В. Н. Чернобровкина, принятие педагогического решения является процессом самоорганизации и саморегуляции субъекта деятельности в проблемных педагогических ситуациях. На уровне деятельностной детерминации активности учителя принятие решения обеспечивается «специфически функционирующей системой мотивации, в основе которой лежат смыслотворчество внутренних мотивов, выполняющих функции направления и энергетизации действий педагога по направлению к цели деятельности» [547, с. 103]. На уровне причинной детерминации активность педагога разворачивается по схеме поведения, содержание и направление которого определяются сочетанием внешней ситуационной стимуляции с аффективно-поведенческими паттернами, сформированными в процессе индивидуального развития педагога и направленными на защиту и поддержание целостности его «Я». На уровне целевой детерминации активность педагога выступает как деятельность, которая контролируется процессами сознательного целеполагания. Деятельностное строение принятия педагогического решения, как указывает ученый, может быть описано на основе содержательно-смысловой и функционально-операциональной составляющих. Анализ результатов теоретико-экспериментального исследования В. Н. Чернобровкина не только демонстрирует специфику применения деятельностного подхода к решению проблемы принятия решений в педагогической деятельности, но и создает условия для дальнейшего развития и совершенствования этого направления.

Умение руководителя принимать управленческие решения является не только одним из психологических компонентов процесса управления, но также и составляющей психологической готовности к управлению [45, с. 165]. Исследованиям управленческих решений посвящены труды отечественных и зарубежных ученых (В. И. Голикова, А. В. Карпова, А. И. Кочетковой, В. А. Розановой, Г. Саймона, О. К. Тихомирова, М. К. Тутушкиной и др.).

В. И. Голиков отмечает, что факторы, влияющие на принятие руководителем управленческого решения, можно объединить в две основные группы: объективные (или внешние) и субъективные (или внутренние). Объективные факторы связаны с управленческой ситуацией как таковой и не зависят непосредственно от самого руководителя. На принятие управленческих решений в образовательных организациях влияет целый ряд объективных факторов, обусловленных особенностями развития общества в данный конкретный период. К ним автор относит: специфику функционирования образования как социальной сферы; управленческий статус самого руководителя и участников управленческого взаимодействия; тип управляемого руководителем учебного заведения; содержание возникшей проблемы, которую необходимо решить; условия, требующие учета при решении управленческой проблемы [107].

Субъективные факторы, которые определяют особенности принятия управленческих решений руководителями учреждений образования, – это факторы, прежде всего обусловленные индивидуальными характеристиками самого руководителя (включая уровень подготовки, особенности выполнения деятельности, свойства личностные и т.д.). Эти факторы можно объединить в несколько групп: по предмету деятельности; особенностям выполняемой деятельности; по специфике взаимодействия с людьми, которые участвуют в процессе деятельности; по отношению к самому себе [45, с. 171]. Исследователи подчеркивают, что выполненный анализ принятия управленческого решения прослеживает тесное взаимодействие объективных и субъективных факторов конкретной управленческой ситуации. Управленческие

решения должны отвечать определенным требованиям, а именно: научной обоснованности; своевременности; четкой формулировки; реальности выполнения; а также механизмам контроля исполнения [там же, с. 175].

Согласно взглядам Г. Саймона, оптимальное решение не принимается при отсутствии необходимого времени для анализа всех возможных альтернатив, при отсутствии информации, связанной с их оценкой. На важность роли «человеческого фактора» как условия принятия эффективного решения указывает и В. А. Розанова, отмечая, что решение управленческих задач – психологический процесс, в котором задействованы логика, интуиция, социальные установки, эмоции и личностные факторы [373, с. 145].

Искажения в логической компетентности специалистов по управлению в ситуации выбора могут быть компенсированы эвристическими приемами принятия решений, снижающими значимость информационного обоснования выбора. Многочисленные психологические исследования выявили используемые субъектами эвристические стратегии выбора, описывающие правила и способы принятия решений с учетом факторов риска и неопределенности. В эвристических приемах субъективные репрезентации оказываются ведущими, по сравнению с объективными данными. Люди часто используют эвристические стратегии, которые, хотя и не гарантируют достижения желаемых результатов, но, как правило, отличаются простотой и не требуют больших ментальных затрат. Можно выделить две основные группы эвристических стратегий: стратегии компенсации – сопоставление достоинств и недостатков имеющихся альтернатив («аддитивная стратегия», «стратегия идеальной точки»); и стратегии исключения, направленные на исключение из рассмотрения как можно большего количества вариантов решения («стратегия доминирования», «конъюнктивная стратегия», «дизъюнктивная стратегия», «лексикографическая стратегия»). Корректное использование стратегии минимизации при множестве сходных по результату альтернатив, обеспечит экономию управленческого ресурса организации и снизит психологическую нагрузку на лиц, принимающих решение.

В литературе по принятию решений можно встретить описания таких эвристических стратегий и приемов, как эвристика репрезентативности, закон малых чисел, закон ошибки игрока, эвристика доступности, иллюзия контроля, феномен валентности, феномен сложных событий. Кроме того, были выделен ряд эффектов: якорный, восприятия риска, инерционный, самоукрепляющий и т.д. При этом субъекты, как правило, не ограничиваются какой-либо одной стратегией, а используют их различные сочетания [638; 684]. Наиболее часто выделенные стратегии и приемы используются руководителями при решении задач организационного управления [96].

Таким образом, анализ исследований принятия решений показывает ярко выраженное субъективное искажение лицом принимающим решение вероятностных оценок событий, зависимость особенностей субъективного выбора от контекста решаемой ситуации, всевозможные упрощения решаемой проблемы, связанные с «потерей» информации, подмену частотного оценивания событий субъективной уверенностью в их наступлении, то есть демонстрируют нерациональное поведение.

Принятие решений в психологических исследованиях почти всегда связано с неопределенностью и риском. Ситуация риска предполагает существование не только объективных, но прежде всего и субъективных предпосылок его восприятия, анализа и оценки. Субъективная сторона риска связана с выбором альтернатив, расчетом вероятностей их исхода, неодинаковым восприятием различными субъектами одной и той же величины риска. Учитывая факт возможного количественного и качественного выражения реально существующей неопределенности для лица принимающего решение, необходимы специально организованные исследования, связанные с субъективной оценкой особенностей принятия решений лицами, отличающимися склонностью к риску, с одной стороны, и толерантностью к неопределенности, с другой. В целом анализ проблемы принятия жизненного решения, его структуры и организации, требует не только дальнейшей разработки, но и поиска другой методологической исследовательской позиции.

1.6. Современные представления о системе психологических факторов выбора

В работах Т. В. Корниловой [222; 231] сделана попытка преодолеть сложившиеся методологические расхождения в исследованиях «технологических» стратегий принятия решений (decision making) и аналитических приемов в решении задач (problem solving), являвшихся долгие годы практически единственной методической платформой изучения выбора человека. На основе принципа функционально-уровневой регуляции принятия решений, Т. В. Корниловой был предложен другой подход, рассматривающий «открытость психологической модели принятия решений». Основу подхода составил ряд исходных положений, предполагающих вариативность функциональных структур, множественность связей между различными процессами, опосредующих выбор. В концепции функционально-уровневой регуляции, обосновано понимание психологической регуляции выбора, определяемой не только заданными условиями неопределенности, но и познавательными усилиями субъекта, актуализируемыми наряду с личностно-мотивационными компонентами процессуальной регуляции и объединяемыми термином интеллектуально-личностный потенциал [231].

Проблема принятия решений личностью рассматривалась представителями экзистенциальной психологии (Л. Бинсвангер, М. Босс, Дж. Бьюдженталь, Р. Лэнг, С. Мадди, Р. Мэй, Ж.-П. Сартр, В. Франкл, и др.). В частности, в своих трудах Р. Мей подчеркивал уникальность личности, ее свободный выбор (в том числе при принятии решения). Основными ключевыми понятиями его теории являются воля, свобода и интенциональность. Они исполняют роль детерминанты принятия решений и обеспечивают три формы «бытия-в-мире»: взаимоотношения с миром внешних объектов или вещей, взаимоотношения с другими людьми, отношения с собственной личностью [527, с. 847-848]. По мнению исследователя, именно воля порождает сознательное решение действовать, способность организовать свое «Я» таким

образом, чтобы движение совершалось в определенном направлении и/или к определенной цели. Воля требует самосознания, предполагает некоторую возможность или непосредственно выбор, дает желанию направление и ощущение зрелости.

Свободу Р. Мей определил как состояние личности, готовой к изменениям, способность знать о своем предназначении. Свобода рождается из осознания неизбежности своей судьбы, и по взглядам автора, предполагает умение «всегда держать в голове несколько различных возможностей, даже если в этот момент нам не совсем понятно, как нам следует действовать» [527, с. 855]. Под интенциональностью понимается фундаментальная структура личности, в которой не только осмысливается прошлый опыт, но и обеспечивается принятие решений относительно будущего. При этом интенциональность предполагает не только пассивное желание, но и активное действие. О целенаправленном проектировании будущего как одном из условий осуществления осознанного личностного выбора пишут и отечественные авторы работы которых представлены в сборнике «Lifeline и другие новые методы психологии жизненного пути» [644]. Согласно взглядам Р. Мэя, страх перед неизвестным возникает в «результате раскола между «я» и окружающим миром, раскола, происходящего в момент встречи» [310, с. 83].

В многочисленных трудах Г. А. Балла указывается на тенденцию усиления внимания к стратегическим выборам личности, принятию стратегических решений. «Безусловно, указанное внимание к стратегическим личностным выборам является вполне оправданным и из мировоззренческих соображений, и в связи с проблемами оказания психологической помощи людям, которые находятся в кризисном состоянии, выход из которого невозможен без осуществления адекватного жизненного выбора», – отмечает Г. А. Балл [42, с. 4].

Вместе с тем, принятие и реализация жизненных решений личностью (в частности, и стратегических жизненных решений) не сводится к актам выбора. Исследуя жизненные выборы в социальной плоскости, ученый связывает их с

нормами и ценностями человеческого общества. Важная, хотя и неисчерпаемая, роль актов выбора личности в принятии и реализации решений во многом обусловлена тем, что «социальные нормы, регулирующие человеческое поведение, привязаны, как правило, к «решеткам» из дискретных альтернатив, между которыми надо делать выбор» [41, с. 105].

В своих трудах Г. А. Балл неоднократно подчеркивает уникальность и неповторимость каждого жизненного выбора и последствий реализации принятого жизненного решения: «в пространстве реальной жизни каждый акт выбора является более ответственным – ведь «переиграть» его здесь, строго говоря, невозможно (по древнему выражению, нельзя дважды войти в один и тот же поток); в лучшем случае удастся, потратив дополнительные ресурсы, исправить большей или меньшей степени негативные последствия указанного акта» [там же, с. 106].

Анализ проблемы выбора, проведенный Г. А. Баллом, показывает, что психологическое содержание актов выбора, осуществляемых человеком, может быть очень разнообразным, и поэтому сделать выбор, то есть принять решение об избрании одного из множества путей, равно как и реализовать это выбранное решение является чрезвычайно нелегким делом. К тому же принятие решения далеко не всегда сводится к выбору наиболее оптимальной из всех альтернатив. Нередко принять решение означает проявить творчество, креативность, найти новые, не известные до сих пор пути разрешения проблемной ситуации, оригинальный выход из создавшейся сложной жизненной ситуации. Необходимо отметить немаловажную для понимания специфики нашего исследования особенность, заключающуюся в том, что соотношение выделенных вариантов в осуществляемых личностью стратегий и тактиках выбора, оказывается разным в зависимости от сформированности и устойчивой ориентации на принятые ею и значимые ценностные ориентиры.

Принятие жизненных решений активно исследовалось Л. В. Сохань [483], И. Г. Ермаковым [158], В. М. Ямницким [565] и другими в контексте концепции жизнотворчества.

В основу концепции жизнетворчества Л. В. Сохань [483] положено представление о жизни человека как творческом процессе, в котором ему все время необходимо принимать решения. Личность рассматривается как субъект жизни, в основе существования которого лежит жизнетворчество – духовно-практическая деятельность человека, направленная на творческое проектирование и осуществление ее жизненного проекта. Разрабатывая, корректируя и осуществляя свой жизненный сценарий, личность овладевает искусством жить – особым умением, которое базируется на глубоком знании жизни, развитии самосознания и владении системой средств, методов и технологий жизнетворчества. Жизнетворчество выступает способом решения повседневных, среднесрочных и перспективных (стратегических) жизненных задач. Решение жизненных задач считается одним из важнейших направлений жизнетворческой деятельности личности. При этом жизнеосуществление может быть рассмотрено через реализацию механизма решения жизненных задач [там же]. Жизнеосуществление предполагает, что каждый свободный человек имеет право на риск индивидуального выбора, принятие собственных решений и обогащение личного опыта, то есть то, без чего невозможно жизнетворчество.

Среди современных исследователей проблемы принятия решений существенный вклад принадлежит В. М. Ямницкому, который изучает активность личности в контексте общей концепции жизнетворчества, уделяя значительное внимание жизненному потенциалу. Среди других составляющих активности личности исследователь выделяет талант жизнетворчества как способность личности творчески осуществлять свой жизненный путь, а значит – хорошо ориентироваться в нестандартных жизненных обстоятельствах, выбирать нестандартные решения в сложных ситуациях, находить пути выхода из кризисных ситуаций и решать жизненные проблемы [565, с. 14]. Несмотря на это, процесс жизнетворчества личности обязательно должен предусматривать «...разработку стратегии жизни, планов и жизненной программы, преодоление кризисных ситуаций как проявления противоречий жизни» и «незавершенности» самой личности [там же, с. 15], что, на наш взгляд,

обеспечивается психологической готовностью личности к принятию жизненных решений. Анализируя активность личности, ученый указывает на ведущую роль жизненной компетентности (знаний, умений, приобретенного опыта), которая может реализоваться: через знание жизни и ее законов; через выбор наиболее совершенных способов решения жизненных задач, через умение просчитывать последствия решений в ситуациях повышенного риска и т.д. [там же, с. 24]. Завершая анализ проблемы активности, В. М. Ямницкий делает вывод о том, что принятие личностью жизненных решений лежит в основе всего ее жизнетворчества.

Проблему принятия жизненно важных решений в контексте времени жизни и психологического возраста человека рассматривает Т. М. Титаренко [499, 500]. Исследователь считает, что каждая личность является создателем собственной истории, «главным режиссером» того величественного и уникального представления, каковым является жизнь человека. Человек зависит от собственного прошлого, непосредственно влияющего на настоящее; он зависит и от отношения к будущему, от надежд, желаний, мечтаний, ожиданий. Представления о прошлом, настоящем и будущем переживаются одновременно и в совокупности определяют поведение человека. По мнению Т. М. Титаренко, готовность к восприятию собственного личностного становления, расцвета и угасания во всей его неизбежности, противоречивости и неравномерности никому не дается «от бога». Без постоянного соотнесения сегодняшней жизни с пройденным, пережитым, без попыток заглянуть в будущее и выработать определенные стратегии поведения, человек безоружен перед каждой очередной напастью. Только осознанное отношение к времени собственной жизни стимулирует поиск конструктивных решений по выходу из кризисных ситуаций. В кризисной жизненной ситуации, перед лицом страшной опасности, человек способен увидеть, прочувствовать всю свою жизнь в целом, от начала до предполагаемого конца, до финала. Он в состоянии мгновенно подвести итоги пройденного пути, постичь отдаленные во времени перспективы. Прошлое, настоящее и будущее взаимопроникают друг в друга, и

время жизни становится обозримым во всех своих многочисленных аспектах. Поскольку в условиях конкретной ситуации временной кругозор, как правило, ограничен, то одним из путей помощи и самопомощи является целенаправленное расширение временных представлений личности.

Необходимо отметить, что оригинальные авторские идеи о расширении представлений и снятии временных ограничений, могут быть использованы при разработке средств действенной профессиональной консультационной помощи личности в процессе формирования психологической готовности клиента к принятию жизненного решения.

Исследуя проблематику психологии принятия решений, Т. В. Корнилова [226] на основе проведенного экспериментального исследования интеллектуальных решений человека и их личностно-мотивационной регуляции разработала концепцию выбора человека в условиях неопределенности. Она обосновала подход к изучению интеллектуальных решений, исследовав принципы неопределенности, многоуровневости и открытости в контексте регулятивных систем принятия интеллектуальных решений, установила связи некоторых характеристик человека (саморегуляции, мотивации, когнитивных стилей, интеллекта) с особенностями интеллектуальных решений в профессиональной деятельности и с академическими достижениями студентов. Осознанная и неосознаваемая, личностно-мотивационная и мыслительная регуляция представлены в авторской концепции взаимодействующими процессами, лежащими в основе принятия интеллектуальных решений, тех решений, которыми личность «творит себя». Ученой удалось конкретизировать механизмы саморегуляции как множественной психологической регуляции выбора, с помощью которых человек преодолевает неопределенность.

Анализ теоретических положений концепции Т. В. Корниловой показывает важность и необходимость сочетания осознанной и неосознаваемой мотивационной регуляции и регуляции мышления, а также возможность рассмотрения принятия решений с позиции уменьшения неопределенности

исходной ситуации выбора. Важным для нашего исследования также является рассмотрение психологического аспекта атрибуции, механизма объяснения причин поведения, действий и событий другого человека и своего собственного (например, каузальные атрибуции), обеспечивающие уверенность человека в целесообразности принятого решения. Согласно модели атрибутивных процессов, люди обычно объясняют, обосновывают свое поведение, исходя из трех возможных причин: личность (что в самой личности определило ее поведение); объект (какое объективное обстоятельство могло повлиять на поведение); время (то, каким образом связанное с данной ситуацией и временным отрезком, также повлияло на поведение) [230].

Во второй половине XX века, благодаря исследованиям принятия управленческих решений (М. Альберт, С. О'Доннел, Г. Кунц, М. Мескон, Ф. Хедоури, Р. А. Фатхутдинов и др.), сложилось два, существующих и поныне, направления: теория рациональных решений и психологическая теория принятия решений [249]. Напомним основополагающие моменты этих теорий. Представители первого направления основное внимание обращают на то, как принять более рациональное решение, как выбрать из возможных вариантов лучший, опираясь на некоторую систему критериев. Эту проблему ученые решают благодаря специальной разработке и усовершенствованию методов, правил, алгоритмов, отдельных элементов принятия решений, созданию и расширению критериев их оценки. Представители психологической теории главным объектом своих исследований считают поведение руководителей и пытаются объяснить их действия при принятии решений, основываясь на материале анализа причин, по которым руководители допускают ошибки, и поиске условий нивелирования их влияния. Оба подхода к изучению принятия решений направлены на повышение их эффективности и важны для обеспечения успеха реализации функций управления, и прежде всего, функции принятия решений.

Отметим, что рациональность может быть важным критерием эффективности принятого решения, однако ее значимость существенно

снижается, поскольку эмоции и чувства, интуиция и воля человека также являются не менее важными факторами, обеспечивающими устойчивые показатели продуктивности и качества принятия решений. Такое видение требует не только более детального рассмотрения явления рациональности как возможной детерминанты выбора и принятия решения, но и более глубокого анализа взаимосвязей показателей принятия решений личностью с другими показателями свойств и качеств личности, ее потенциальными предикторами.

Особенно острой проблема принятия решений представлена в современной инженерной психологии и психологии деятельности в чрезвычайных условиях (И. Джанис, О. И. Ларичев, Л. Манн, С. Б. Ребрик, Ю. К. Стрелков и др). В частности, уже в книге «Принятие решений: психологический анализ конфликта, выбор и обязательство» И. Л. Джаниса и Л. Манна, вышедшей в 1986 году [133; 488] принятие решения рассматривается как эмоционально напряженный, «горячий», когнитивный процесс. Ученые стремятся раскрыть наиболее глубокие психологические механизмы решения, которые они связывают с мотивационным конфликтом, столкновением эмоционально окрашенных тенденций и делают акцент на тонких оттенках эмоциональных процессов человека. Характерной для них особенностью является стремление рассмотреть выбор и принятие решения, не применяя традиционный для инженерной психологии подход, связанный с формализацией алгоритмов выбора или этапов принятия решения. Ученые уделяют значительное внимание вопросу о том, почему люди неохотно принимают решения, анализируя мотивационную сторону процесса принятия жизненного решения.

Для большинства задач управления оператору необходимы не только заученные (до автоматизма) движения и жесткая логика, но и способность выполнять «гибкую» умственную деятельность. Р. Дженсен считает, что эта деятельность включается в систему двигательных процессов [669]. По мнению Ю. П. Кондратенко, когнитивные «способности к оценке являются сложными, поскольку они связаны с обработкой большого числа элементов информации...

причем выбор часто осложняется эмоциями, ценностными факторами и стрессами... Когнитивная профессиональная мыслительная способность позволяет только некоторое время подумать перед тем, как выполнить реакцию...» [217, с.17]. Такое понимание профессиональной мыслительной способности оператора позволяет по-новому ставить вопрос о процедуре оценки сформированных навыков и перестройки системы их профессиональной подготовки. Кроме того, эксперименты Д. Н. Завалишиной показали, что принятие решения о способе действия (применительно к условиям операторской деятельности) лишь частично реализуются оперативным мышлением – при выборе или построении способа действия в проблемной ситуации [164, с. 111]. Для целей нашего исследования важным является признание инженерными психологами факта несводимости принятия решения только к процессам мышления, а также попытки учета влияния мотивации и качеств волевой сферы личности на обеспечение подготовки, принятия и эффективной реализации принятого решения.

ВЫВОДЫ К ГЛАВЕ I

1. Анализ психолого-педагогической и философской литературы зарубежных (А. Маслоу, Р. Мэй, Д. Канеман, Д. Кенрик, К. Левин, А. Тверски, Г. А. Саймон, Х. Т. Ванг и др.) и отечественных ученых (Л. И. Дементий, Т. В. Корнилова, А. В. Карпов, Д. А. Леонтьев, Е. Ю. Мандрикова, В. А. Петровский, Н. В. Пилипко, Е. А. Савина, Г. М. Солнцева) позволил выделить несколько подходов к изучению феномена «принятие решений», его структуры, механизмов, факторов и т.д. Теоретико-эмпирические исследования проблемы принятия решений можно сгруппировать следующим образом:

- стратегияльно – стилевой подход (К. А. Абульханова-Славская, И. Г. Ермаков, О. Д. Волкогонова, А. Т. Зуб, Д. Канеман, Л. А. Коломеец, И. С. Морозова, В. И. Моросанова, Н. Ф. Наумова, В. В. Нечипоренко, Д. О. Пузиков, А. Тверски, В. М. Ямницкий и др.). В этом случае, реализация выбора осуществляется на основе разработки стратегий (стиля, способов) действий, поведения личности в конкретных жизненных ситуациях. Стилль применяется не только к реализации уже принятого решения, но и на этапе оценки ситуации, выработки и оценки альтернатив, разработки планов реализации, т.е., фактически, на всех этапах принятия и реализации решения;

- нормативный подход (Р. Л. Акофф, М. Алле, Т. Байес, Г. Гигеренцер, В. В. Голубинов, М. Де Гроот, И. Л. Джанис, В. И. Иваненко, Ф. В. Ирвин, Р. Кини, Ю. Козелецкий, Р. Льюис, О. Morgenштерн, Д. фон Нейман, Е. А. Савина, Г. Райфа, Д. Ричард, Х. Т. Ванг и др.), где кроме ситуаций принятия решения, описываемых конечным числом контролируемых и измеряемых переменных, считаются заданными апостериорные вероятности возможных окончательных решений, оценка стоимости правильных и неправильных решений, возможные убытки от принятия того или иного варианта решения;

- когнитивно – целевой подход (А. Адлер, Д. Н. Завалишина, Б. А. Душков, Р. Л. Кини, Ю. П. Кондратенко, В. А. Кушнир, Б. Ф. Ломов, Д. Манн, В. Ф. Рубахин, Г. С. Середина, Б. А. Смирнов, Ю. Л. Трофимов и др.), в

основе которого лежит положение о «гибкой» умственной деятельности, обеспечивающей не только решение перцептивно-опознавательной и речемыслительной задач принятия решений, но и формирование системы действий и их реализации, причем выбор и принятие решения рассматриваются как эмоционально напряженный, «горячий» когнитивный процесс;

– регулятивно – волевой (Р. Ассаджиоли, И. Д. Бех, Л. М. Веккер, Э. фон Гартман, У. Джеймс, Е. П. Ильин, Г. С. Костюк, А. Н. Леонтьев, Р. Мэй, А. Ц. Пуни, Г. Л. Тульчинский, Й. Г. Фихте, А. Шопенгауэр и др.), в котором внимание сосредоточено на волевом регулировании выбора, и принятие решения личностью рассматривается как сознательный развитый волевой процесс, проявление наивысшего уровня активности – «умной воли»;

– системно – структурный подход (Ф. Е. Василюк, Н. Я. Грот, В. В. Дружинин, Л. Г. Евланов, П. Жане, Д. С. Конторов, К. Левин, Р. Липшиц, В. Г. Панок, С. Плаус, Г. В. Рудь, О. Страус, Г. М. Шварц и др.), где принятие решений представляет собой процесс и результат функционирования целостной системы, элементы и связи которой обеспечивают предварительное четкое осознание цели, структурирование исходной проблемной ситуации, проработку различных вариантов и выбор наилучшей из альтернатив;

– субъектно – деятельностный (Ш. Бюлер, Н. Д. Завалова, А. В. Карпов, Д. А. Леонтьев, В. А. Моляко, Н. В. Пилипко, В. А. Роменец, С. Л. Рубинштейн и др.), в котором принятие решения представляется функциональным блоком психологической системы деятельности, детерминированным внешними условиями и внутренними особенностями субъекта выбора. Принятие решения выступает частным видом целеобразования, антиципации, планирования и контроля, продуктом, не только реализуемым в деятельности, но и порождаемым активностью субъекта.

2. Выделено несколько тенденций, отличающих современный этап состояния проблемы принятия решений. Первая отражает тенденцию интегративизма различных школ и направлений науки в исследовании проблем принятия решений (философии, социологии, экономики, педагогики), которая

на рубеже конца XX века – начала XXI века стала заметно сочетаться с интегративными тенденциями направлений и течений внутри самой психологической науки (методологии психологии, психологии личности, воли, мышления, психических состояний). Вторая демонстрирует «сужение» понятийного аппарата и терминологии, используемой в представлении явления, закономерностей и механизмов выбора и принятия решений, в объяснении взаимосвязей изучаемых характеристик принятия решения с показателями его эффективности. Наконец, третья тенденция показывает смещение методологических позиций структурно-функционального, деятельностного, метакогнитивного и системного подходов к принятию решения, расширение системно-личностной методологической платформы в изучении выбора и принятия решения, формирование основ дифференциального анализа и построения современной психологической системы принятия личностью жизненного решения.

3. Рассмотрение проблемы в исторической ретроспективе показало, что рассматриваемая общетеоретическая проблема принятия решений привлекала к себе внимание философов и педагогов, кибернетиков и социологов, психологов и физиологов, что свидетельствует о ее междисциплинарности и актуальности. В работах мыслителей прошлого (философов, социологов, прогрессивных писателей) принятие решений рассматривалось с позиции волюнтаризма как способность человека осуществлять нравственный выбор и определять свое поведение независимо от внешних регламентаций (Е. Гартман, Ф. Ницше, Й. Г. Фихте, А. Шопенгауэр). Принятие и реализация решения сопровождаются борьбой эмоций, чувств и завершается выходом за пределы мотивационной сферы (Ф. Вольтер, Р. Декарт, Б. Б. Спиноза, А. Шопенгауэр). Принятие решений связывается с выбором между свободой и неволей, с важностью духовного (в противовес материальному миру), с вечными категориями добра и зла (Ф. М. Достоевский, Г. С. Сковорода, Л. Н. Толстой) и является истинной предпосылкой реальной человеческой свободы (Н. А. Бердяев).

4. В зарубежной психологии принятие решений рассматривается в контексте детерминации волей, умом, случайным импульсом, страхом (В. Джеймс); как выбор между несколькими валентностями в психологической теории поля (К. Левин); как фрагмент цикла опыта в психологии личностных конструктов (Д. Келли), как проекция жизненного стиля в концепции жизненных целей (А. Адлер); как проявление свободы воли и интенциональности (Р. Мей), как выбор при построении жизненного пути (Ш. Бюллер, П. Жане).

5. Показано, что в современной психологии феномен «принятие решения» изучался как циклический процесс в теории психического оборота (Н. Я. Грот); как существенная фаза волевого акта (Г. С. Костюк); как реализация личностного поступка (В. А. Роменец); как процесс постановки личностных целей (О. К. Тихомиров); как элемент стратегии жизни, поведения и творческой деятельности (В. А. Моляко); как личностные нормы и ценности (Г. А. Балл); как сознательный волевой процесс, во время которого субъект проявляет высокий уровень своей активности, проявляя «умную волю» (И. Д. Бех); как проявление активности в контексте житнетворчества личности (И. Г. Ермаков, В. В. Нечипоренко, Д. О. Пузиков, Л. В. Сохань); при построении жизненного пути (К. А. Абульханова-Славская, В. Г. Панок, Г. В. Рудь, В. М. Ямницкий и др.); как процесс принятия стратегических жизненных решений (Л. В. Помыткина); во взаимосвязи с жизненным временем и психологическим возрастом (Т. М. Титаренко); как процесс мышления, самоорганизации и саморегуляции субъекта деятельности в проблемных педагогических ситуациях (В. А. Кушнир, В. Н. Чернобровкин), как результат личностно-мотивационной и мыслительной регуляции (Т. В. Корнилова).

6. Установлено, что в значительной мере, без должного внимания ученых, осталась проблема принятия жизненных решений личностью. В этом случае необходимо осуществить *«сдвиг фокуса»* (смещение акцента) научного интереса с изучения принятия решения как процесса, преимущественно в контексте деятельности, на личностный контекст, где объектом исследования

становится *личность, принимающая жизненное решение*. Именно жизненные решения являются определяющими на всех этапах человеческой жизни, существенно влияют на выход из разных ситуаций жизнедеятельности, на формирование и реализацию жизненного пути личности в целом.

Активность личности в жизнетворческом осуществлении проявляется в жизненном познании, жизненном предвидении, жизненном самоопределении, в жизненной самореализации и тому подобное. Поэтому, любое принятие решений осуществляется только в жизненном пространстве личности и любое принятие решений личностью всегда является жизненным.

7. Учитывая сказанное, дальнейшее исследование сфокусировано на концептуализации психологического феномена «принятие личностью жизненного решения», на анализе структурных составляющих этой системы, раскрытие содержания, компонентного состава признаков, предикторов выбора, факторов, психологических ресурсов, механизмов регуляции, индивидуально-психологических характеристиках личности принимающей жизненные решения и т.п.

Основные положения данной главы опубликованы в следующих работах: 400, 407, 408, 423, 425, 426, 429-431, 433, 434, 436, 453, 455, 670.

ГЛАВА II. МЕТОДОЛОГИЧЕСКИЕ ОСНОВЫ КОНЦЕПТУАЛИЗАЦИИ ФЕНОМЕНА «ПРИНЯТИЕ ЛИЧНОСТЬЮ ЖИЗНЕННЫХ РЕШЕНИЙ»

В данной главе излагается авторская концепция принятия личностью жизненных решений, основанная на системе методологических принципов; уточняется объем, содержание и психологическая сущность изучаемого феномена; дается система основных понятий; описываются функциональные блоки и их специфические характеристики системы принятия жизненного решения. Предлагается и анализируется структурная схема данной психологической системы; обосновывается выбор «решимости» как многокомпонентного, целостного свойства, обеспечивающего готовность принять и осуществить жизненное решение личности; рассматриваются основные характеристики, признаки и структурные компоненты решимости. Характеризуются механизмы активации личностных ресурсов, критерии и формы осуществления жизненного выбора.

2.1. Принципы как методологическое основание исследования принятия жизненных решений личностью

Решение сложных и многообразных задач, стоящих перед современной психологией, немислимо без использования знаний о психологических особенностях личности, ее потенциальных возможностях и ограничениях, которые наиболее полно и ярко проявляются в принятии личностью жизненных решений. Личность отличается уникальной способностью принимать жизненные решения в крайне сложных условиях (высокая ответственность, учет множества трудно сопоставимых критериев, неявных слабоструктурированных альтернатив, дефицит времени, высокая неопределенность, значительные эмоциональные нагрузки на психику, не всегда прогнозируемая цена возможных последствий и многое другое). В принятии решения наиболее ярко

проявляются как свойственные личности специфические особенности восприятия и переработки информации, так и нестандартное видение реальности. Условия ситуации принятия личностью жизненного решения обуславливают необходимость одновременно оперировать значительным объемом разноплановой информации, оценивать влияние психологических факторов и осуществлять окончательный выбор (Л. В. Помыткина [343], В. В. Редько [368], А. А. Сциборовский [492], О. А. Тополенко [507], О. В. Хуртенко [537], В. Н. Чернобровкин [546], и др.).

Если учесть, что принятие личностью жизненных решений имеет определяющее значение для организации поведения личности в целом, для обеспечения эффективности ее жизнедеятельности (в том числе в индивидуальной и совместной деятельности), то становится понятным фундаментальный характер этой проблемы для современной психологической науки. От уровня ее разработки зависит решение целого комплекса как теоретических, так и прикладных психологических проблем. Высокая значимость принятия решений обусловлена еще и тем, что оно представлено практически во всех функциональных блоках структуры профессиональной деятельности, и в интерперсональном взаимодействии, занимая в них, по существу, центральное место (А. В. Карпов [191; 194], О. А. Конопкин [219], Б. Ф. Ломов [270; 271], В. Д. Шадриков [553] и др.).

Преодоление ограничений деятельностного подхода к проблеме принятия решений стало возможным благодаря интенсификации исследований в области дифференциальной и практической психологии, психологии личности и ее жизненного пути (Ж. П. Вирна [89, 90], З. А. Киреева [199; 201], С. Д. Максименко [282], В. А. Раменец [381], О. П. Санникова [462], А. Н. Татарко [494], В. А. Татенко [495], Т. М. Титаренко [499], А. В. Фурман [525], А. Я. Чебыкин [544], Н. В. Чепелева [545] и др.).

Столь специфическая роль личности принимающей решения, требует разработки оригинального концептуального подхода, позволяющего описать рассматриваемое явление, его структуру, топологию и типологию, особенности

проявления в жизнедеятельности личности. В основе любой концепции лежат методологические принципы, которые обозначают границы и правила ее построения. Именно поэтому, для определения круга научных проблем, влияющих на формулировку теоретических и эмпирических гипотез, рассмотрим основные принципы как методологическое основание *концепции принятия жизненного решения личностью*. Эти принципы позволяют сформировать условия для проведения системных исследований роли личности в принятии жизненного решения, изучить закономерности их функционирования как психологической системы и осуществить поиск ограниченного числа факторов эффективного жизненного выбора в разнообразных условиях жизнедеятельности.

В качестве методологического основания концепции принятия личностью жизненных решений избраны: принцип системности и структурности, принцип активности, принцип неопределенности, принцип развития, принцип трансформации, принцип реальности, принцип детерминизма, принцип конфиденциальности, принцип единства методологии, теории и эксперимента.

Использование *системно-структурного подхода* (от греч. *systema* – составленное из частей, соединение; от лат. *structura* – взаиморасположение, строение) в исследованиях принятия решений стало возможным только на рубеже 20 – 21 веков благодаря развитию практических методов познания, преодолению ограниченности редукционизма и аналитического подхода к изучению сложных объектов. Инструментом для изучения психического, позволяющим получать адекватные поставленным целям результаты, становится системный подход.

В. Д. Шадриков отмечает, что применение системного подхода развернулось одновременно в двух направлениях [553]. Представители первого основное внимание сосредоточивают на изучении процессов формирования системы, выявлении механизмов ее функционирования. Исследуются, по образному выражению П. К. Анохина «закономерности взаимодействия и взаимосодействия отдельных компонентов системы, направленные на

получение запрограммированного результата». Значительное внимание уделяется изучению внутренней операциональной архитектоники систем [26; 27]. Представители второго направления основное внимание сосредоточили на изучении механизмов, порождающих новые системные качества, которые возникают в процессе взаимодействия отдельных компонентов системы и не сводятся к свойствам отдельно взятых элементов, ее образующих [410].

Б. Ф. Ломов, задолго до проведения комплексных исследований, показал возможности рассмотрения объектов и явлений психики с позиций метасистем, в которые он включен и свойствами которых обладает. «Человек как бы находится на пересечении многих разнопорядковых систем. В этом плане о его существовании можно говорить как о полисистемном процессе. Принадлежность же человека ко многим системам, так или иначе, проявляется в его психологических качествах. Множественность оснований этих качеств порождает их многообразие и многосторонность. А вместе с тем психика представляет собой нечто целое, интегральное. Целостность психических явлений, их неразложимость «на кусочки» отмечаются обычно как одна из фундаментальных характеристик. Будучи многообразными, психические явления выступают как явления одной цепочки. Поэтому они и сами могут рассматриваться как системы» [271].

Итак, системный подход предполагает целевой анализ, отнесенный к системе в целом и к отдельным ее составляющим [104]. Именно целевая целостность позволяет раскрыть компонентный состав системы «*принятия жизненных решений личностью*» и взаимосвязи отдельных ее компонентов, образующих данную систему, сформировать представление о структуре системы, ее внутренней организации и уровнях.

Принцип активности предполагает понимание психического отражения как активного процесса. В основе принципа активности лежит постулат, доказывающий, что личность должна быть самодостаточной и активной [8; 285; 508]. Принятие решения – это проявление активности личности, а не пассивная реакция на сложившиеся обстоятельства. Не отрицая важной роли ситуативных

(средовых, социальных) и личностных факторов в формировании альтернатив и принятии жизненного решения, необходимо учитывать активность самой личности, которая может проявляться в различном отношении к этим факторам, в потенциальной возможности регуляции личностью принимаемого жизненного решения.

Принцип неопределенности. Принятие решений личностью совершается в жизненной ситуации, когда стратегия достижения цели заранее не определена и потому результаты выбора из альтернатив могут приводить личность к различным вариантам. Неопределенность связана с вариативностью и неповторимостью, как условий, так и самих актов выбора. Их оценка, результат и последствия реализации окончательного решения, заранее неизвестны.

Рассматривая неопределенность, Т. В. Корнилова и М. И. Дубенцов акцентируют внимание на том, что принятие решений необходимо еще и потому, что условия неопределенности заданы «бытийно» (не говоря об отличиях объективных и субъективных ее репрезентаций). Суть человеческого бытия – постоянное преодоление неопределенности, «незаданности» любых форм и оснований его решений и действий [148; 224; 233].

Принцип развития, по мнению С.Д. Максименко, предполагает изучение психических процессов и свойств личности с точки зрения их закономерного изменения [283]. Л. С. Выготский считал, что адекватным подходом к исследованию высших психических функций является раскрытие истории их возникновения и развития. Понятие «развитие» ассоциируется с формой изменения (эволюцией или революцией) и направлением – прогрессом и регрессом [98]. Именно поэтому *принятие жизненных решений* связано с преобразованиями во внутреннем его строении, в его структуре, в соотношении компонентов, в качественно-количественном сочетании его признаков.

Принцип трансформации в контексте *принятия решения* в ситуации неопределенности или риска предполагает совершения поступка личностью (выбора, принятия решения и совершения действий по реализации), способной изменить возникшую жизненную ситуацию. По-видимому, стоит

предположить, что жизнь человека не является воплощением результатов одного или даже нескольких однажды принятых решений, которые можно отследить и отменить. Жизнь - это результат бесчисленных выборов, отказов от нереализуемых альтернатив, ошибочных и правильных решений.

Изменения в жизнедеятельности личности являются отражением принятия множества решений, каждое из которых становится основой и возможностью для следующего в пространстве-времени жизненного пути личности, основой самосовершенствования, трансформации [200; 201].

Принцип реальности предполагает, что *принятие жизненного решения личностью* осуществляется в ситуации, где она производит сопоставление нескольких проекций реальности (реальной и виртуальной и их множественных комбинаций). С одной стороны, достижение принятого жизненного решения должно осуществляться с учетом принятой личностью цели, соответствующей сформированным ценностно-смысловым основаниям. С другой, – этот выбор должен быть реализуемым, согласованным с требованиями физической и социальной среды, той реальности, в условиях которой оказалась личность. Нужно отметить, что составляющие личностного выбора неотделимы друг от друга. Принцип реальности может значительно затруднить реализацию выбранного варианта решения (когда личность выбирает заведомо худшее, но реально возможное в данных обстоятельствах).

Принцип детерминизма предполагает причинную обусловленность выбора личности, принимающей решения под воздействием как внешних, так и внутренних факторов, взаимодействующих между собой.

Согласно С.Л. Рубинштейну, психическое и материальное тесно взаимосвязано, образуя целостное бытие, где психическое выступает «не только как обусловленное, но и как обуславливающее», т.е. определяет, регулирует, направляет деятельность человека. «Внешнее через внутреннее», по словам С.Л. Рубинштейна – это «формула детерминации» [384].

Принцип конфиденциальности мы понимаем как неразглашение информации о результатах профессионального консультирования. Несмотря на

то, что в современном обществе большинство людей не испытывают неловкости от того, что им оказывают консультационные услуги государственные организации, принцип конфиденциальности остается в силе. Он нацелен на то, чтобы уважать чувства и достоинство людей, которые в определенный период своей жизни вынуждены принимать помощь со стороны. Ни процесс, ни результаты профессионального консультирования не должны наносить ущерба клиенту, его репутации, психологическому состоянию, профессиональным интересам, и т.д. Профессиональное консультирование предполагает не только безопасность применяемых методов, методик профессиональной диагностики и технологии профессионального консультирования для клиента, но также и персональную ответственность консультанта за правильность рекомендаций по выбору клиентом профессионального пути [456, с. 290].

Принцип единства методологии, теории и эксперимента в контексте нашего исследования позволяет осуществлять проверку теоретических предположений (о структуре, компонентном составе принятия решений личностью, каузальных зависимостях, функции, детерминантах) с помощью эмпирического исследования, целью которого является либо подтверждение, либо опровержение гипотез.

2.2. Феномен «принятие личностью жизненных решений» в пространстве родственных понятий

Большинство исследователей определяет «принятие решения» как «волевой акт формирования последовательности действий, ведущих к достижению цели на основе преобразования исходной информации в ситуации неопределенности» [171; 175]. Более узко «решение» трактуется как выбор одного из имеющихся альтернативных вариантов действий (в простейшем случае – между действием или бездействием). Анализируя состояние проблемы регуляции выбора в «закрытых» ситуациях, Т. В. Корнилова понимает под

принятием решения «выбор человека в условиях неопределенности», тем самым отождествляя оба понятия [233].

С системных позиций понятие «выбор» анализирует Г. А. Балл [41]. Под выбором ученый понимает фрагмент функционирования активной системы (понимаемой как лицо) в ситуации, характеризующейся определенными признаками [42, с. 102–103]. Многоаспектность рассматриваемой проблемы отражена и в определении, предложенном Л. В. Помыткиной в результате исследования стратегических жизненных решений [342]. Принятие стратегических жизненных решений, по ее мнению, «является сложным личностно детерминированным циклическим процессом, который происходит на основе психического оборота, актуализирует ценностно-мотивационные, эмоционально-чувственные, интеллектуальные и волевые психологические механизмы и приводит к жизненному самоопределению (по выбору профессии, спутника жизни, собственной жизненной позиции), уменьшению неопределенности исходной ситуации выбора. Стратегические жизненные решения носят особый, судьбоносный характер и оказывают существенное влияние на дальнейшую жизнь личности» [346, с. 309].

Наличие множества пересечений в содержании изучаемых понятий, нередко приводит к искусственному разделению единого явления на «жизненный выбор» и «жизненное решение». Определяя специфику жизненного выбора, исследователи описывают его как «выбор в бифуркационной точке жизненного пути, который является субъективным процессом и результатом мотивированного ранжирования ценностей и преимущества интернальной ответственности, а также неизменно сопровождается определенными ощущениями (эмоциями), волевыми усилиями и когнициями» [215, с. 7]. И далее, подчеркивается, что «жизненное решение, как ответ личности на те, или иные обстоятельства и события, является эффектом целостной структуры личности, преломляет и опосредует все внешние воздействия – события и обстоятельства жизни» [467, с. 112].

Исследования принятия решения, выполненные И. С. Морозовой и Л. А. Коломеец в русле когнитивного подхода, позволили им представить «выбор как потребность личности в формировании определенной смысловой системы, нахождение себя в мире, своего будущего, своих дальнейших действий и самого себя» [213, с. 112]. В одном из исследований А. Д. Бретмана, посвященных соотношению выбора и принятия решений, жизненный выбор представлен как «механизм кардинальной трансформации жизненных смыслов, источник личностных трансформаций, процесс развертывания жизненных ориентиров личности и структурирование в соответствии с ними собственных перспектив» [69, с. 84].

На наш взгляд, следует внести уточнение в приведенную формулировку. Выбор варианта решения является не источником, а следствием личностных трансформаций, завершением реального выбора конкретного варианта решения личностью и предпочтением одной из возможных альтернатив всем прочим. Выбор является проявлением воли, актом самореализации целостной, саморазвивающейся личности.

Для анализа соотношения понятий «выбор» и «принятие решения», необходимо отталкиваться от понимания существа личности, сформулированного С. Д. Максименко: «Личность – это форма существования психики человека, которая представляет собой целостность, способную к саморазвитию, самоопределению, сознательной предметной деятельности и саморегуляции и имеет свой уникальный и неповторимый внутренний мир. В этом определении подчеркнута главное: природа человеческой психики – личностная. Высший из известных нам уровень развития бытия, наделенный рефлексией и поэтому способный отображать другое бытие и самое себя, воплощается и становится действительным способом существования конкретного человека» [284, с. 14].

Современные исследования показывают, что именно принятие решения во многом определяет содержательные, процессуальные и результативные параметры жизнедеятельности личности. Соответственно, «цена ошибки» за

неадекватный выбор личности, возможные неправильные решения, чрезвычайно высока. В силу этого прикладные исследования рационализации сложных видов деятельности, оптимизации жизненного пути личности, также должны учитывать закономерности принятия решения и в этом непосредственная практическая значимость изучения как личности в целом, так и непосредственно того, что обеспечивает принятие личностью жизненных решений. Параметры принимаемых жизненных решений во многих случаях уже не просто в большей или меньшей степени зависят от личности, но и прямо ею определяются. Столь же значима роль подобных исследований в совершенствовании профессионального обучения, в психологии профессионального и жизненного самоопределения, в организации профессионального отбора, в развитии психологической теории принятия решений (А. В. Карпов [192; 193; 195], С. Плаус [337], Л. В. Помыткина [344; 345], В. Н. Чернобровкин [547] и др.).

За столь непродолжительный период исследований принятия решений сложилось несколько самостоятельных направлений, при этом некоторые из исследований данной проблематики приобрели форму завершенных концептуальных разработок.

Во-первых, это подтвержденные практикой концепция идеальной теоретической модели ФПСД – функциональной психологической системы деятельности [553], и ее детализация – ПСПР – концепция психологической системы принятия решений, представляющая принятие решения как «интегральный психический процесс» [194].

Во-вторых, теория смысловой регуляции О. К. Тихомирова, давшая новое звучание когнитивному направлению современной психологии принятия решений [501; 502]. И, в-третьих, концепция множественной функционально-уровневой регуляции принятия интеллектуальных решений [230; 231]. Более общим базисом существующих направлений исследования принятия решения выступила теория функциональных систем П. К. Анохина [24; 26].

Детальный анализ перечисленных выше концепций показал

некорректность представления принятия решений в качестве элемента системы или даже блока в структуре деятельности. К наиболее существенным особенностям принятия решения личностью, отражающим его специфику и отличающую его от деятельности, необходимо отнести следующее:

а) каждому блоку деятельности присущ характерный состав решаемых задач, предшествующих и завершаемых принятием решения;

б) для каждого блока существуют ведущие детерминанты, актуальные именно для данного вида или типа решения.

Так, в мотивационном блоке деятельности роль ведущей детерминанты выполняют социально-обусловленные факторы: уровень притязаний, престижность деятельности и др. Принятие решения подводит итог оценке роли мотивационных факторов и стимулов. В блоке формирования программы деятельности – это полнота информационной основы деятельности, в блоке реализации деятельности – наличие сформированных алгоритмов действий, то есть то, что является элементами реализации принятого решения.

Анализ дает основание полагать, что принятие решения не входит в структуру деятельности, а существует самостоятельно и управляет компонентами структуры деятельности (проектирует, оценивает, откладывает, реализует, координирует), оставаясь в тени латентного периода реализации каждого компонента. Кроме того, значительная доля времени уходит на согласование принимаемого решения, самого факта решения и его особенностей при «прохождении» стадий (этапов деятельности). Необходимо сделать акцент на том, что на самом деле завершение каждого этапа деятельности, например деятельности психолога – профессионального консультанта, предполагает разные решения, не совпадающие ни по цели, ни по форме, ни по своему содержанию, становясь, таким образом, соподчиненными более крупному жизненному решению – проблеме клиента.

Отметим, что одной из первых и плодотворных попыток анализа ведущей роли субъективного фактора в принятии решений была предпринята Ю. Козелецким [207]. Особенностью предложенной им системы принятия

решений является выделение результата выбора, который зависит не только от объективных условий, но и от лица, принимающего решение. Автор использует в системе одновременно несколько базовых понятий, таких как понятие субъективной вероятности выбора, понятие полезности (ценности) выбора для субъекта, и др. [там же, с. 90], приближаясь к изучению той реальности, которую представляет личность, принимающая решения.

В завершении краткого анализа мы предлагаем собственную систему понятий, определяющих содержание и специфику принятия жизненного решения. Принятие решения личностью – это, прежде всего, личностный выбор из альтернативных возможных вариантов, детерминированных психологической организацией личности, с участием разноуровневых характеристик и в тоже время отражающих целостность личности. Принятие жизненного решения – это специфическое, жизненно важное проявление активности личности, осуществляющей выбор варианта, наилучшего из возможных, или субъективно воспринимаемых личностью как таковых для разрешения жизненной ситуации.

Нам представляется, что «жизненные решения», как результат и продукт психологической системы (СЖР) – это *система* организации и регуляции жизнедеятельности человека, в центре которой находится личность, принимающая жизненное решение и ответственность за него. Система жизненных решений находится в постоянном движении, изменении, в протекающем всю жизнь процессе организации и регуляции, что делает регуляторный компонент системы жизненных решений личности стержневым, опорным и системообразующим.

2.3. Концепция психологической системы принятия жизненных решений личностью

Обобщение ранних исследований в области принятия решений показало, что решение – это неизбежный предмет интеграции и синтеза условий и

ограничений, результат выбора из совокупности возможных вариантов, который позволяет добиться наибольшей эффективности действий (А. В. Карпов [194], Ю. Н. Кулюткин [248], О. И. Ларичев [255], С. Плаус [337], и др.). Опираясь на сложившиеся к настоящему времени теоретические концепции и модели принятия решения, учитывая опыт изучения факторов, влияющих на эффективность выбора в различных условиях жизнедеятельности (Г. А. Балл [41], А. В. Карпов [194], Т. В. Корнилова [231], В. А. Моляко [302], Л. В. Помыткина [343], В. А. Роменец [379], В. Н. Чернобровкин [546]), мы предлагаем психологическую систему принятия жизненного решения личностью (СЖР).

Почти всякое обсуждение проблемы завершается решением как таковым, то есть начальной точкой для последующего развертывания действий. Но на самом деле решение не является началом, это результат очень тонкой и обширной работы, проделанной личностью. Поэтому возникла необходимость вовлечь в сферу внимания не только сам акт принятия решения, но и пространство, стадию «предрешения», которая его формирует и предопределяет его направленность, а, следовательно – рассмотреть принятие решения как сложное психическое явление.

Оказалось, что принятие решения невозможно без этой стадии, определяющей, какие именно обстоятельства должны быть учтены, из какого набора нужно выбирать действия или формировать систему действий, наиболее адекватную условиям оцениваемой ситуации или соответствующую требованиям компонент психологической системы принятия жизненного решения. Поэтому использование термина «*решение*» не должно быть гипнотизирующим фактором, это есть конечный акт одной реализации практически непрерывной и весьма разветвленной психологической системы – принятия жизненного решения, и начало другой.

На наш взгляд, невозможно осуществить решение вообще, не включенное в какую-то ситуацию, не направленное на какой-то положительный результат для личности, невозможно принять решение, которое в будущем не обещает

личности никакого полезного эффекта. Следовательно, если говорить о принятии жизненного решения, то в психологическом понимании оно может быть представлено замкнутой психологической системой, предназначенной именно для принятия жизненного решения. Система принятия жизненного решения представляет собой относительно устойчивую структурную организацию свойств личности, выполняющих активное преобразование, организацию и упорядочивание элементов и факторов воздействующей окружающей или виртуальной среды в жизненной ситуации, используя для этого ресурсы и возможности личности по трансформации параметров текущей ситуации жизнедеятельности. При этом, следуя теории функциональных систем П. К. Анохина, под системой понимается «комплекс таких *избирательно вовлеченных компонентов*, у которых *взаимодействие* и *взаимоотношения* приобретают характер *взаимосодействия* компонентов для получения фокусированного *полезного результата*» [215, с. 72]. Понимая специфику и особенности результата функционирования такой системы – принятие жизненных решений – мы выделяем в ней три функциональных блока, обладающих специфическими характеристиками:

- а) блок личностных компонентов;
- б) блок компонентов взаимодействия со средой;
- в) блок компонентов решимости.

К первому, *блоку личностных компонентов*, мы относим совокупность свойств личности, обеспечивающих «принятие жизненной ситуации», выдвижение вариантов решения, выбор и принятие жизненного решения. Второй, *блок компонентов взаимодействия личности со средой*, включает в себя свойства личности, обеспечивающие выработку стратегии и действия личности по реализации принятого решения и оценке прогноза последствий его реализации. Третий, *блок компонентов решимости*, включает свойства личности, обеспечивающих управление принятием продуктивного жизненного решения личностью.

А. Блок личностных компонентов системы принятия жизненного

решения образован: волевым, эмоциональным, когнитивным, мотивационным и компонентом социального опыта. В совокупности эти компоненты обеспечивают ресурсами принятие жизненного решения. Выделим основные функции, реализуемые компонентами личностного уровня системы принятия жизненного решения личностью.

Основными функциями *волевого компонента* являются осуществление контроля и регуляции волевых действий личности, связанных с преодолением трудностей и барьеров в принятии решения, с реализацией выбора, в том числе в ситуациях риска и неопределенности. С волевой регуляцией связаны гибкость или устойчивость активности личности в зависимости от того, увеличивается или снижаются неопределенность и риск, вследствие принятого решения, участвуя при этом в выполнении функции регулятора личностного уровне системы в целом. Известно, что личность всегда направляет свои волевые усилия на минимизацию психологически осознаваемого риска, сохраняя тем самым психологическую целостность системы личных намерений, притязаний, реализуемых в выборе и принятии решения, тем самым обеспечивая свою психоэмоциональную устойчивость. Сомнения личности, сопутствующие коррекции цели принимаемого решения, «снимаются» компонентом воли.

К. А. Абульханова-Славская отмечает, что «принятие решений это не только выбор альтернатив на рациональной основе, но и волевое разрешение противоречий, способность абстрагироваться от обстоятельств, психическая устойчивость по отношению к трудностям, способность выполнять деятельность на оптимальном уровне активности личности» [6, с. 332].

Эмоциональный компонент занимает в системе регуляции принятия жизненного решения не только центральное положение, но и одно из наиболее значимых. Эмоциональный компонент является и одним из ведущих факторов принятия решения, индикатором и регулятором его эффективности. В зависимости от состава включенных в его реализацию эмоций, в принятии жизненного решения участвует два сформированных и одновременно воздействующих эмоциональных регулятора: с преобладанием эмоциональной

модальности «радость» и с преобладание модальностей «гнев», «страх» и «печаль» в любом их сочетании. Основные функции эмоционального компонента (с учетом специфики эмоциональной регуляции принятия жизненного решения в целом), заключается: в формировании и маркировке (эмоциональной окраске) образа среды – жизненной ситуации; в отношении к результатам сравнения жизненной ситуации с хранящимися решениями в индивидуальном опыте жизнедеятельности (бытийном, социальном); в пристрастном оценивании и выборе значимых альтернатив решения; в оценивании субъективной полезности жизненного выбора, его реализации и последствий (санкция эмоций).

Более сложным является принятие решения, если жизненная ситуация формируется в виртуальном пространстве. Отсутствие наблюдаемых объектов во многом усложняют оценку ситуации, оценку и выбор ресурсов принятия решения. Примечательно, что личность всегда и в любой обстановке сохраняет за собой и регулятивные функции, и контроль.

«Подобно тому, – пишет К. А. Абульханова-Славская, – как регуляция деятельности осуществляется не сознанием, а личностью с помощью сознания, так и регулирующее влияние эмоций опосредовано всем комплексом индивидуальных и личностных характеристик» [там же, с. 332].

Можно утверждать, что основными функциями **когнитивного компонента личности** принимающей жизненного решения являются: - анализ характеристик возникшей ситуации (неопределенности, риска, определенности); анализ имеющейся информации и отслеживание недостающей для выбора вариантов решения; анализ барьеров, трудностей выбора и личностных ресурсов для их преодоления; рациональное оценивание эффективности жизненного выбора, его реализации и последствий (санкция разума). Способность личности «выйти» за пределы существующей ситуации обеспечивает активизацию когнитивного компонента, что приводит к конструированию возможных исходов при ее осмыслении; к прогнозу последствий; к поиску оптимального в сложившихся условиях, наиболее

эффективного и рационального варианта решения. Это во многом определяет направление дальнейшей трансформации ситуации: либо в сторону уменьшения риска, «снятия» неопределенности, снижения субъективной определенности, либо ухода от ситуации, ее избегания, элиминации (нивелирования). В формировании варианта решения когнитивный компонент отражает способность личности просчитать не только вероятность достижения успеха, но и меру снижения неуспеха или ошибки при выборе из нескольких равновероятных альтернатив.

Таким образом, степень определенности (риска или неопределенности), воспринимаемой личностью в каждой ситуации принятия решений, является характеристикой субъективной, оценивается с опорой на ее индивидуально-психологические возможности. Иными словами, способности выделять, анализировать и учитывать разные факторы, влияющие на жизненный выбор, на результат принимаемого решения и возможные последствия его реализации различаются у личностей с разными индивидуально-психологическими особенностями.

Основными функциями *мотивационного компонента* являются осуществление контроля и регуляции мотивов, побуждений и действий личности в выборе и его успешной реализации. Мотивационный компонент обеспечивает на требуемом уровне поддержание активности личности и ее направленность на поиск варианта выбора и достижение цели – жизненного решения. Мотивационный компонент участвует не только в определении эффективности самореализации личности, но и отражает цель реализуемого выбора. Если ситуация выбора воспринимается как непосредственно угрожающая самореализации личности, или связана с возможным изменением результата, то основными мотивами выбора личности становятся стремление к успеху.

Индивидуальный социальный опыт как компонент системы принятия жизненного решения обеспечивает реализацию нескольких сложных функций. Представим схематично структуру компонента социального опыта, состав и

уровень сформированности которого определяется опытом жизнедеятельности личности.

Во-первых, необходимо учесть, что содержание социального опыта представлено знаниями, умениями, привычками и навыками принятия жизненных решений.

Во-вторых, опыт принятия решений в жизнедеятельности личность приобретает в процессе социализации, формируется при выраженных направленности и интересах личности, отражает также сформированные мировоззрение и культуру.

В-третьих, социальный опыт, как компонент системы принятия жизненных решений, включает имеющиеся у субъекта варианты разрешения задач жизнедеятельности, часто повторяющиеся жизненные решения, навыки преодоления противоречий, развитые умения находить выход из трудных жизненных ситуаций. Роль этого компонента достаточно велика в силу того, что жизненные решения, принятые в ситуациях личностного или экзистенциального выбора (риск, неопределенность) должны учитывать вероятностный характер дальнейшего развития ситуаций, наполненность ситуаций элементами стихийности, случайности и стохастичности. Опыт должен давать возможность компенсировать неполноту информации и неоднозначность оценок происходящего, преодолевать ограниченность временных, материальных, физических и психических ресурсов личности. Наконец, одной из важнейших, является функция экономии ресурсов личности как результат актуализации доведенных до автоматизма сохраняющихся жизненных решений, связанных с реализацией функций самообслуживания, бытовой деятельностью, и т.п.

Б. Блок компонентов взаимодействия со средой в системе принятия жизненного решения личностью осуществляет организацию и контроль реализации выбора, оценку его последствий и включает операциональный и результирующий компоненты.

При обнаружении в жизненной ситуации источника противоречия,

операциональный компонент обеспечивает контроль над побуждением и выбор стратегии принятия решения и его реализацию. Успешность преобразования неопределенности в безопасную ситуацию, зависит от навыков принятия решений, от умения формировать альтернативные их варианты, от знания стратегии и тактик его реализации. Чем выше уровень сформированности составляющих операционального компонента, тем ниже неопределенность ситуации и опасность риска совершения действий, которые могут повлечь за собой потери.

Результирующий компонент системы, с одной стороны, ориентирован на формирование и реализацию принятого варианта жизненного решения, с другой – обеспечивает контроль показателей устойчивости личности в принятии жизненных решений:

а) *продуктивность* принятого жизненного решения определяется признаками «уровень психологической сложности ситуации жизненного выбора» и «безошибочность действий по реализации варианта решения». Более сложные ситуации характеризуются высокой неопределенностью и риском, ростом ошибок в ситуации принятия решения (ситуации, ее анализа, выдвигаемых гипотез и их оценки, собственно выбора и его реализации), а также значимыми для личности последствиями неправильного выбора;

б) *социальная значимость, с одной стороны, и субъективная полезность* для личности – с другой. Их анализ обеспечивает прогноз последствий, к которым может привести активность личности, направленная на выбор;

в) *эффективность* принятого варианта жизненного решения отражает его психологическую цену как продукта актуальной самореализации личности.

В. Блок компонентов решимости осуществляет управление и регулирование принятия решения и представлен: компонентом ориентации (настроя) на принятие жизненного решения, разумности (мудрости) в принятии жизненного решения, неуклонности (устойчивости) и эргичности (активности) в принятии жизненного решения. Решимость как регуляторная подсистема принятия жизненного решения:

- осуществляет координацию функционирования личностных компонент, компонент взаимодействия со средой;
- обеспечивает включение личности в систему взаимодействия со средой жизнедеятельности, сопровождение и регулирование принятия решения;
- координирует отбор, актуализацию и управление ресурсами, необходимыми личности для принятия жизненного решения.

Толчком, исходным моментом в принятии жизненного решения можно считать ситуацию, элементарный акт жизнедеятельности, образ восприятия, содержащий текущее состояние внешних условий (физической и социальной среды), и внутренних условий личности. Ситуация становится жизненно важной с момента ее «принятия» личностью на основе оценки ее субъективной важности и значимости, становится пусковым механизмом, мотивом и источником развертывания СЖР.

Осознание личностью ситуации как жизненной, ее оценка, определение ее «назначения» или «статуса» как неопределенной, сложной или угрожающей, то есть субъективное восприятие жизненной ситуации является системообразующей СЖР, основанием формирования или трансформации системы при изменении субъективной оценки условий жизненной ситуации и формулирование требования – принятие жизненного решения. Жизненная ситуация – это осознание личностью противоречия между намерениями, желаниями и представлениями, с одной стороны, и реальными результатами самореализации (актами поведения, поступками) или обстоятельствами и условиями, в которых личность себя реализует, с другой.

Выделение жизненной ситуации в качестве внешнего источника активности личности в принятии жизненного решения обусловлено рядом причин.

Во-первых, жизнедеятельность личности и взаимодействие с социумом сопровождается постоянным возникновением и разрешением разнообразных жизненных ситуаций. При этом субъективная оценка ситуаций может относить их к важным или неважным (значимым или незначимым), а по сфере их

приложения к этическим (моральным, духовным), экономическим, правовым, жизненным (экстремальным, экзистенциальным) и др.

Во-вторых, все разновидности жизненных ситуаций непосредственно отражают интересы, намерения личности, поскольку содержат психологическую составляющую, имеют высокую для нее значимость, выраженную эмоциональную окраску и переживаются личностью.

В-третьих, разрешение жизненной ситуации, ее преодоление, предполагает активность личности, концентрацию усилий и совершение действий, проявление воли, мобилизацию личностных ресурсов необходимых для преодоления ситуации, в совокупности обеспечивающих принятие жизненного решения.

Необходимо сразу оговориться, что любое представление жизненной ситуации как синтеза структурных компонент может быть адекватным только при соблюдении определенных допущений. Известно множество ситуаций, которые воспринимаются личностью как угрожающие, не являясь таковыми на самом деле, но верифицируемые таким образом в силу особенностей эмоционального склада личности. В случае, когда в качестве фактора выбора выступает другая личность (другой субъект жизнедеятельности), число неконтролируемых переменных личностью (ее сознанием) многократно увеличивается. Роль фактора выбора может сыграть даже психоэмоциональное состояние другого (у восприимчивой личности срабатывает эффект суггестии, «заражения» состоянием субъекта, побуждающего к выбору). Наконец, нельзя забывать о том, что принятие решений не только сложное психическое явление (равноценный понятию «выбор» в философской культуре или в психотерапевтической практике). Принятие решений выступает в жизненной ситуации и как источник психического состояния, одновременно являясь характеристикой личности – ее способностью принимать решения, особенно ярко выраженной в экстремальных условиях. Большинство жизненных ситуаций, требующих от личности принятия решения, практически всегда

вызывают изменение психоэмоционального состояния (появление беспокойства, тревоги, переживаний).

Применительно к жизненным решениям понятие ситуации должно быть не только пересмотрено, но и в значительной мере расширено. Речь идет о виртуальных ситуациях достижения цели, необходимых для принятия жизненного решения. Они существуют умозрительно, развернуты в сознании личности, не связаны ни с реальной внешней обстановкой, ни с текущим временем, являются продуктом сознания личности и средой развертывания психологической системы принятия жизненного решения.

К классу виртуальных ситуаций можно отнести:

- намерение принять жизненное решение по важному для личности вопросу (установление отношений с партнером по бизнесу, поиск спутника жизни, расторжение брачных отношений и т.п.);

- принятое ранее жизненное решение, но отложенное в силу невозможности его реализации;

- спонтанное жизненное решение личности, не относящееся к сложившейся ситуации. Функцию катализатора для принятия жизненного решения и развертывания необходимых действий по его реализации может выполнять решение, находящееся у личности на контроле;

- последовательное жизненное решение личности. Цепь последовательных решений, когда реализованное первое решение создает условия и возможность для принятия следующего.

Включение виртуального компонента в понимание ситуации требует уточнения используемого понятия «жизненное решение». «Жизненное решение» – данная в условиях определенной или виртуальной жизненной ситуации цель, которая должна быть достигнута преобразованием условий конкретной ситуации в соответствии с определенной процедурой, критериями оценки и правилами выбора.

Таким образом, ситуация принятия жизненного решения является не только структурной единицей жизнедеятельности. Ситуация представляет

собой субъективное отражение личностью взаимодействия с реальной или виртуальной средой как системой субъективно конструируемых объективных условий принятия решения, побуждающих и опосредующих ее активность в предметном и социальном пространстве жизнедеятельности.

Содержание ситуации определяет ее субъективную интерпретацию, т.е. когнитивно-эмоциональную репрезентацию ситуации в сознании, которая в свою очередь, и «побуждает» личность сделать выбор и принять решение. Очевидно, что жизненная ситуация допускает бесконечное многообразие вариаций жизненных решений. Можно обозначить как минимум три группы источников принятия жизненных решений, равновероятных в жизнедеятельности личности: а) внешние источники, обусловленные действием факторов жизнедеятельности, и воспринимаемые личностью как значимые и важные; б) социально-психологические, связанные с функционированием личности в системе общественных (в том числе межличностных, межгрупповых) отношений; в) внутренние источники, психологические, определяемые индивидуально-психологическими, личностными особенностями субъекта жизнедеятельности, свойствами и качествами личности.

Оценка личностью необходимости принятия решения, развертывание СЖР, поиск варианта выбора, принятие и реализация решения осуществляются путем нескольких трансформаций жизненной ситуации, предполагающих выполнение определенных процедур всеми компонентами СЖР. Структурная схема психологической системы принятия жизненного решения личностью представлена на рис. 2.1.

Первая трансформация (Сj1) обеспечивает формирование образа жизненной ситуации, предполагает активность «эмоционального компонента» и компонента «ориентация на принятие жизненного решения» СЖР. Система определяет эмоциональное отношение, способ взаимодействия с жизненной ситуацией, осуществляет оценку и выделение признаков для отнесения ситуации к определенной группе (определенность, риск, неопределенность).



Рис. 2.1. Структурная схема психологической системы принятия жизненного решения личностью (СЖР).

Примечание: C_1, \dots, C_j, C_n – ситуации жизнедеятельности; $C_{j1} - C_{j8}$ – трансформации жизненной ситуации C_j .

Эмоциональный компонент осуществляет выделение в среде эмоциогенных элементов, регулирование построения образа жизненной ситуации, а компонент решимости обеспечивает «принятие» личностью ситуации и как следствие – развертывание СЖР.

Вторая трансформация (Сj2) допускает два варианта. Цель первого варианта – сравнение характеристик «принятой» жизненной ситуации с хранящимися в индивидуальном опыте вариантами жизненных решений, принятых ранее, и оценкой параметров условий, в которых они принимались. При реальном совпадении (или неадекватной субъективной оценке совпадения) – решение принимается сразу с последующей оценкой возможных последствий. Второй вариант реализуется с привлечением компоненты решимости – «ориентации» на принятие жизненного решения. Одновременно с этим, «*решимость*» личности обеспечивает выполнение оценки ситуации (объекта, факторов принятия решения и условий среды) по параметрам рискованности и неопределенности, допускающей использование различных форм и типов принятия решения (спонтанная, ситуативная, авантюрная и др.). Результаты оценки становятся основанием когнитивному компоненту для выдвижения вариантов принимаемого решения с учетом полученной субъективной оценки.

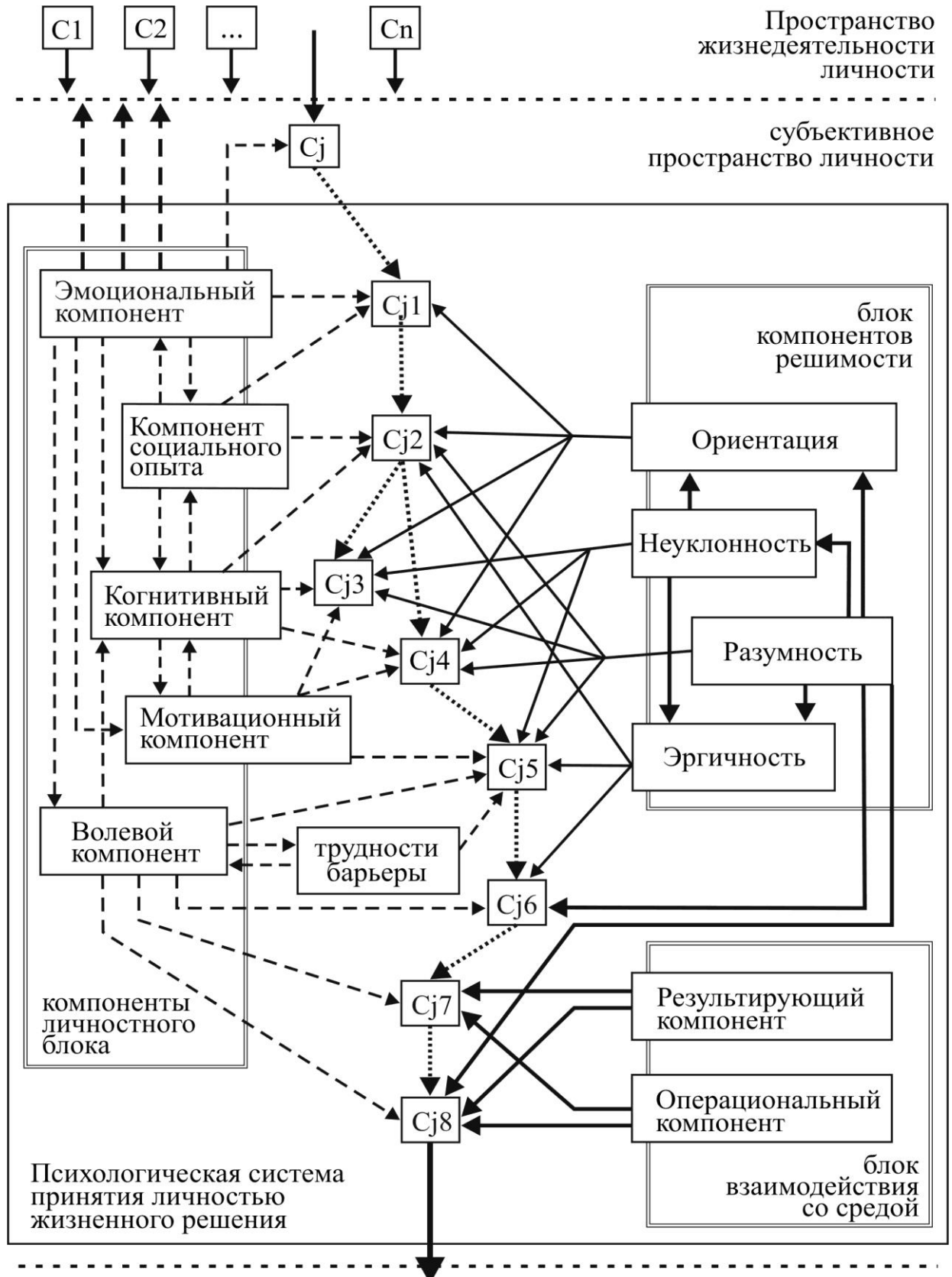
В *третьей трансформации* (Сj3, Сj4) взаимодействие компонентов системы («ориентации» и «разумности» решимости, когнитивного и мотивационного компонентов) направлено на обстоятельный анализ и продуманный поиск единственно возможного или множества допустимых вариантов выбора, оценку возможности удовлетворения мотива, достижение цели, учет «за» и «против», предварительную оценку последствий реализации жизненного решения.

Альтернативы, среди которых личность реализует жизненный выбор, не являются действиями по достижению цели жизненного решения, а представляют собой различные мотивы, побуждения, потребности, актуальные для личности в данный момент времени. Сила побуждения также не является основанием для принятия личностью жизненного решения. Анализ показывает,

что чаще всего наши поступки определяются нуждой, реализуемой мотивами достижения, безопасности или долженствования, и соответствующими побуждениями к действиям по их реализации. Трансформации и исключению из образа жизненной ситуации подлежат все элементы, проработанные СЖР и не влияющие на достижение цели. Сомнения, сопутствующие принятию решения, могут привести к возврату на предшествующие трансформации и обратимости элементов жизненной ситуации в пределах времени, отведенного личностью и субъективно достаточного для ее коррекции.

Четвертая трансформация (Сj5), наиболее ответственная в принятии решения для личности, поскольку направлена на достижение конечного результата – решения. И одновременно является наиболее сложной в функционировании СЖР. Содержанием трансформации является выбор единственного варианта с учетом множества условий и ограничений, накладываемых компонентами системы:

- во-первых, оценка достижимости сформированной личностью цели (работа мотивационного компонента);
- во-вторых, оценка, поиск и нахождение средств и возможных путей преодоления барьеров и трудностей в ходе реализации выбора (работа волевого компонента);
- в-третьих, учет социальных норм и ценностей выбора для личности (участие компонента решимости – неуклонности в принятии жизненного решения);
- в-четвертых, сравнение вариантов выбора по критерию непротиворечивости с существующими в индивидуальном опыте (контроль со стороны разумности – компоненты решимости);
- в-пятых, обеспеченность варианта выбора необходимыми ресурсами (работа эргичности).

Пятая трансформация (Сj6) обеспечивает преобразование выбора в решение личности. Предпочтение единственной альтернативы нескольким не единственное условие для принятия окончательного решения. Завершается

анализом и учет последствий выбора, уточняется стратегия реализации цели, перепроверяются детали и особенности выбора, оценивается обеспеченность выбора ресурсами, средствами реализации принятого решения. Принцип этой трансформации жизненной ситуации: «Выбор сделан – решение принято!».

Шестая (Cj7) и седьмая (Cj8) трансформации обеспечивают реализацию принятого решения и контроль полученных результатов. Образ решения наполняется содержанием действий и множеством деталей, сохраняемых в индивидуальном опыте человека и результатами оценки субъективной и функционально полезности принятого решения для личности. При результате, подтверждающем полезность, вариант принятого решения сохраняется в индивидуальном опыте личности.

Принятое личностью жизненное решение порождает поступки и действия, направленные как на саму личность, так и на ее окружение, которое либо испытывает на себе последствия принятого решения, либо задействуется при его реализации. Вариант правильно сделанного выбора «снимает» противоречие, делает ситуацию понятной, определенной и решенной для личности. В случае ошибки, осознание принятого решения как потенциально неверного для условий данной жизненной ситуации, изменяет условия психологической устойчивости, и как следствие, может повлечь за собой значительные потери личности.

СЖР отражает целостность личности, которую образуют взаимосвязанные и комплексно организованные элементы для принятия жизненного решения. Структура свойств, образующих компоненты СРЖ, носит явно выраженный и устойчивый характер, сохраняющий свои характеристики в пределах типа принимаемого жизненного решения. Изменение условий данной жизненной ситуации или ее типа, приводит к активизации тех свойств личности, которые в совокупности обеспечат принятие жизненного решения. Именно в такой гибкости проявляются возможности регуляторного компонента СЖР, основу которого составляет решимость – многокомпонентная и целостная характеристика личности.

2.4. «Решительность» и «решимость»: сравнительно-сопоставительный анализ понятий

Объем проведенных исследований и разнообразие трактовок решительности в опубликованной психологической литературе не удивляет. Действительно, решительность как свойство личности и как волевое качество несет на себе значительную нагрузку в поведенческих актах личности, разнообразных ситуациях учебной, и особенно профессиональной деятельности. Более того, в работах второй половины XX века, это свойство признается не только системообразующим качеством, но и основой психологических систем принятия решения, выбора личности, реализации принятого решения и др. [20; 156; 171; 183; 552]. Отчасти такое положение связано с тем вниманием, которое проблема воли вызывала у психологов в послевоенное время, отчасти еще продолжающейся до сих пор доктриной деятельностного подхода, в котором волевым свойствам отведена роль одного из регуляторов.

Нам представляется своевременным предложить другое системное основание в понимании принятия решений, и, прежде всего, жизненных решений, выступающих понятийной и содержательной основой всех разновидностей и типов, представленных в научной литературе и исследованиях современных психологов.

В трудах философа, богослова Феофана Затворника Вышенского (XIX век) *показано место и роль «решимости» в духовном становлении личности.* Решимость считается одной из добродетелей, без которой невозможна правильная духовная жизнь. По мнению автора, решимость возрастает в проявлениях и силе, мужает и начинает проникать в душу во всех ее силах – ум, волю, чувство – и наполняет их собою, «заквашивает» их по своему духу. Проникает во все естество человеческое: тело, и душу, и дух, в котором зарождается. Философ отмечает, что жизнь по благодати не должна ограничиваться лишь желанием, а должна сопровождаться готовностью к

трусам и борьбе, стремлением непременно достигнуть желаемого. Решившись, должно тотчас начинать дело и продолжать с терпением и постоянством [157]. Работы Феофана Затворника Вышенского, раскрывают некоторые особенности «решимости» (англ. *determination*), проявляющиеся в интеллектуальной и волевой сфере, образующие в личности устойчивое единство. Кроме того именно этому качеству принадлежит роль побуждения к действию, активатора направленности личности, регулятора волевого усилия в достижении цели.

Такой же смысл в понятие «решимости» вкладывал и У. Джеймс, предлагая несколько различных его типов, направленных на преодоление препятствий, возникающих на пути личности к принятию и реализации решения [134, с. 327–331]. У. Джеймс пишет о внутреннем облегчении, наступающем после устранения задержки, и возможности принять решение. Автор описывает пять типов решимости.

Наиболее сложным и значимым типом для личности, по мнению У. Джеймса [там же], считается *разумная решимость*. Она проявляется, когда противодействующие мотивы начинают угасать. Сравнение альтернатив заканчивается выбором одной после рассмотрения аргументов «за» и «против» данного образа действия, выбора привычного способа действовать. Рационально взвешиваются шансы, решение принимается с полным ощущением свободы и соотносится с эталоном – классом случаев, при которых уже выработана привычка, действовать по шаблону.

Второй тип *решимости* – *ситуативная*, представлена теми случаями, когда человек как бы преднамеренно подчиняется произволу судьбы, поддаваясь влиянию внешних случайных обстоятельств, думая, что конечный результат будет довольно благоприятным. На этот шаг человек готов решиться, если не удастся разумом выбрать основания действовать в том или ином направлении, если утомлен колебаниями, сомнениями, – он может решиться на любой шаг, лишь бы избавиться от давящей неопределенности. Третий тип, – *импульсивная решимость* как результат случайности. В основе этого типа фатализм, доверие судьбе. К четвертому типу личностной решимости,

У. Джеймс относит случаи так называемого *нравственного перерождения*, пробуждения совести, благодаря которым происходит духовное обновление. Здесь речь идет о переоценке ценностей и обнаружении некоего важнейшего смысла, который и дает человеку дополнительную энергию для действий в направлении целей, соответствующих обретенным смыслу и ценностям. В пятом типе волевое решение включает в себя ощущение «*внутреннего усилия*». Ученый пишет о том, что усилие воли заменяет санкцию разума, придавая определенному мотиву преобладающее значение. Именно это позволяет одну альтернативу считать невозможной, а другую – подлежащей осуществлению. Выделяя типы решимости, У. Джеймс, по сути рассматривает не компоненты принятия решения, а свойства личности, проявление и доминирование которых в разных условиях обеспечивается не только самой личностью непосредственно, но и приводит к появлению того или иного типа [134, с. 327].

А. В. Никифоров, отталкиваясь от результатов собственных исследований, раскрывает условия ситуации, в которых может быть реализована «разумная решимость». Ситуация определяется достаточным количеством времени, наличием необходимых условий, сил и средств поиска решения. В этом случае, есть возможность просчета всех вариантов, плюсов и минусов каждого. Решение строится и на рациональном основании, и с учетом имеющихся условий [316].

А. Н. Лактионов, рассматривая проблему опыта человека, показал, что со временем индивидуальный опыт принятия личностью жизненных решений накапливается, многократно изменяясь и пополняясь [254]. Уже в подростковом возрасте личность завершает в рамках психологической системы принятия жизненных решений формирование свойств и компонентов решимости (смелости, готовности принять решение, осуществить решение). Личность легко справляется с множеством ситуаций, требующих принятия жизненных решений, снижается психологическая нагрузка на психику; знания, опыт и навыки принятия жизненного решения приобретают завершенную форму. Эти закономерности прошли многократную экспериментальную

проверку и были подтверждены исследованиями современных психологов [149; 343; 346; 621; 628; 640]. Словарь С. И. Ожегова трактует решимость как «смелость, готовность принять и осуществить свое решение» [320, с. 605].

Соотнесем понятия «смелость», «готовность принять решение» и «готовность осуществить решение», составляющие основу определения «решимости». Смелость в психологии рассматривается, как способность человека подавлять защитные реакции, которые возникают в ситуации опасности (или при переживании страха), и эффективно управлять своими действиями и поведением. Смелость подразумевает не отсутствие страха, а поведение вопреки ему: смелый человек не тот, кто не боится, а тот, кто умеет быть сильнее своего страха. Если мужество подразумевает ответственность и обязательный анализ и оценку ситуации [331], то смелость проявляется импульсивно (может быть и от страха). В интерпретации этого параметра в методике 16-PF Р. Кеттелла, под смелостью (первичный фактор «Н») понимается группа свойств, включающая такие качества как предприимчивость, активность, готовность к риску, склонность к авантюризму, способность принимать самостоятельные, неординарные решения [293, с. 41].

Готовность личности к принятию решения рассматривается нами как наличие индивидуально-психологических свойств личности, проявившихся при взаимодействии с характеристиками жизненной ситуации. Функциональная готовность личности проявляется в мобилизации необходимых ресурсов личности для осуществления самостоятельного выбора, достижения цели, а также рефлексии своего опыта и его результатов. Принятие ситуации жизненного решения проявляется в форме личностной и функциональной готовности, которая активизирует целую плеяду соответствующих свойств личности: толерантность к неопределенности, импульсивность, склонность к риску, решительность, рефлексивность и пр.

«Готовность» отражает развивающиеся психологические возможности личности в принятии жизненных решений, является средством организации активности в анализе, оценке, понимании ситуации и в ее разрешении.

Наконец, готовность осуществить решение характеризуется выраженной направленностью личности на выполнение конкретных действий, обеспечивающих его реализацию, исполнение. Готовность предполагает не только наличие ранее приобретенных знаний и опыта анализа и оценки жизненных ситуаций, сформированных умений принятия решений и навыков выполнения действий по его реализации, но и предполагает направленность активности на преодоление препятствий и помех, возникающих в ходе выполнения действий [62, с. 101]. В более поздних переводах работ У. Джеймса, можно наблюдать подмену понятия «решимость» термином «решительность» [564, с. 356].

Решимость и решительность – близкие по звучанию, но абсолютно разные по смыслу понятия. «Решительность» разными исследователями, психологами и философами понимается по-разному. Общим для всех определений является отнесение решительности к области принятия решений, указание на время, затраченное на принятие решения, и на значимость ситуации для личности. Полемика исследователей развернулась вокруг условий, в которых решительность может быть реализована. В «Словаре практического психолога» [474] решительность представлена с позиций деятельностного подхода: как способность самостоятельно принимать ответственные решения, и неуклонно реализовать их в деятельности. Особенно ярко решительность проявляется в сложных ситуациях, когда поступок связан с известным риском и необходимостью выбора из нескольких альтернатив. Решительность – это также способность брать на себя ответственность за принятое решение, обеспечивает своевременность действия, умение быстро его исполнять или задерживать [108, с. 476].

Во-первых, к числу сложных необходимо отнести те жизненные ситуации, в которых человек твердо убежден в правильности принимаемого им решения на основании полной информации о ситуации, вариантах выбора, последствиях реализации выбранного решения. В этом случае жизненное решение принимается без колебаний и сомнений.

Во-вторых, решительность чаще всего проявляется при неуверенности человека в правильности принимаемого решения, при возникновении сомнений и отсутствии возможности это проверить. В этой ситуации решительность выступает как проявление волевого усилия для преодоления этого сомнения.

В-третьих, сомнительным является представление решительности как своевременности принимаемого решения.

Своевременность означает «в своё время, в нужный момент, кстати», то есть решение должно быть реализовано в пределах отведенного для этого времени. Для всех остальных ситуаций принципиальной становится скорость, быстрота принятия решения. И, наконец, дискуссионным является понимание решительности как принятия наиболее правильного в данной ситуации решения.

Данное положение является справедливым в относительных пределах: или как характеристика мышления, при соблюдении правил вывода заключения, или как соответствие количественным критериям деятельности (адекватности понимания ситуации, объему полученной информации). Кроме того, быстро или медленно могут приниматься как правильные, так и неправильные решения. Проведенный анализ дает возможность сформулировать основные характеристики *решительности* как способности человека быстро принимать решение в значимой, важной для него ситуации (быстро, значимо, важно).

В работе Е. П. Ильина подчеркивается, что решительность не тождественна поспешности, а характеризует быстроту принятия обдуманного решения, когда последствия могут привести или к нежелательному, или к отрицательному результату [175, с. 197]. В большинстве случаев решительность связана со временем принятия решения в альтернативной ситуации, когда есть выбор, но может проявляться и в безальтернативной ситуации. В этом случае решительность связана со временем актуализации готовности к выполнению необходимого действия, и проявляется как ***волевоe свойство личности.***

Решительности как волевое свойство личности, как и сама воля, актуализируется только при возникновении препятствия – и это основной признак волевых действий. Этим определяется и роль, и место, которые личность отводит решительности в достижении цели.

Что касается *решимости*, то обобщение даже незначительного числа работ, посвященных данной проблеме, свидетельствует о сложности, многогранности и психологической глубине этого феномена. «Решимость» является не только источником внутренней активности личности, ей присуща ориентация и настрой на уверенное принятие решений в условиях неопределенности и риска. «Решимую» личность отличает неординарное видение жизненной ситуации, использование гибких стратегии и тактик принятия жизненного решения.

Такой подход, во-первых, дает подтверждение тому, что мы имеем дело со сложной многомерной структурой, а не с одним доминирующим признаком активности личности в жизненной ситуации выбора. Использование нескольких строго определенных свойств личности более адекватно характеризует специфику принятия личностью жизненных решений.

Во-вторых, принятие жизненного решения в конкретной жизненной ситуации предполагает опору на ограниченное число характеристик личности.

В-третьих, можно предположить, что личность в разных ситуациях жизненного выбора, отличается по характеристикам ограниченной совокупности свойств личности, образующих целостную структуру, хотя одно или два наиболее выраженных свойства в этой структуре могут не только доминировать, но и быть тесно взаимосвязанными. Именно этот факт и служил основанием исследователям для выделения различных типов, видов или стилей принятия решений.

Характеристики, включенные в многомерную структуру решимости, не только оказывают влияние на выбор личности, но и во многом описывают ее особенности. Понятно, что такой профиль может не только способствовать консультированию клиентов по различным сферам жизнедеятельности, но и

позволит сформировать полную и детальную оценку особенностей выбора в различных типах жизненных ситуаций (простых, смысловых, личностных, моральных, экзистенциальных и пр.).

При выборе *«решимости»* как многомерного свойства личности, обеспечивающего принятия жизненных решений (жизненного выбора), мы опирались на следующие размышления:

- особенности личности в ситуации выбора могут быть лучше описаны сочетанием свойств, проявляющихся в ситуации жизненного выбора, где в качестве характеристик выступают компоненты решимости;

- каждый компонент решимости представляет собой биполярный континуум, в котором выраженность свойства определяется конкретным значением, измеряемом в диапазоне между двумя полюсами;

- в психологической системе принятия жизненных решений можно выделить группы различных характеристик. Выраженность некоторых характеристик связана, в основном, со свойствами личности, другие более соответствуют представлению об особенностях реализации принятого варианта решений, третьи отражают взаимодействие жизненной ситуации и личности принимающей жизненные решения;

- существуют индивидуально-психологические различия между людьми, проявляющиеся в специфике принятия жизненного решения, что вызвано различными вариантами качественно-количественного сочетания изучаемых характеристик, входящих в структуру решимости (максимальное число комбинаций равно $n!$).

С одной стороны, это даст возможность, изучить специфику решимости каждой личности (выявить индивидуально-психологические особенности в проявлениях решимости и отличия от других), с другой – выявить наиболее типические, стилевые характеристики проявления решимости для определенной группы людей.

Итак, мы рассматриваем *«решимость»* как многокомпонентное, целостное свойство личности, характеризующееся направленностью (настроем)

на поиск вариантов выбора для достижения цели. Решимость – это способность к рациональному (разумному, мудрому) анализу и оценке ситуации принятия решения и собственных возможностей (ресурсов); способность к саморегуляции, контролю и управлению своими состояниями, мыслями, действиями и поведением в различных ситуациях выбора; готовность отстаивать принятое решение; независимо и твердо его реализовывать с учетом возможных последствий.

Основные *признаки решимости*: наличие жизненной ситуации принятия решения, направленность на выбор, рефлексия собственных ресурсов, принятие и реализация жизненного решения, эффективность и полезность для личности. Решимость же, как устойчивое свойство личности может включать в свою структуру отдельные характеристики решительности, которые выступают как элементы решимости, отвечающие за активность, энергичность, направленность на быстрое (иногда немедленное) получение варианта решения (реакция). Чтобы не сводить эту характеристику (решительность) только к воле в структуре решимости она представлена как один из ее параметров – стремительность (см. рис. 2.2).

Итак, «решимость» – это способность смело и независимо принимать зрелые жизненные решения, избирательно используя при этом личностные ресурсы. Решимость не проявление воли личности в принятии и исполнении трудных решений, а умение сделать первый шаг и повести за собой остальных, оценивая риски. Решимость – это полная концентрация в экстремальной ситуации, способность бороться, учитывать ошибки прошлого и гибко приспосабливаться к изменяющимся условиям.

Личностные ресурсы, как структурные компоненты решимости, создают возможность преобразования ситуации принятия решения в субъективном пространстве личности. Ресурсы актуализируются, используются в регуляции личности принимающей жизненное решение, обеспечивают разрешение жизненной ситуации и представлены множеством разноуровневых свойств личности, которые образуют четыре компонента «решимости»: ориентация

(настрой) на принятие жизненного решения, эргичность (активность), неуклонность (устойчивость) и разумность (мудрость) в принятии жизненного решения.



Рис. 2.2. Структура компонентов «решимости» личности.

Ориентация (настрой) личности на принятие жизненного решения осуществляет оценку жизненной ситуации, обеспечивает определение состава ресурсов личности, активизацию психологической системы для принятия жизненного решения и включает как компонент решимости:

- стремительность (СтР) представляет собой отсутствие колебаний и раздумий в принятии решений, быстрая, энергичная реакция на ситуацию, настойчивость и обдуманность варианта выбора;

- рискованность, склонность к риску (РкР) представляет собой принятие планов и решений, которые могут привести к неудаче, принимаются вслепую, наудачу, сопряжены с опасностью, там, где есть риск;

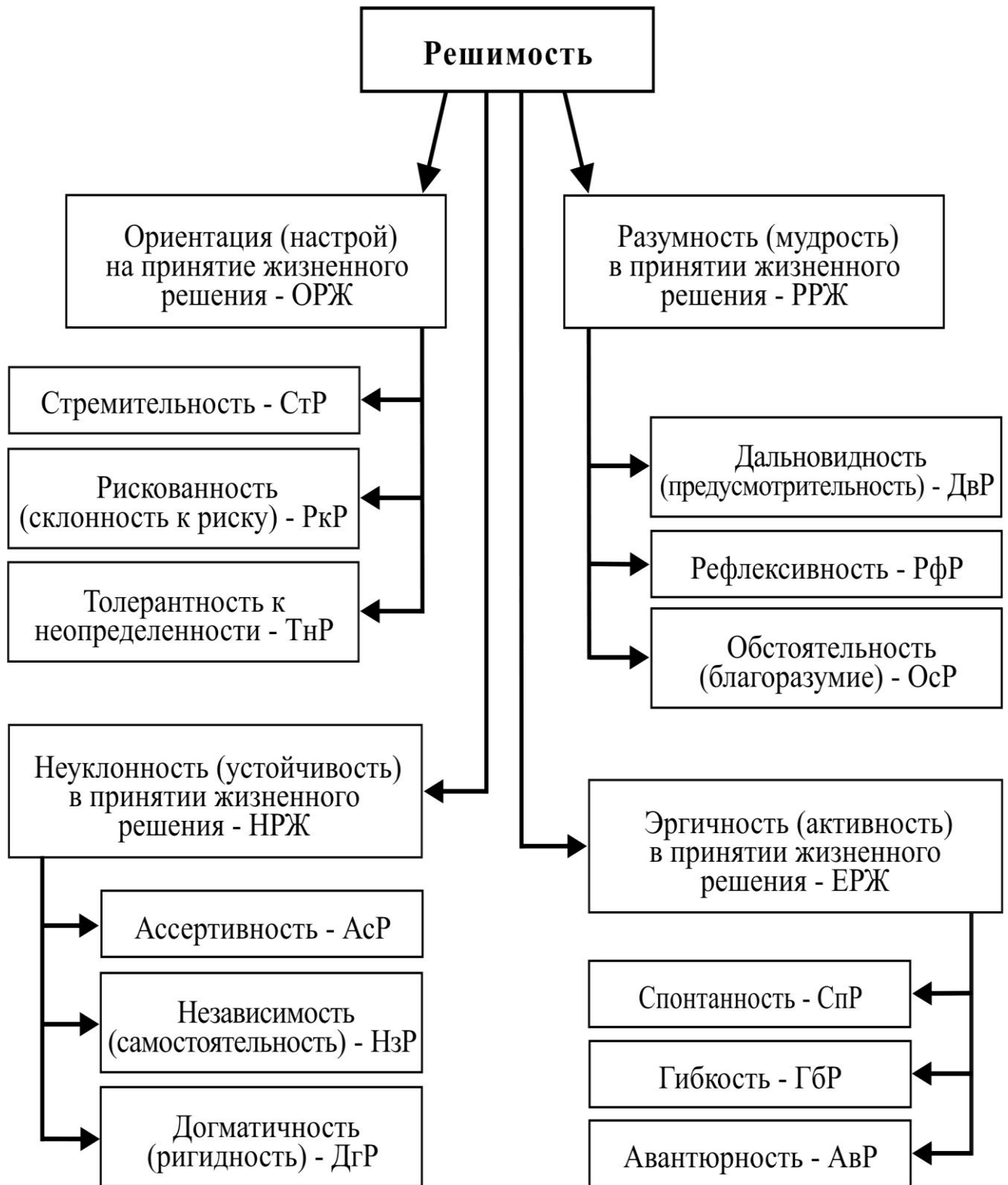
- толерантность к неопределенности (ТнР) представляет собой стремление личности к новизне, оригинальности и изменениям, принятие сложности, неоднозначности и непредсказуемости жизненной ситуации, творчество в поиске альтернатив жизненного решения.

Разумность (мудрость) в принятии жизненного решения личностью отражает зрелость личности, продуманность и взвешенность в поиске вариантов разрешения ситуации, в их анализе и оценке последствий принятого жизненного решения личностью, и как компонент «решимости» включает:

- дальновидность, предусмотрительность (ДвР) ориентирована на учет возможных последствий, тщательное планирование выбора и его реализации, использование стратегии достижения цели, прагматичность в принятии решения;

- рефлексивность (РфР) проявляется в том, что принятие жизненного решения отличается рассудительностью, осторожностью, обдумыванием происходящего, анализом вариантов, прогнозом последствий выбора;

- обстоятельность, благоразумие (ОсР) предполагает обдуманные шаги при выборе варианта решения, учет всех «за» и «против», проработку деталей выбора, дотошностью в сборе и анализе информации, обеспечивающих гарантированный и эффективный вариант решения.

Неуклонность (устойчивость) личности в принятии жизненного решения обеспечивает независимость личностной позиции в отстаивании принятого

жизненного решения, сопротивление давлению социальных условий, убежденность и социальную смелость, и включает как компонент «решимости»:

– ассертивность (АсР) представляет собой корректное, но твердое отстаивание собственных жизненных решений, независимо от внешних условий и мнений окружающих людей;

– независимость, самостоятельность (НзР) представляет собой склонность к принятию жизненного решения без посторонних влияний и помощи, ответственность за выбор и его последствия;

– догматичность, ригидность (ДгР) представляет собой опору личности на неизменные положения непреложной истины, трудности в изменении или смене программы поиска решения, изменения мнения о среде реализации жизненного выбора.

Эргичность (активность) в принятии жизненного решения обеспечивает направленность личности на быстрое получение варианта решения, учет и преодоление возможных препятствий на пути поиска эффективного решения, в том числе, таких как риск и неопределенность ситуации, и включает как компонента «решимости»:

– спонтанность (СпР) заключается в проявлении активности личности под влиянием случайных импульсов, жизненное решение принимается по первому побуждению без оценки последствий, без контроля;

– гибкость (ГбР) предполагает готовность пересмотреть сделанный выбор, отказ от возможной альтернативы при возникновении трудностей, смена варианта жизненного решения и действий по его реализации;

– авантюризм (АвР) представляет собой такое планирование принимаемого решения, когда выбор и действия по его реализации осуществляются в расчете на случайный успех, при этом решение свободно от условностей.

2.5. Психологические механизмы принятия и реализации жизненных решений

Попытки ученых изучить механизм принятия решений нашли отражение в многочисленных исследованиях влияния различных факторов на процесс целеобразования (О. К. Тихомиров [501], Т. В. Корнилова [229]), в математических моделях выбора (С. Плаус [337], П. Фишберн [523]), в изучении структуры принятия решений в целом (А. В. Карпов [474], Ю. Н. Кулюткин [248]).

Механизмы принятия решений представляют собой область самостоятельного исследования, которая изучает не только механизмы выбора личности, но и закономерности решения задач жизнедеятельности, приемы и способы, тактики и стратегии выбора (В. М. Приймак [347], О. И. Ларичев [255], А. В. Карпов [194; 197], Ю. Козелецкий [207], Т. В. Корнилова [229] и др.). В современной психологической науке, по мнению Г. Радчук, «механизм» трактуется неоднозначно в зависимости от того, какой (структурный или процессуальный) аспект явления рассматривается [365, с. 176]. В. Г.

Леонтьев, формируя данное понятие, утверждает, что любой психологический механизм – это не физиологический или какой-либо иной код побудительного состояния, а раскодированный фактор этого состояния, выраженный в содержательных, образных, понятийных терминах и представлениях. По его мнению, психологический механизм – это субъективное «описание» или отражение на субъективном уровне тех объективных процессов и явлений, которые обеспечивают взаимодействие человека с окружающей средой [261, с. 99].

Э. В. Бушкова-Шиклина [79], отталкиваясь от результатов собственного исследования принятия управленческих решений, показывает, что механизмы принятия решений в управленческой деятельности представляют собой сложную систему взаимодействий различных организационных факторов, направленную на достижение конкретных целей и выполняющую ряд функций

управления. Особая роль в этой системе, отводится руководителю, уполномоченному принимать окончательное решение и нести ответственность за его последствия. Функционирование механизмов обеспечивается структурой системы, в которую кроме людей и факторов принятия решений, входят определенные компоненты (проблемно-целевой, регулятивный, и др.). Результаты исследования выявили механизмы принятия решения («формализованный», «демократический» и др.), содержанием которых являются особенности взаимодействия руководителя и специалистов. Если вопросы «не затрагивают интересы людей», то решения принимаются авторитарно; если ситуация требует обсуждения, то мнение людей может быть учтено, либо проблема обсуждается обстоятельно и развернуто. «Формализованный» механизм обеспечивает стандартные, «запрограммированные» повторяющиеся решения, использование «демократического» позволяет максимально учесть различные точки зрения и получить нестандартное решение в ситуации сложного выбора. Последний, «элиминативный» механизм предполагает передачу полномочий и частичное принятие решений специалистам для предотвращения «трудных» ситуаций выбора [там же, с. 27-29]. Из этого описания следует, что несмотря на то, что особенности ситуации взаимодействия во многом обуславливают выбор, «запуск» руководителем того или иного механизма принятия управленческого решения осуществляется независимо.

Для целей настоящей работы весьма значимыми являются также результаты исследования В. Н. Чернобровкина, посвященные принятию решений в педагогической деятельности [547]. Специфика выполненной работы дает нам возможность отнести ее в разряд «специальных исследований принятия жизненного решения». По мнению В. Н. Чернобровкина, труд современного учителя протекает в ситуациях, которые воспринимаются как напряженные и угрожающие. Это приводит к тому, что проявления поведенческой активности учителя в проблемных ситуациях в содержательно-смысловом отношении не согласуются с целями педагогической деятельности,

так как связаны с агрессивными и защитными действиями или с возникновением деструктивных эмоциональных состояний, препятствующих процессу решения проблемных ситуаций. В этих условиях, основным механизмом принятия решения как поведенческого акта, является актуализация процессов внутренней и внешней активности, направленной на самозащиту и поддержание целостности его «Я» в различных педагогических ситуациях [546, с. 34]. Это, по сути, представляет мобилизацию различных ресурсов личности профессионала, включая механизмы психологической защиты, средства дезорганизации учебной деятельности в ситуациях высокого уровня напряженности и в ситуациях «обвинения». Использование разнообразных ресурсов позволяет учителю, и выполнять профессиональную деятельность, и сохранять целостность своей личности.

Несмотря на значительный объем и полноту уже проведенных исследований механизма принятия решений, этот аспект проблемы нельзя считать до конца исчерпывающим, поэтому необходимость уточнения его специфики и роли в принятии жизненного решения определили содержание выдвинутой нами гипотезы, эмпирическую часть данного этапа работы и интерпретацию полученных результатов.

Можно ли не принять жизненное решение, зная о его необходимости и отодвинуть реализацию, разрешение ситуации на время? Очевидно, да, но личность в этом случае будет переживать за возможные потери от несовершенного поступка. Такая двойственность чаще всего приводит к тому, что отложенные ранее жизненные решения в большинстве своем рано или поздно все-таки принимаются и реализуются. Достаточно вспомнить случай из практики профессионального консультирования – реакцию офицера-отставника на профессиональный прогноз. Оказалось, что среди потенциальных профессиональных самореализаций этого 46 летнего мужчины была его несбывшаяся мечта подростка. Он сказал уверенно, что это было занятие, профессия, о которой он мечтал, и сегодня, наконец, может к ней вернуться. Не принятое своевременно и нереализованное жизненное решение сохраняется в

памяти на очень длительный период времени. Принятое, но нереализованное жизненное решение, безусловно, возвращает нас к необходимости его реализации, к завершению. Исключение составляют те жизненные решения, принятие и реализация которых должны быть выполнены в пределах отведенного для этого времени, времени «разрешения ситуации». По истечению пределов допустимого времени оно утрачивает свою актуальность и целесообразность.

Во всех рассмотренных случаях именно личности принадлежит право выбора, принятия решения или отказа от него, исходящее из признания субъективной ценности жизненного решения, результата оценки личностью его необходимости, целесообразности и полезности. Следовательно, если говорить о механизме принятия жизненного решения, то он может быть реализован «замкнутой» психологической системой принятия жизненного решения личностью, структура которой образована системой взаимосвязанных элементов – компонентов принятия жизненного решения, а ее функционирование обеспечивается механизмом принятия жизненного решения.

В такой постановке «неизбежность», «безусловность» и «фокусированный полезный результат» жизненного решения требуют введения в описание рассматриваемой системы ряда дополнительных характеристик и показателей. Исходя из субъективной предопределенности жизненных ситуаций, необходимо ввести и уточнить содержание ряда критериев, требованиям которых должны соответствовать принимаемые личностью жизненные решения, а именно – ситуативности жизненного решения, структурной целостности, функциональной и субъективной полезности.

Ситуативность жизненного решения (СЖР) заключается в том, что решение принимается личностью в субъективном пространстве жизненной ситуации, изменение предметного состава и условий которой и приводит личность к необходимости принятия решений. Принятие жизненного решения отображает связь личности с непосредственно воспринимаемой или представляемой виртуальной жизненно важной ситуацией. Принятие

жизненного решения в субъективном пространстве может производиться в двух формах: в форме адаптации к пространству жизненной ситуации или его трансформации, активного преобразования элементов ситуации.

Адаптивная форма принятия жизненного решения личностью строится на определенных постулатах: отказ личности от признания факта существования неприятностей и проблем; устойчивое эмоциональное равновесие даже в объективно трудных, неблагополучных жизненных ситуациях; рационализация как осознание и использование только той части воспринимаемой информации, благодаря которой принятие решения предстает как хорошо контролируемое, вписывается в систему индивидуальных ценностей и ориентиров личности и не противоречит объективным обстоятельствам жизненной ситуации. Трансформационная форма принятия жизненного решения предполагает активное вмешательство личности в условия жизненной ситуации с целью их преобразования для ускорения выбора и принятия решения. Личность не столько отражает окружающую действительность, как в случае использовании адаптивной формы, а активно преобразует ее для достижения цели жизненного решения.

Субъективная полезность является характеристикой жизненного решения, его свойство, и представляет собой способность реализацией решения приводить объект жизненного решения (удовлетворение нужды, мотива, совершение поступка, совершение действия и др.) к полезному для личности результату, соответствующему ее субъективным ожиданиям.

Под функциональной полезностью понимается свойство и способность решения поддерживать нормальное функционирование психологической системы принятия жизненного решения. Функциональная полезность представлена комплексом функций жизненного решения, включая принятие, готовность, анализ, оценку, выбор и реализацию. К основным критериям соответствия функциональной полезности жизненному решению необходимо отнести следующие:

- адекватное отражение реальной или субъективно представляемой жизненной ситуации (исходные условия, их полнота, цель или цели);
- необходимые и достаточные для принятия решения средства (обеспечивающие достижимость цели и реализуемость выбранного решения);
- состав функций жизненного решения (обеспечивающих включение в анализ принятие решения компонентов структуры реальной или виртуальной среды);
- сформированные действия реализации решения (выбираются исходя из целевой направленности личности – сотрудничество, убеждение, авантюра, манипуляция, подчинение).

Функциональная полезность имеет несколько разновидностей, форм направленности:

- на компоненты собственной структуры – жизненного решения, ориентируя каждый из них на достижение цели (или множества целей), выбранной ранее;
- на компоненты внешней среды, используя состояние которых субъективно легче принимается жизненное решение;
- на компоненты социальной среды, реализация жизненного решения в которой обеспечивает поддержание социального статуса личности.

Во втором случае, жизненное решение принимается в трансформационной форме, изменяет характеристики среды, трансформируя их и создавая субъективно удобные условия жизнедеятельности личности, а также накапливая индивидуальный опыт диагностики состояния и классификации ситуаций по ограниченному числу условий. В первом и третьем случаях личность использует для достижения жизненного решения собственные ресурсы – свойства личности, обеспечивающие регулирование активности личности в ситуациях жизнедеятельности. Вопрос об источнике активности личности требует определенных разъяснений.

С. Д. Максименко пишет, что нужда выступает «носителем векового опыта человека (и как биологического, и как социального существа) и,

одновременно, она является источником личностной активности – активатором, энергия которого никогда не угасает, потому что она воплощается и возобновляется в новой жизни», «нужда является выходным энергетическим началом личности, биосоциальным по своей природе» [282, с. 163–164]. Именно под воздействием нужды формируются необходимые для развития личности, ее жизнедеятельности, потребности и поступки, определяя содержание и результаты принимаемых жизненных решений.

В такой постановке можно выделить составляющие механизма принятия жизненного решения. Механизм принятия жизненного решения представлен структурно несколькими блоками: блок оценки ситуации и выбора ресурса; блок работы с ресурсами (блокирование и замена ресурса, преодоление трудностей его использования); и блок реализации ресурса. Механизм принятия решения обеспечивает функциональную и субъективную полезность жизненного решения. «Запуск» механизма инициируется осознанием личностью контекста реальной или воображаемой ситуации принятия жизненного решения.

Рассмотрение индивидуально-психологических особенностей личности принимающей решение, а также анализ закономерных взаимосвязей свойств личности и действий по реализации решений, позволяет выделить ведущую составляющую механизма принятия личностью жизненного решения – его активацию. Развертывание механизма принятия жизненного решения осуществляется личностью через активацию компонента «решимости» – «готовности к жизненному решению», отбирающей и объединяющей требуемые из состава сформированных ресурсов для принятия жизненного решения личностью. Роль и особенности активации решимостью требуют более тщательно рассмотрения.

Представления о компонентной структуре СЖР приводит к мысли о том, что конкретный вид ресурса, как целостное, системное явление должен быть сбалансирован. Чрезмерное усиление некоторых показателей компонента, либо компонентов внутри одного блока приведет к излишним вариантам выбора,

конкурирующим между собой непродуманным решениям, либо к чрезмерному объему спонтанных действий личности. Поэтому сбалансированность реализуется подавлением влияния ресурса (его заменой, блокировкой, или исключением из выбора), и является одной из важнейших регулятивных функций решимости личности. К особенности решимости личности необходимо отнести также то, что она не проявляется вне жизненных ситуаций. Эта особенность отличает свойства решимости от других свойств и ресурсов личности, например, от волевого ресурса или мотивационной регуляции преодоления трудностей личности.

В литературе существует множество противоречивых и несовпадающих точек зрения ученых на проблему активации личности (Винсента Блока [55; 66; 78], А. Б. Леоновой [259], Е. Д. Хомской [536], Ричарда Ч. Аткинсона и Ричарда М. Шифрина [575], Элизабет Даффи [603], Ристо К. Неэтенена [661] и др.). По этому поводу, например, А. Б. Леонова, считает, что одним из постулатов теории активации, является соответствие уровня организации (мобилизации, привлечения и фокусирования) внутренних ресурсов сложности и типу решаемой задачи [259, с. 16–19]. Такая позиция полностью совпадает с мнением Даниэля Канемана о том, что степень активации определяется возможностями организма и стоящей перед личностью задачей [630]. Более того, исследования нейрофизиологов и дифференциальных психологов указывают на необходимость установления соответствия функциональных состояний человека многомерному пространству различных состояний активации [477; 478; 587; 588; 598; 623].

Можно предположить, что решимость осуществляет управление активацией, то есть включение активирующей системы личности, что предполагает, в первую очередь, отбор необходимых ресурсов, основанный на поиске и установлении личностью соответствия состояния готовности ресурсов тем требованиям, которые предъявляют к ним параметры ситуации принятия решения.

С другой стороны, не менее важным является запуск системы, осуществляющей одновременно с отбором непосредственное управление этими процессами. Управление активирующей системой и отбор необходимых ресурсов могут происходить или поочередно (последовательно), или одновременно (параллельно).

Если последовательная активация и отбор подчинены очередности, то при параллельной активации различные звенья активирующего компонента психологической системы принятия жизненного решения:

- обеспечивают непрерывную оценку («сканирование») состояния среды;
- выделяют ситуации, требующие принятия решения (включая их опознание, анализ и отнесение к классификационным группировкам – типам жизненного решения);
- мобилизуют ресурсы на «принятие» одного решения;
- контролируют «реализацию» другого, одного или нескольких жизненных решений.

При этом активирующая система личности обеспечивает: оценку, активизацию и контроль над выполнением целого набора функций принятия жизненного решения. Последнее реализует комплекс функций:

- подготовку и перевод всей системы принятия жизненного решения в состояние готовности;
- установление основных связей между ресурсами, а при необходимости дополнительных связей между ресурсами принятия решения и другими свойствами личности;
- согласование характеристик функционирования включенных в активизацию элементов системы;
- активизацию исполнительного компонента системы;
- запуск необходимого действия или системы действий.

Дифференциацию решений, равно как и вариантов одного жизненного решения по признакам срочности, важности для личности, ее значимости, предполагаемых последствий, осуществляет личность.

Представление активирующей системы личности в обобщенном виде, безотносительно к специфике различных типов принимаемых жизненных решений (рисковых, творческих, авантюрных или, к примеру, догматичных), а также взаимосвязь процессов активации с внутренними ресурсами личности, требованиями ситуации и регуляторами принятия жизненного решения, можно представить в виде специально разработанной для этого модели (рис. 2.3).

Исходным в понимании механизма принятия решения личностью является признание свойства личности (комплекса свойств, различной их комбинации) ее переменным ресурсом. В любой конкретный момент времени возможны теоретически всего два состояния ресурса личности: активное состояние и состояние покоя. Анализ показывает, что длительного времени, необходимого для перевода ресурса в активное состояние из состояния покоя, личности не требуется. Наиболее частым случаем является непонимание личностью собственного ресурса (либо недостаточности его развития, либо его несформированности). Именно осознание этого факта приводит личность в неравновесное состояние, вызывает необходимость саморазвития, становится источником побуждения к профессиональному развитию.

Непонимание может привести к неудачной попытке принятия жизненного решения, либо к его отказу. Кроме того, нам представляются крайне редкими случаи:

- отсутствия ресурса как следствие патологического развития личности;
- особые условия существования личности, приводящие к редукции ресурса, и как следствие
- к отсутствию в арсенале личности опыта принятия жизненного решения определенного типа (авантюрного, дальновидного).

Другим *ограничением* для запуска механизма, является осознание личностью факта невозможности решить проблему и принять жизненное решение ввиду недостаточности ресурсов, вне зависимости от того в реальной или виртуальной среде оно актуализовалось.



Рис. 2.3. Механизм активации ресурсов жизненных решений личностью

Примечание. Регуляция личности: Э – эмоциональная, К – когнитивная, В

– волевая.

Первичная оценка ресурса, осознание его реального состояния, получение негативных оценок эмоциональной регуляции, приводит личность к следующим шагам:

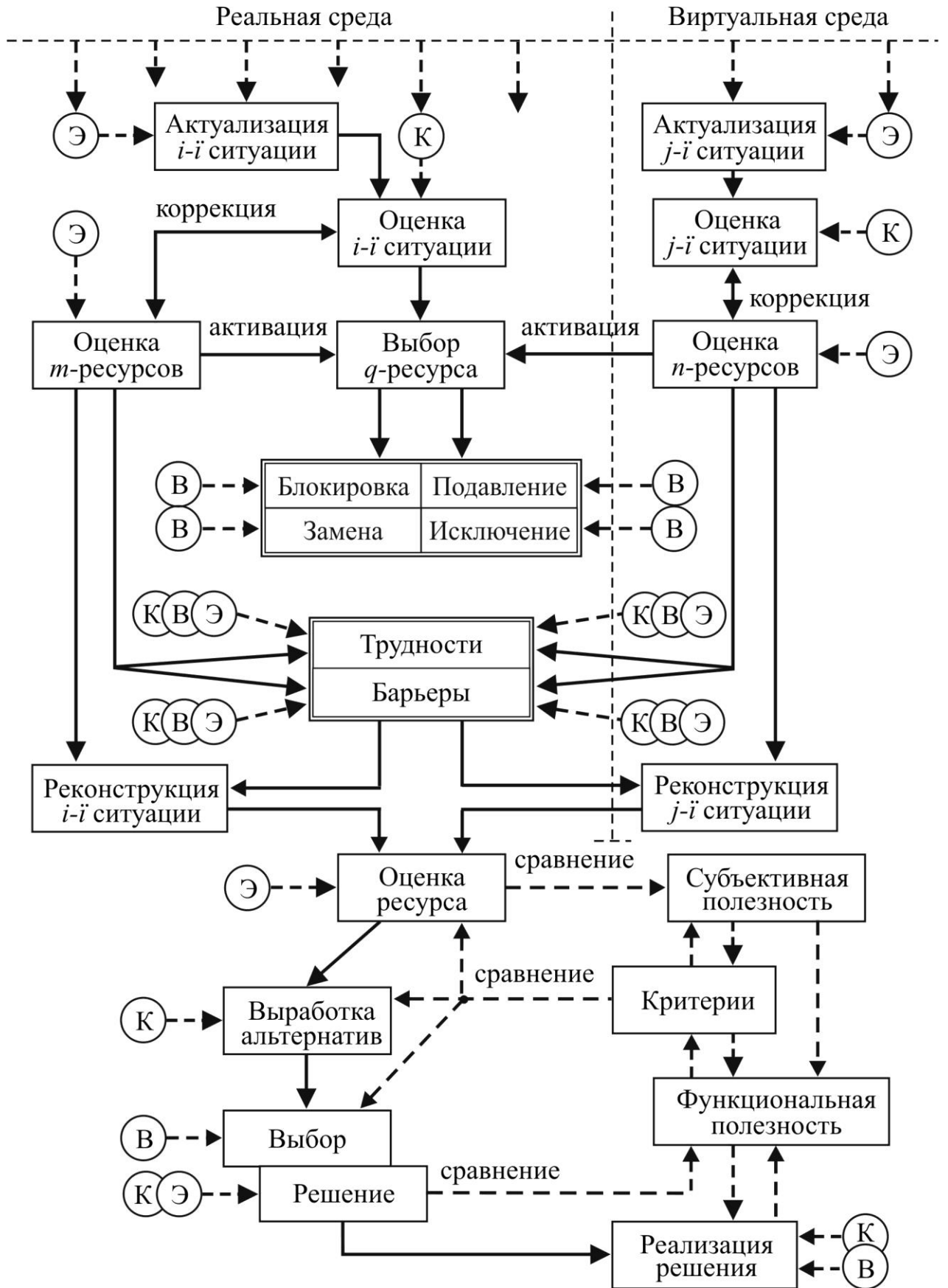
– к трансформации существующего состава ресурсов. Реализуется это несколькими путями: а) путем блокировки мешающего ресурса; б) блокировки его участия в принятии решения, его «подавления»; в) исключения ресурса, его «отключения»; и, г) наконец, заменой ресурса, его «вытеснения»;

– к необходимости сохранения и экономии реального ресурса за счет одновременного преодоления трудностей и барьеров принятия жизненного решения;

– к изменению условий реальной (или виртуальной) ситуации принятия личностью жизненного решения (использование защитных механизмов, замещение элементов ситуации, и пр.).

Переоценка или вторичная оценка ресурсов под влиянием эмоциональной регуляции, обеспечивает возможность выработки альтернативных вариантов жизненного решения, реализации выбора одного из них, получения конечного решения и запуска его реализации. Критерии оценки обеспечивают проверку соответствия каждого из перечисленных структурных элементов психологической системы принятия жизненного решения требованиям субъективной и функциональной полезности. С учетом специфики и направленности личности на решение определенного типа именно механизм активации ресурса обеспечивает мгновенную переоценку ситуации, отбор и активизацию личностью необходимых дополнительных для жизненного решения ресурсов.

Одним из проверенных показателей активации, характерных для различных ситуаций принятия жизненного решения, являются достоверные, статистически значимые взаимосвязи показателей индивидуально-психологических свойств и свойств личности принимающей жизненное решение. Кроме того, необходим также не только содержательный анализ различных жизненных решений, но и их психологическая интерпретация,

позволяющая осмыслить специфику их функционального назначения и характерные для них наблюдаемые проявления. Это позволит выявить, с одной стороны, прямые взаимосвязи между состоянием подвергшихся активации ресурсов, и тем решением, которое было принято в данный момент. Во-вторых, становится возможным в случае индивидуальной диагностики необходимых показателей теоретически выделенных ресурсов, определение спектра типов и частоты использования личностью жизненных решений.

Особое значение для понимания активации ресурсов личности приобретают их взаимосвязи, достаточно близко приближающиеся по уровню значимости к связям статистически достоверным. Попытка охватить эти связи и включить в теоретический анализ, не дают четкой картины для отнесения наблюдаемого решения к конкретной группе теоретически выделенных до эмпирического исследования. Выход из создавшегося положения видится в поисках устойчивых соотношений активированных ресурсов, проявляющихся в разнообразных жизненных ситуациях, и выделении специфических «паттернов активированных ресурсов».

Важным вкладом исследования является демонстрация того, как СЖР позволяет понять отдельные аспекты поведения личности в ситуациях жизнедеятельности, а также предсказание функциональной и субъективной полезности выбора. Введение понятий «жизненное решение», «принятие жизненного решения», «функциональная полезность выбора», «субъективная полезность выбора» расширяет терминологический аппарат психологии личности и является теоретически важным в силу возможности осуществить переход к вопросам профессионального самоопределения, развития личности профессионала, его профессиональной компетентности.

ВЫВОДЫ К ГЛАВЕ II:

1. Доказано, что принятие решения личностью – это, прежде всего, личностный выбор из альтернативных, возможных вариантов, детерминированный психологической организацией личности, с участием разноуровневых ее характеристик и в тоже время отражающих целостность личности. Принятие жизненного решения – специфическое, жизненно важное проявление активности личности, обеспечивающее выбор варианта решения, наилучшего из возможных, или субъективно воспринимаемых личностью как таковые для разрешения жизненной ситуации.

2. Показано, что «жизненные решения» представляют собой продукт психологической системы организации и регуляции жизнедеятельности человека, в центре которой находится личность, принимающая жизненное решение и ответственность за него. Систему принятия жизненного решения образуют взаимосвязанные и комплексно организованные компоненты, отражающие целостность личности.

3. Подтверждено, что система принятия жизненного решения включает три функциональных блока: блок личностных компонентов, блок компонентов взаимодействия со средой и блок компонентов решимости. Блок личностных компонентов обеспечивает ресурсами принятие жизненного решения и образован волевым, эмоциональным, когнитивным, мотивационным компонентом и компонентом социального опыта. Блок компонентов взаимодействия со средой осуществляет организацию и контроль реализации принятого решения, оценку последствий реализации, и включает операциональный и результирующий компоненты. Блок компонентов решимости осуществляет управление и регулирование принятия решения личностью и представлен компонентами ориентации, разумности, неуклонности и эргичности в принятии жизненного решения.

4. Установлено, что достижение цели – жизненного решения, а также взаимодействие цели и ресурсов принятия решения осуществляются посредством механизма принятия решения в рамках определенной жизненной

ситуации. Под механизмом принятия жизненного решения понимается активизация ресурсов и их взаимосвязей, обеспечивающих достижение жизненной цели – принятие решения, субъективную и функциональную полезность личности в реальной или виртуальной жизненной ситуации.

Выделены ключевые элементы функционирования механизма принятия жизненного решения: наличие логической последовательности его реализации; работа с ресурсами (отбор и актуализация); преодоление барьеров и трудностей принятия решений; реконструкция жизненной ситуации, многокритериальная оценка элементов; выбор компонентов регулирования; включение социальных компонентов (социальных систем, условий), в которых осуществляется принятие решений и реализация механизма.

5. Доказано, что «решимость» личности осуществляет управление функционированием механизма принятия жизненного решения, актуализирует процессы активации и мобилизации различных ресурсов личности для достижения цели с учетом критериев принятия решения.

6. Предложено считать жизненное решение принятым, если учтены его следующие особенности – соответствие критериям ситуативности, структурной целостности, функциональной и субъективной полезности. Критерий ситуативности предполагает принятие личностью решения в субъективном пространстве реальной или виртуальной жизненной ситуации. Критерий структурной целостности определяет состав процессуальных характеристик и последовательность их проявления в принятии жизненного решения, включая элементы цикличности. Функциональная полезность отвечает условию функционирования психологической системы принятия жизненного решения в допустимых пределах. За пределами функциональной полезности, личность либо не в состоянии принимать жизненные решения, либо не достигает намеченной цели. Субъективная полезность отражает способность личности под воздействием решения приводить объект жизненного решения к полезному для личности результату, соответствующему ее субъективным ожиданиям.

7. Описаны две формы осуществления жизненного решения – адаптивная и трансформационная. Адаптивная форма принятия жизненного решения личностью строится на постулатах отказа личности от признания факта существования психологических барьеров и трудностей, эмоциональной устойчивости личности и использования воспринимаемой информации, учитывающей ценности личности и обстоятельства жизненной ситуации. Трансформационная форма принятия жизненного решения предполагает активное вмешательство личности в условия жизненной ситуации с целью их преобразования для ускорения выбора и принятия решения.

Основные положения данной главы опубликованы в следующих работах:
393, 396, 399, 400, 423, 425, 426, 428, 436, 448, 452, 453, 455, 668, 670.

ГЛАВА III. ТЕОРЕТИКО-ЭМПИРИЧЕСКОЕ ИССЛЕДОВАНИЕ ЛИЧНОСТНЫХ РЕСУРСОВ ПРИНЯТИЯ ЖИЗНЕННЫХ РЕШЕНИЙ

В главе рассматриваются современные представления о психологических ресурсах принятия решений, представлен комплекс психодиагностических методик, в том числе и авторских, направленных на изучение показателей решимости и свойств, выступающих в качестве ресурсов выбора личности. Описанные результаты эмпирического исследования соотношения показателей решительности с локусом контроля, стратегиями реализации решений, склонностью и готовностью к риску и другими свойствами личности, которые участвуют в детерминации принятия жизненных решений. Представлены результаты группировки изучаемых показателей методом факторного и регрессионного анализа. Рассмотрены свойства решимости как предикторы выбора личности, обеспечивающие активацию ресурсов для принятия жизненных решений. Излагаются результаты качественного анализа, позволяющие углубить представления о ресурсном обеспечении жизненного выбора личности. Представлен дифференциально-психологический анализ характеристик принятия жизненных решений личностью.

3.1. К проблеме психологических ресурсов выбора

К настоящему времени понятие «ресурс» прочно вошло в понятийный аппарат психологии. Под «ресурсами» в психологии понимаются средства к существованию, возможности людей и общества; все то, что человек использует, чтобы удовлетворить требования среды; жизненные ценности, которые образуют реальный потенциал для совладания с неблагоприятными жизненными событиями [380]. С точки зрения О. С. Дейнека, у истоков ресурсного подхода находятся системотехники, разработавшие понятийный и методический аппарат моделирования технологических, а позднее и экономических процессов. Удобство использования ресурсного подхода в

психологии заключается в том, что «в его рамках можно сочетать теорию полезности, теорию обмена и концепцию социального капитала» [129, с. 80].

Спектр ресурсов, который использует личность в жизнедеятельности, необычайно широк. Однако содержание, которое ученые вкладывают в это понятие в различных научных дисциплинах (равно как и в различных направлениях психологии), несет по-разному трактуемую смысловую нагрузку. В экономике под ресурсами понимают, прежде всего, возможности и средства (труд, природные ресурсы, финансовый капитал, информация, способности предпринимателя) [286, с. 49-50].

При создании информационных технологий, Д. Канеман использовал ресурсный подход для изучения когнитивных процессов, связывая внимание с ментальным усилием или ресурсом [630]. По мнению ученого, любая ментальная задача, выполняемая осознанно, может быть решена только в том случае, если она обеспечена необходимым ресурсом.

Использование подхода в психофизиологии, как отмечает Т. П. Зинченко, дало возможность обосновать идею ограниченной энергетической емкости центральных познавательных механизмов (работы А. А. Ухтомского конца XIX века), развить представления об ограниченных психологических и психофизиологических возможностях человека [169].

В психологических исследованиях последних лет проблематика ресурсного подхода представлена разнообразными, но немногочисленными исследованиями [58; 59; 60; 309; 562]. В психофизиологии понятие «ресурсы» используется в исследованиях объективно регистрируемых явлений. В общей психологии оно используется при обозначении идеального свойства, присущего системе преобразования информации, характеризующего степень ограниченности способов ее функционирования. *Основная роль ресурсов – регуляторная*, и каждый вид ресурсов регулирует релевантную форму активности человека или его жизнедеятельности.

По мнению В. А. Бодрова, ресурсы регуляции различных форм активности человека представляют собой некоторый функциональный

потенциал, обеспечивающий высокий уровень реализации активности личности и достижение заданных показателей в течение определенного времени [60]. Осознание их наличия позволяет личности легче адаптироваться и повышает уверенность в себе.

К. Муздыбаев выделяет два вида ресурсов: личностные (психологические) и средовые (социальные). К личностным ресурсам он относит навыки и способности индивида. Средовые ресурсы отражают доступность для личности помощи от других людей в социальной среде [308]. Автор предлагает объединить их также в две группы: «личные» (психологические, личностные, профессиональные, физические) и социальные.

В работах С. А. Калашниковой показаны возможности использования личностных ресурсов для поддержания психического здоровья человека [181]. Обобщая работы ученых, в качестве одного из оснований ресурсного подхода она выделяет «принцип консервации ресурсов», предполагающий возможность получать, сохранять, восстанавливать, преумножать и увеличивать ресурсы личности. Для целей нашего исследования важным является то, что человек может в зависимости от ситуации определённым образом перераспределять ресурсы и посредством такого перераспределения получает возможность адаптироваться к изменению условий окружающей среды [182, с. 185].

Остановимся на современном представлении основных видов психологических ресурсов, ставших предметом исследований в различных направлениях современной психологии. В. Н. Дружинин, уточняя содержание понятия «когнитивный ресурс», показал, что ресурс, включает множество когнитивных элементов, одновременно используемых человеком в процессе переработки сложной информации. Когнитивный ресурс определяется как количественная характеристика когнитивной системы, а именно – мощность множества связанных когнитивных элементов, которые отвечают за активное создание многомерных моделей реальности в процессе решения задач разного уровня сложности [145]. По предположению В. Н. Дружинина, в каждый конкретный момент одновременно может активизироваться только часть

когнитивных элементов из всей их совокупности. Если объем имеющихся когнитивных ресурсов соответствует условиям задачи (требованиям ситуации), то их активизация обеспечит успешность ее решения.

Близкими по смыслу понятиями являются «интеллектуальный потенциал», или «интеллектуальный ресурс» [118; 518; 535].

Психологические ресурсы, рассматриваемые в рамках общей психологии, отличаются от личностных ресурсов, рассматриваемых в рамках психологии личности. Психологические ресурсы – это общепсихологические характеристики личности: когнитивные, эмоциональные, волевые и др. Личностные ресурсы включают в себя различные свойства и качества личности, установки, оказывающие влияние на регуляцию поведения в сложных жизненных ситуациях и выражающиеся в самоконтроле, самооценке и др. [59; 308; 372]. Для описания личностных ресурсов А. Г. Маклаков вводит понятие «личностный адаптационный потенциал», который включает в себя: психическую устойчивость, самооценку личности, ощущение социальной поддержки и социальный опыт [281]. Так, Н. А. Харина, в числе характеристик, описывающих адаптационные возможности личности, выделяет высокий уровень эмоциональной устойчивости, низкий уровень тревожности, адекватную самооценку личности, высокий уровень развития волевой регуляции и морально-нравственной ответственности личности [529]. В. Франкл к категории психологических ресурсов относит даже такие феномены, как надежда, рациональная вера, душевная сила (мужество) [526].

В определении, предложенном О. В. Слядневой и О. В. Татаренко, личностный ресурс представляет собой совокупность индивидуально-типологических особенностей, определяющих специфический способ жизнедеятельности субъекта в сложных ситуациях [475]. Исследование эмоциональной направленности как интегрального личностно-психологического качества, специально проведенное Н. Е. Яблонски, показало ее возможности выступать в качестве регулятора поведения человека [562].

Практика показала, что наибольшую эффективность ресурсный подход

получил в сфере использования копинг-стратегий и преодоления стресса. В. А. Бодров, оценивает ресурсы как «физические и духовные возможности человека, мобилизация которых обеспечивает выполнение его программы и способов (стратегий) поведения для предотвращения или купирования стресса» [60, с. 115–116]. Похожее по смыслу содержание вкладывает в понятие ресурса и К. Муздыбаев [308]. В качестве иллюстрации еще одного определения ресурса (в рамках психологии стресса), можно привести определение Н. Е. Водопьяновой. По ее мнению, ресурсы – это «внутренние и внешние переменные, способствующие психологической устойчивости в стрессогенных ситуациях. Это эмоциональные, мотивационно-волевые, когнитивные и поведенческие конструкты, которые человек актуализирует для адаптации к стрессогенным / стрессовым трудовым и жизненным ситуациям»; это «средства (инструменты), используемые им для трансформации взаимодействия со стрессогенной ситуацией» [93, с. 290].

Наряду с понятием «личный ресурс», в психологии используется понятие «личный потенциал». Потенциал (от лат. *potentia* – сила) рассматривается как средства, которые могут быть использованы для решения какой-либо задачи, достижения определенной цели; потенциал рассматривается как возможности отдельного лица, в определенной области [65, с. 1043]. Это понятие является более широким, поскольку включает не только совокупность личностных характеристик. Как отмечает Д. А. Леонтьев, когда мы говорим о личном потенциале, речь идет не столько о базовых личностных чертах или установках, сколько об особенностях системной организации личности в целом [262]. Эффекты нормального функционирования личного потенциала в психологии обозначают по-разному: воля, сила «Я», внутренняя опора, ориентация на действие и пр. [236].

Наиболее близким к понятию «личный потенциал» можно рассматривать понятие «жизнестойкость». Это понятие было введено в психологию представителем экзистенциальной персонологии С. Мадди [277]. С. Мадди определяет жизнестойкость не как личностное качество, а как

систему установок или убеждений субъекта [651].

Потенциал личности в принятии решений – это не только способности и свойства индивидуальности, используемые личностью одновременно с опытом, навыками, знаниями и значимыми ценностями. Это активное использование личностного ресурса в меняющихся условиях жизненной ситуации. Понятие «личностный потенциал» не только многомерно, но и опирается на наличный личностный ресурс. Возможно, именно по этой причине в психологии личностный ресурс и чаще упоминается, и всесторонне исследуется.

Проведенный анализ состояния проблемы ресурса и ресурсного подхода в психологии показал, что все психологические ресурсы можно условно разделить на три вида: социально-психологические, когнитивные и личностные ресурсы. Личностные ресурсы – это жизненные ценности, которые образуют потенциал для совладания с неблагоприятными жизненными событиями, разнообразные свойства, черты, установки, *направленность* личности, регулирующие ее активность в сложных жизненных ситуациях. Ресурсы – это все, что человек использует для того, чтобы адаптироваться к требованиям среды. Когда речь идет о социальной среде, то будут использоваться различные виды ресурсов, в том числе и социально-психологические.

По мнению С. Л. Соловьевой [481], психологические свойства и качества личности тоже часто рассматриваются как ресурсы, позволяющие более эффективно действовать и добиваться успеха, преодолевать стрессы и справляться с жизненными трудностями. Некоторые исследователи относят к ресурсам интегральное качество «Харди», обозначающее в переводах работ зарубежных исследователей выносливость, крепость, устойчивость, смелость, отвагу, неустрашимость, дерзкость, решительность [120, с.185; 633]. «Харди», по их мнению, позволяет личности преобразовывать жизненные события, справляться с трудностями и изменениями, с которыми она сталкивается каждый день, обеспечивая возможность использовать имеющиеся «внутренние ресурсы». Личностное качество «Харди» подчеркивает готовность человека к совершению действий, мотивируя на преобразование жизненных событий. Оно

формирует отношение к изменениям, обеспечивает возможность использования имеющихся у личности внутренних ресурсов и эффективно ими управлять. «Харди» определяет то, насколько личность способна совладать с изменениями, с которыми она сталкивается каждый день, и с теми, которые носят экстремальный характер. «Харди» включают в себя три компонента. Первый – принятие на себя безусловных обязательств, ведущих к идентификации себя с намерением выполнить действие и его результатом. Этот компонент обозначается термином «обязательность»; это – тенденция полностью отдаваться своему делу, каким бы оно ни было, или, иначе говоря, смысловая и целевая ориентация человека, по содержанию «обязательность» наиболее близка к предлагаемой «дальновидности в принятии жизненного решения». Второй компонент «Харди» – контроль (локус контроля), или тенденция думать и поступать так, как будто существует реальная возможность влиять на ход событий; понятие во многом сходное с понятием внутреннего (интернального) «локуса контроля» Дж. Роттера. Субъект контроля действует, чувствуя себя способным господствовать над обстоятельствами и противостоять тяжелым моментам жизни; он уверен, что любую трудную ситуацию можно так преобразовать, что она будет согласовываться с его жизненными планами, окажется полезной. По психологическому содержанию контроль практически сливается с компонентом «ориентация на принятие жизненного решения», с установкой реализовать побуждение поступком и отвечать за его последствия.

Для обозначения третьего компонента Дж. Гринберг использует термин «выносливость», а S. Kosaba – «вызов» (*challenge*), способность принять вызов, уверенность в том, что жизни свойственно меняться и что изменения – это двигатель прогресса и личностного развития. Основная мысль заключается в том, что нужно воспринимать изменения как вызов, побуждая человека к проявлению активности. Данное обстоятельство приближает его к «*решимости в принятии жизненного решения*». «*Решимость*» предполагает отсутствие колебаний и раздумий при принятии жизненного решения, это смелая, быстрая и энергичная реакция на ситуацию, обдуманность варианта выбора и настойчивость

в его реализации (см. гл. II).

Приступая к рассмотрению ресурсов принятия жизненного решения личностью, необходимо учитывать следующее:

- личностные ресурсы могут быть представлены как способности к устранению противоречий между субъективным пространством личности и ситуацией принятия жизненного решения; они обеспечивают преодоление жизненных обстоятельств посредством их трансформации в психологической системе принятия жизненных решений (СЖР), задающей направленность личности, решение задач жизнедеятельности и создающей основу самореализации личности;

- психологическая система (СЖР) выполняет оценку компонентов жизненной ситуации, собственных ресурсов для реализации жизненного выбора, обеспечивает выбор и реализацию стратегии поведения и действий, разворачивает контроль над реализацией варианта выбора и его коррекцию (при необходимости);

- эффективность использования ресурсов и стратегий реализации принятого варианта жизненного решения зависят от параметров, характеризующих саму ситуацию, условия ее возникновения и психологические возможности личности. В системе принятия жизненного решения свойства (личностные, индивидуально-психологические) личности играют детерминирующую роль;

- личностные ресурсы выступают как структурные компоненты системной, интегральной характеристики личности, – **решимости**, обеспечивая, при этом, возможность преодоления трудных жизненных ситуаций; актуализируются и проявляются в регуляции выбора личности;

- актуальным направлением исследования личностных ресурсов является изучение их психологической структуры, механизмов функционирования, а также разработка исследовательских методик, адекватных содержанию исследуемой психической реальности, важнейшей из которых является принятие решений личностью.

3.2. Психологические факторы принятия жизненных решений личностью

3.2.1. Организация эмпирического исследования и психодиагностический инструментарий

Эмпирическое исследование проводилось на базе Южноукраинского национального педагогического университета имени К. Д. Ушинского (2007-2015 гг.), Одесского национального университета имени И. И. Мечникова (2006-2013 гг.). Выборку испытуемых составили студенты и слушатели разных факультетов - психологи, математики, программисты и т.д. В эмпирическом исследовании принимали участие также представители разных профессий (юристы, менеджеры, руководители среднего звена, преподаватели, инженеры, программисты, конструкторы, риелторы, психологи, кураторы социальных групп и водители дальних пассажирских перевозок). Всего на разных этапах исследования, в качестве испытуемых выступили 3980 человек в возрасте от 19 до 53 лет. Из них, основную выборку составили 3320 респондентов, выборку стандартизации двух методик – 670 человек (330 и 340 соответственно).

Создана система психодиагностических процедур исследования, которая включала: а) методики, направленные на изучение различных показателей и характеристик феномена принятия решений и решимости; б) методики, диагностирующие различные свойства личности, гипотетически связанные с показателями изучаемого феномена и выступающие в качестве его детерминант и ресурсов.

В первую группу методик вошли: «Личностные факторы принятия решений» (ЛФР–25) Т. В. Корниловой [231]; «Мельбурнский опросник принятия решений» (МОПР) Л. Манна [225]; «Интолерантность – толерантность к неопределенности» С. Баднера [126; 479, с. 94–97]; «Определение уровня развития рефлексивности» А. В. Карпова [196]; «Исследования уровня импульсивности» В. А. Лосенкова [330]; «Волевые качества личности» М. В. Чумакова [551]; «Толерантность – интолерантность к

неопределенности» Т. В. Корниловой [227]; «Измерение рациональности» Е. П. Ильина [174, с. 376–377]; «Мультидимензиональная шкала решимости» А. И. Санникова [400].

Вторая группа методик включает: «Тест–опросник качественных показателей склонности к риску» О. П. Санниковой, С. В. Быковой [3; 463]; «Стратегии преодоления стрессовых ситуаций» (SACS) С. Хобфолла [93]; «Индикатор типа личности» (МБТИ) И. Майерс, К. Бриггс в адаптации Т. И. Шалаевой [71; 554]; «Тест-опросник социальной адаптивности» О. П. Санниковой, О. В. Кузнецовой [5; 405]; «Психодиагностический четырехмодальный тест-опросник эмоциональности» версия О. П. Санниковой [2; 411]. Кроме того, эта группа методик включает также тест «Уверенность в себе» В. Г. Ромека [378]; методику «Диагностика межличностных отношений» Т. Лири [238]; методику «Шкала самооценки» Ч. Д. Спилбергера в адаптации Ю. Л. Ханина [45; 366, с. 59–63]; «Диагностика эмоционального интеллекта» EQ, Н. Холла [136; 356]; «Диагностика уровня субъективного контроля Дж. Роттера» (УСК) [40, с. 152–163; 366, с. 288–297]; «Методику диагностики личности на мотивацию к успеху Т. Элерса» [366, с. 626–629]. Описание методик в данной работе мы не приводим, они достаточно освещены в литературе. Кроме того, для диагностики свойств, которые мы рассматриваем в качестве *характеристик* принятия жизненных решений личностью, а именно, асертивности и авантюриности был разработан необходимый психодиагностический инструментарий: «Тест-опросник компонентов асертивности» (ТОКАС) [4], процедура «Размещение себя на шкалах асертивности», «Тест-опросник склонности к авантюриности» (АВАНТ-1), «Самооценка компонентов авантюриности» [1]. Вся процедура создания (под нашим руководством и в соавторстве) оригинальных методик и результаты их апробации, описаны в авторских правах на произведение [1; 4].

Следует отметить, что методики, диагностирующие асертивность (на украинском языке) рассмотрены в диссертационной работе аспирантки Н. М. Подоляк, выполненной под нашим руководством и защищенной в 2014

году [340]. Методики, диагностирующие авантюренность, также на украинском языке даны в диссертационной работе нашей аспирантки Н. И. Меленчук. Именно поэтому в данной работе мы только обозначим процедуру разработки методик. Оригинальные тест-опросники создавались, в основном, в соответствии с целями данного исследования и с классическими требованиями психометрии [23; 77; 124]. На основе теоретического анализа литературы и специальных эмпирических исследований (контент-анализ сочинений на заданную тему, метод опроса, экспертный метод) разработан теоретический конструкт каждой психодиагностической методики, предназначенной для изучения компонентов соответствующего свойства личности (ассертивности и авантюренности), создана система показателей, которые репрезентируют феноменологическое поле изучаемого свойства (ассертивности, авантюренности). На основании описания компонентов, разработанные шкалы тест-опросника и комплекс индикаторов, направленных на диагностику эксплицированных и описанных компонентов и их показателей, процедуру тестирования и обработки данных, подготовлен стимульный материал; собраны эмпирические данные с привлечением первичной выборки стандартизации; проведена первичная проверка содержательной валидности тест-опросника, скорректирована формулировка неясных утверждений. С целью проверки теоретического конструкта методик, структуры показателей изучаемого феномена осуществлен факторный анализ индикаторов. Проведена апробация опросника с целью ее проверки на валидность, надежность, дискриминативность с привлечением выборки стандартизации. Сказанное раскрывает содержание этапов создания оригинальных тест-опросников.

Важно отметить, что в нашей работе впервые представлены только русскоязычные версии опросников, которые не рассматривались нашими аспирантами, и приводятся данные проверки именно этих версий методик на надежность и валидность. Выборку стандартизации «Тест-опросника компонентов ассертивности» (ТОКАС) составили 330 человек в возрасте 25-35 лет, а выборку стандартизации «Тест-опросника склонности к авантюренности»

(АВАНТ-1) – 340 человек. В выборку стандартизации вошли: слушатели факультета последипломного образования и студентов старших курсов Южноукраинского педагогического университета имени К.Д. Ушинского, а также студенты Одесского национального университета имени И.И. Мечникова. Стимульный материал методик, бланки, ключи и мануалы представлены в прил. Б, В.

Кроме указанных методик, нами разработана «Мультидимензиональная шкала решимости», которая позволяет определить покомпонентный состав и индивидуальную выраженность показателей *решимости* как интегрального свойства личности. Выделению ограниченного числа характеристик принятия жизненных решений личностью, предшествовали анализ литературы (см. главы I, II) и систематизация предыдущих теоретико-эмпирических исследований, проведенных нами ранее [400]. Сравнение этих характеристик (признаков) позволило нам классифицировать их и объединить в ограниченное число компонент, образующих в совокупности *решимость* как интегральное свойства личности. Приведем описание эксплицированных нами признаков решимости. Важно отметить, что каждый параметр, как уже говорилось, является биполярным континуумом, полюса которого характеризуются противоположными проявлениями каждого признака:

А. Компонент «ориентация» на принятие жизненных решений (ОРЖ) включает показатели: стремительность (СтР), рискованность (РкР), толерантность к неопределенности (ТнР). Рассмотрим описания показателей, включенных в компонент «ориентация».

А.1. Стремительность – отсутствие стремительности (медлительность) в принятии жизненного решения (РшР). *Высокая оценка* по этому параметру (положительный полюс – РшР+) характерна для лиц с отсутствием сомнений относительно принятия окончательного решения, настойчивых, быстрых, целеустремленных, смелых, уверенных в выборе и осуществлении принятого решения. Возникшие препятствия, мешающие выработке окончательного жизненного решения, либо преодолеваются с легкостью, либо игнорируются.

Низкая оценка по этому параметру (противоположный, отрицательный полюс параметра – РшР-) характеризует качества личности, свидетельствующие о наличии сомнений, колебаний, необоснованных раздумий даже при принятии очевидного решения, при выборе средств или способов реализации уже сделанного выбора. У таких лиц наблюдается неустойчивость намерений, особенно при возникновении сложных жизненных ситуаций, безволие и при принятии решения, и при его реализации.

А.2. Рискованность (склонность к риску) – отсутствие рискованности в принятии жизненного решения (РкР). *Высокая оценка* по этому параметру (РкР+) характеризует лиц, склонных к принятию решений, сопряженных с опасностью, или таких решений, которые могут привести к неудаче при высокой вероятности наступления нежелательных последствий, потерь. Человек может принимать решение «вслепую» во имя риска (ему нравятся решения, в которых есть риск). В этом случае личность, склонная к риску, практически, не обращает внимания на мелочи, небрежна в сборе информации, в оценке ситуации. *Низкая оценка* по этому параметру (отрицательный полюс – РкР-) свидетельствует об отсутствии склонности к риску в ситуации жизненного выбора, о чрезмерной осторожности в выборе альтернатив, об их избегании, о склонности таких людей перекладывать решение на другого из-за страха перед последствиями выбранного решения, даже жизненно важного.

А.3. Толерантность – интолерантность к неопределенности (ТнР). *Высокая оценка* по этому параметру (ТнР+) свидетельствует о том, что личность в полной мере осознает и *принимает* сложность, неоднозначность и непредсказуемость жизненной ситуации, учитывает ее в своих действиях и мирится с ней. Личность принимает жизненное решение в ситуации, когда поставленная цель или возникшая проблема *неочевидны*, когда не удается идентифицировать альтернативные решения, поскольку отсутствует релевантная информация о внутренней и внешней среде реализации принятого решения, но при этом личность принимает и саму ситуацию. *Низкая оценка* по этому параметру (противоположный полюс – ТнР-) свидетельствует о том, что

личность чувствует дискомфорт в сложных, неоднозначных, неопределенных жизненных ситуациях, боится неизвестности, старается внести в свою жизнь и среду жизнедеятельности максимальную ясность и однозначность, часто путем искусственного упрощения сложной реальности и игнорирования реально существующих трудноразрешимых проблем. Лица данной группы отличает стремление быстро выйти из ситуации, ограничить количество возможностей выбора либо избежать ситуации принятия решения вообще.

При этом значение компонента «ориентация» вычисляется по формуле: $(СтР + РкР + ТнР) : 3$.

Б. Компонент «разумность» в принятии жизненных решений (РРЖ) включает показатели: дальновидность (ДвР), рефлексивность (РфР), обстоятельность (ОсР).

Б.1. Дальновидность (предусмотрительность) – отсутствие дальновидности в принятии жизненного решения (ДвР). *Высокая оценка* по этому параметру (ДвР+) свидетельствует о том, что личность, принимая жизненные решения, учитывает возможные последствия. Предусмотрительный, прагматичный, дальновидный человек тщательно планирует свои действия и поступки, как при проработке вариантов решения, так и при его реализации. Его программа по достижению цели решения отличается тем, что учитывается весь спектр возможных последствий, используется стратегия достижения цели, обосновывается выбор, прогнозируется будущее. *Низкая оценка* по этому параметру (ДвР-) свидетельствует об отсутствии дальновидности, неправильном выборе цели, отсутствии прогноза последствий принятого решения, возможных отклонений при его реализации.

Б.2. Рефлексивность – отсутствие рефлексивности в принятии жизненного решения (РфР). *Высокая оценка* по этому параметру (РфР+) свидетельствует о том, что личности присуща высокая рациональность, склонность к рассудительности, осторожности, постоянное обдумывание происходящего. Решения принимаются при систематическом анализе особенностей происходящего, при постоянном обдумывании вариантов

возможных поступков, им присуща высокая степень развернутости всех элементов анализа в структуре окончательного выбора. *Низкая оценка* по этому параметру (РфР-) свидетельствует о том, что личность, как правило, не задумывается над ответом, редко оценивает и анализирует внезапно возникшие трудности, которые ей предстоят на пути достижения цели, не продумывает детали предстоящих действий, ориентируются только на конечную цель. Она не склонна к анализу своих собственных действий, мотивов и поступков, решение принимает быстро, порой не задумываясь, предпочитает действовать, а не размышлять над причинами своих неудач; часто не может предугадать, какого поведения ожидают от нее окружающие.

Б.3. Обстоятельность (благоразумие) – отсутствие обстоятельности в принятии жизненного решения (ОсР). *Высокая оценка* по этому параметру (**ОсР+**) свидетельствует о том, что личность отличается обдуманностью шагов в ситуации выбора, тщательно взвешивает все «за» и «против», ей присуща дотошность при сборе и анализе доступной информации. Решения основательны, развернуты, отличаются полнотой и деталями; к поиску возможных вариантов относится серьезно; поиск варианта выбора изобилует содержательными подробностями. *Низкая оценка* по этому параметру (**ОсР-**) свидетельствует об отсутствии благоразумия, обстоятельности в принятии жизненного решения.

Значение компонента «разумность» вычисляется по формуле:

$$(ДвР + РфР + ОсР) : 3.$$

В. Компонент «эргичность» в принятии жизненных решений (ЕРЖ) включает показатели: спонтанность (СпР), гибкость (ГбР), авантюренность (АвР).

В.1. Спонтанность – отсутствие спонтанности в принятии жизненного решения (СпР). *Высокая оценка* по параметру СпР+ свидетельствует о проявлении активности личности под влиянием случайных импульсов, внешних обстоятельств или в силу эмоциональных переживаний без рассмотрения возможных последствий; решения принимаются по первому побуждению, не обдумываются, отсутствует поиск разумных альтернатив

очевидному выбору, не взвешиваются «за» и «против» вероятных вариантов выбора; личность отличается склонностью действовать без достаточного сознательного контроля, действия личности порывисты, торопливы и внезапны; уже первое впечатление (догадка) без продумывания, анализа и оценки развития ситуации и возможных последствий становится основой жизненного решения. Низкая оценка по этому параметру (**СпР-**) свидетельствует об отсутствии спонтанности, хорошем самоконтроле, взвешенности и высоком уровне понимания последствий принимаемых решений. Гипотезы проверяются и многократно уточняются, решение принимается на основе тщательного анализа признаков альтернативных объектов, что обеспечивает незначительное число ошибок.

В.2. Гибкость – отсутствие гибкости в принятии жизненных решений (**ГБР**). Высокая оценка по параметру (**ГБР+**) свидетельствует о том, что личность готова пересмотреть уже сделанный выбор варианта решения при изменении условий жизненной ситуации; отказаться от предпочитаемой альтернативы, если сталкивается с трудностями при ее актуализации; способна легко приспосабливаться к обстоятельствам и успешно разрешать противоречия в ходе принятия решения; при необходимости быстро меняет как способы принятия решений, так и действия по реализации сделанного выбора. Низкая оценка (**ГБР-**) характеризуется отсутствием гибкости при поиске альтернативного варианта выбора, при изменении условий ситуации, низкой пластичностью при часто возникающих затруднениях в ситуации выбора.

В.3. Авантюризм – отсутствие авантюризма в принятии жизненного решения (**АвР**). Высокая оценка по параметру авантюризм (**АвР+**) свидетельствует о том, что человек осуществляет планирование принимаемого решения безоглядно, безрассудно, наобум. Выбор и действия по реализации принятого решения рассчитаны на случайный успех. Авантюристичное принятие решений свободно от каких-либо ограничений и условностей ради достижения легкого, быстрого успеха; решение отличается непродуманностью, легкомыслием, слабым анализом конкретной ситуации, ориентацией на удачу.

Низкая оценка по данному параметру (АвР-) свидетельствует об отсутствии авантюристичности в принятии жизненного решения.

Значение компонента «эргичность» вычисляется по формуле:

$$(СпР + ГбР + АвР) : 3;$$

Г. Компонент «неуклонность» в принятии жизненных решений (НРЖ) включает показатели: ассертивность (АсР), независимость (НзР), догматичность (ДгР).

Г.1. Ассертивность – отсутствие ассертивности в принятии жизненного решения (АсР). *Высокая оценка* по параметру ассертивность (АсР+) свидетельствует о том, что личность принимает жизненное решение независимо от внешних влияний и оценок, от мнения других людей, адекватно оценивает свои возможности. Такая личность при выборе опирается на свои интересы, свою позицию, настойчиво, но корректно по отношению к другим, отстаивает свои жизненные решения. *Низкая оценка* по данному параметру (АсР-) свидетельствует о неассертивном способе принятия жизненных решений.

Г.2. Независимость, самостоятельность (НзР) – несамостоятельность в принятии жизненных решений. *Высокая оценка* по параметру (НзР+) свидетельствует о том, что личность принимает жизненные решения без контроля со стороны других, без постороннего влияния и помощи. Такая личность устойчива в своих решениях, если считает их целесообразными, проявляет высокий самоконтроль и самостоятельность в принятии жизненного решения. *Низкая оценка* по этому параметру (НзР-) скорее свидетельствует о слабой сопротивляемости личности чужому влиянию при принятии жизненного решения, ее неустойчивости, перемене собственного мнения, что приводит к частым изменениям уже принятых решений или отказе от выбора.

Г.3. Догматичность (ригидность) – отсутствие догматичности, ригидности в принятии жизненного решения (ДгР). *Высокая оценка* по параметру (ДгР+) характеризует личность, которая принимая жизненные решения, опирается на неизменные, истинные, по ее мнению, положения. Такой личности очень трудно изменить сформированную программу выбора, поиска

жизненного решения, план действий по его реализации; личность отличает неспособность при объективной необходимости изменить сложившееся мнение, установку, свое отношение к объекту принятия решения. Решения принимаются трудно, медленно проходит поиск других вариантов под влиянием новых обстоятельств. *Низкая оценка* по этому параметру (ДГР-) свидетельствует об отсутствии догматичности (ригидности) в ситуации жизненного выбора.

Значение компонента «неуклонность» вычисляется по формуле:

$$(AcP + HзP + ДГР) : 3.$$

Общий показатель решимости (композиционная оценка) представляет собой среднее арифметическое значение всех двенадцати входящих в решимость показателей или среднее арифметическое значение всех четырех компонентов. Стимульный материал методики представлен в приложении Г.

3.2.2. Субъективная оценка условий принятия жизненных решений

Практика принятия жизненных решений характеризуется совокупностью условий и обстоятельств (ситуацией), создающих определенные отношения, обстановку, положение в психологической системе принятия решений. Выделяют такие условия принятия решений: *определенности* (достоверности); *неопределенности* (ненадежности); *риска* (вероятностной определенности).

Ситуация принятия жизненного решения характеризуется как *определенная* тогда, когда известен результат каждой из принимаемых альтернатив и можно предположить к каким последствиям приведет его реализация. Это жесткая взаимосвязанность разных элементов той или иной ситуации. В условиях определенности, люди достаточно точно «определяют» возможные альтернативы выбора, а также прогнозируют ожидаемый результат от их реализации. Однако на практике трудно оценить факторы, создающие такие условия, поэтому ситуации полной определенности чаще всего отсутствуют, и могут быть рассмотрены только в «идеальном», теоретически возможном, случае. Полная противоположность определенности – *неопределенность*, наиболее сложная для принятия жизненного решения

ситуация. Она возникает, когда поставленная цель или возникшая проблема неочевидны, не удастся идентифицировать альтернативные варианты выбора, поскольку отсутствует необходимая (релевантная) информация о внутренней и внешней среде реализации решения.

Риск при принятии решения появляется тогда, когда результаты не определены, но вероятность характеристики каждого из них известна. Риск – это высокая вероятность наступления нежелательных последствий, потерь. Это состояние между двумя полярными случаями – *уверенности* и неопределенности; ситуация, позволяющая выявить не только возможные последствия каждого варианта выбора, но и вероятности их появления. Риск – возможная опасность, действие наудачу, требующее, с одной стороны, *смелости* в надежде на счастливый исход, с другой – учета результатов математического обоснования степени риска.

Опасность, по мнению И. В. Троицкой, может быть индивидуально–личностной, организационной, материально–производственной. Формула опасности: $D = H \times R$, где D – опасность; H – случайность; R – риск [408].

А. Я. Чебыкин и О. В. Вдовиченко разводят понятия «риск» и «опасность», полагая при этом, что опасность – это объективная категория, которая реально существует за пределами сознания человека и независимо от нее, а риск – субъективная категория [542].

Важно отметить, что нельзя смешивать ситуации неопределенности и риска, поскольку они принципиально различны по критериям, применяемым при выборе оптимального решения. При риске вероятность наступления последствий принятия решения часто выражается через математическое ожидание, а в ситуации неопределенности вероятность последствий принятия решения отсутствует. Напомним, что понятие «неопределенность» характеризует ситуацию, при которой полностью или частично отсутствует информация о возможных состояниях стохастической системы и внешней среды [217]. По мнению профессора Йоркского университета Дж. Уайзмана, непознаваемость будущего и обусловленная ею неопределенность составят

центральную проблему экономической науки XXI века, и она будет решать, прежде всего, задачу, как ограничить эту неопределенность [цит. по 408].

Выделяя неопределенность в качестве характеристики поведения среды, Пол Р. Лоуренс и Джэй У. Лорш выделили в ее структуре ряд субъективных компонентов: ясность информации об элементах среды, неопределенность причинных отношений между элементами среды, и промежуток времени обратной связи (время реакции среды) [645].

Отсутствие четкого разделения содержания субъективной и объективной неопределенности приводило ученых, занимавшихся проблематикой принятия решений к подмене содержания этих понятий. Так, Р. И. Трухаев отмечает, что неопределенность в принятии решений обусловлена недостаточной надежностью и количеством информации, на основе которой орган принятия решений (под которым подразумевается личность руководителя, группа людей) осуществляет выбор. По мнению автора, существуют различные виды неопределенности [509; 510]. Он указывает на наиболее часто встречающийся вид неопределенности, связанный с субъективным фактором – «неопределенность, порожденная органом принятия решений в силу недостатка его опыта и знаний факторов, влияющих на принятие решений» [509, с. 8].

Анализируя возможные причины неопределенности, Н.Н. Малашихина и О.С. Белокрылова включают в качестве самостоятельного вида неопределенность, появляющуюся вследствие взаимодействия людей [287].

Несмотря на столь большое разнообразие значений понятия «неопределенность», П. К. Власов предлагает использовать термин «неопределенность деятельности» и выделить наиболее существенное ее значение – результат неопределенности, который сводится к изменчивости и недостатку предсказуемости в задачах и требованиях работы, включая то, что должно быть сделано и как [91 с. 47].

Р. Липшиц и О. Страусс, изучая неопределенность и риск в контексте принятия решений, считают, что и риск и неопределенность связаны с чувством сомнения. Именно чувство сомнения ведет к промедлению в выполнении

действий, что, в свою очередь, увеличивает неопределенность, а значит и риск. Основываясь на анализе поиска тактик в ситуации неопределенности, которые используют люди для достижения цели, ученые получили два основных результата – выделили причины возникновения неопределенности и тактики по их преодолению [646].

Для нас важным является тот факт, что большинство авторов представляют «неопределенность» как субъективную характеристику личности, как образ, объединяющий параметры среды с представлениями человека о своих целях и возможностях в этом разнообразии в иерархическую систему с *системообразующим фактором – активностью личности*. Что касается риска, многие авторы определяют его как категорию, характеризующую поведение субъектов в условиях неопределенности при выборе оптимального решения из числа альтернативных на основе оценки вероятности достижения желаемого результата и степени отклонения от него (положительного или отрицательного). Предлагаемое определение подводит к необходимости учитывать *активность субъекта* риска в условиях неопределенности. Активность субъекта риска, по мнению ученых, целесообразно выражать через категорию «поведение» [287].

В то же время содержание рискованного поведения субъективно, так как риск связан с выбором конкретным человеком строго определенной альтернативы. Как пишут многие авторы, люди по степени индивидуальной предрасположенности к риску бывают: очень рисковыми, умеренно рисковыми, нейтральными или апатичными к риску. Часто в литературе рискованность–нерискованность рассматривают как характеристику поведения, сплав личностно–ситуационных и социальных факторов. Так М. К. Тутушкина отмечает, что люди *агрессивные*, с сильной потребностью в доминировании и самоутверждении, более рискованны; люди независимые и *настойчивые* проявляют большую *осторожность*; *импульсивные* и стремящиеся к острым ощущениям – более рискованны [512].

Склонность и готовность к риску в психологии рассматривается как

характеристика личности, которые проявляются, преимущественно, в условиях неопределенности, в экстремальных условиях и влияют на успешность и процесс деятельности, в том числе и профессиональной. В литературе понятия готовности к риску и склонности к риску не всегда дифференцированы и четко очерчены. Так в некоторых работах склонность к риску наряду со стремлением к риску и к самозащите, рассматривается как составные части, показатели готовности человека к риску. В других, – понятие склонности к риску включает представление о диспозициональном, личностном риске как индивидуальном свойстве, различающем поведение разных людей в однотипных ситуациях.

По мнению Ю. Козелецкого, поведение, связанное с риском, прежде всего, определяется факторами среды или некоторыми другими чертами личности, такими, как уровень *тревоги* или *агрессивность*. В то же время Ю. Козелецкий полностью не исключает гипотезу, давно сформулированную М. Уоллахом и Н. Коганом [686], согласно которой существует определенный класс людей, которые в ситуациях, связанных с риском, ведут себя одинаково. Однотипность поведения этих людей в различных ситуациях может считаться аргументом, свидетельствующим в пользу того, что они обладают сформировавшейся чертой личности, именуемой *склонностью к риску*.

Развивая анализ факторов риска, сделанный Ю. Козелецким, остановимся более детально на их содержании, учитывая их совокупное воздействие на личность. *Рискогенная ситуация*. Первая возможность возникновения рискованных ситуаций связана с объективными факторами [103]. Фактически – это ситуации или деятельность с высокой степенью неопределенности для большинства людей, возникающая независимо от их субъективных возможностей. *Рискогенная личность*. Вторая возможность возникновения рискованных ситуаций связана, как считают многие психологи, с субъективным фактором, т.е. с психологическими особенностями людей, выполняющих определенную деятельность, решающих различные задачи, принимающих решение. *Рискогенный потенциал* – это интеллектуально–психологический механизм побуждения человека к вольному или невольному порождению

(созданию, провоцированию) рискованных ситуаций, это склонность к решению задач с высокой степенью неопределенности, как предпочтение дел, содержащих элементы риска. Рискогенный потенциал – это совсем не обязательно способность успешно решать рискованные проблемы управления. За успешность решения таких проблем отвечают другие компоненты психики людей, и в первую очередь *интуиция, логика и здравый смысл* и такие свойства личности, как *уверенность в себе, решительность, самостоятельность, гибкость, рефлексивность* и др. [160].

Мы полагаем, что эти психологические особенности (*интуиция, уверенность в себе, самостоятельность, гибкость, рефлексивность*) могут охватывать довольно широкий диапазон характеристик личности. Они могут проявляться в разных качествах и в разной степени – от «рисковой слепоты» субъекта до «рисковой пронизательности», от «рисковой нечувствительности (тупости)» до «рисковой чувствительности». Таким образом, можно считать, что рискогенность некоторых людей заключается в том, что они своими действиями, поведением, через которые проявляются определенные черты их личности, увеличивают рискогенность ситуации, а иногда и создают ее даже в нейтральных с точки зрения степени неопределенности, условиях [408, с. 28].

Опираясь на сказанное можно предположить, что на принятие и реализацию решений могут влиять такие психологические свойства личности, как решительность, самостоятельность, гибкость, рефлексивность, склонностью к риску, толерантность и др. Все сказанное дает основания *предположить* наличие устойчивых взаимосвязей между склонностью к риску, толерантностью к неопределенности и свойствами принятия личностью жизненного решения. Важно отметить, что «показатели принятия решений» (по Т. В. Корниловой, В. М. Чумакову, С. Баднеру, Л. Манну и др.); «показатели решимости как интегрального свойства, обеспечивающего полезность принятия решений личности» (по А. И. Санникову); «личностные свойства, влияющие на принятие решения» (по К. А. Абульхановой-Славской, Е. П. Ильину) не имеют четких разграничений. Некоторые показатели могут одновременно

представлять разные группы, например, импульсивность, решительность, склонность к риску и др. Именно поэтому:

- во-первых, предложенное разделение на выделенные выше группы показателей, в нашей работе являются весьма условным, но необходимым для более глубокого изучения феномена принятия жизненных решений личностью;

- во-вторых, в эмпирическом исследовании также четких разделений не предоставлено из-за особенностей психодиагностического инструментария, который был в нашем распоряжении – теоретический конструкт каждой методики отражает представления их авторов об изучаемых ими феноменах, что мы вынуждены были учитывать;

- в-третьих, все-таки, при анализе полученных данных, мы оставили за собой право интерпретировать их с интересующих нас позиций.

3.2.3. Склонность к риску в системе личностных факторов выбора

Приступая к данному этапу исследования, мы предположили, что *показатели решимости* могут быть связаны не только между собой, но и с качествами личности, проявляющимися в ситуации риска.

Склонность к риску в системе свойств личности, связанных с решимостью. В этой части работы рассматривается соотношение компонентов решимости (ориентация на принятие решений, разумность, ергичность, неуклонность), каждый из которых представляет собой усредненные значения входящих в него определенных показателей решимости (см. часть 3.2.1), показатели склонности к риску и «личностных факторов» принятия решений. На данном этапе исследования в состав батареи методик вошли: «Мультидимензиональная шкала решимости» (МШР); «Тест–опросник качественных показателей склонности к риску»; «Личностные факторы принятия решений» (ЛФР–25). Результаты корреляционного анализа изучаемых показателей даны в табл. 3.1 и на рис. 3.1.

I. Количественный (корреляционный) анализ данных обнаружил сложную систему взаимосвязей между изучаемыми показателями: преимущественно на 1% уровне компонент решимости «неуклонность» (НРЖ) обнаружил

отрицательные связи с показателем готовности к риску (ГкР) и со всеми показателями *склонности к риску*, исключение составил только контрольно-регулятивный компонент риска (КрКР).

Таблица 3.1

Значимые корреляции показателей склонности к риску и принятия решений (n=249)

Показатели решимости	Показатели склонности к риску					ЛФР-25	
	ЭКР	ККР	ДКР	КрКР	КОР	Рац	ГкР
ОРЖ	157*		240**		224**	269*	
РРЖ	255**	288**		318**	311**	195*	-150*
ЕРЖ		-240*		-395**		-121*	
НРЖ	-241**	-152*	-149*		-251**	274**	-373**

Примечание: Здесь, и в последующих таблицах: 1) нули и запятые опущены; 2) * – уровень значимости $p < 0,05$; ** – уровень значимости $p < 0,01$; 3) компоненты «Мультидимензиональной шкалы решимости» МШР: ОРЖ – ориентация на принятие жизненных решений, РРЖ – разумность, НРЖ – неуклонность, ЕРЖ – эргичность; 4) «Тест–опросник качественных показателей склонности к риску»: ЭКР – эмоциональный показатель, ККР – когнитивный, ДКР – поведенческий, КрКР – контрольно–регулятивный, КОР – композитная оценка склонности к риску; 5) показатели методики ЛФР–25: Рац – рациональность, ГкР – готовность к риску.

Интересная связь обнаружена между компонентом «эргичность» в принятии жизненного решения (ЕРЖ) и рациональности (Рац), что не исключает необходимости проведения более детальной проверки выделенного соотношения, вероятной причины – вариативности индивидуально-психологических и личностных свойств в ситуации выбора. Взаимосвязи рациональности с другими показателями выделены только на уровне тенденций, что подтверждает ее содержательную характеристику как личностного свойства, связанного с решимостью. Компоненты решимости

(высказываний, эмоций, поведения, действий, жестов) реализуется показателями КрКР, ККР и ДКР (действенным, когнитивным и контрольно–регулятивным показателями).

II. Качественный анализ изучаемых показателей. Опираясь на результаты корреляционного анализа, мы предположили, что лица, различающиеся индивидуально-психологическими особенностями решимости, имеют существенные отличия и в проявлениях показателей склонности к риску. Для проверки данного предположения из общей выборки испытуемых были отобраны четыре группы лиц, с доминированием одного из компонентов решимости: ориентации или настроения на принятие жизненных решений (ОРЖ), разумности или мудрости (РРЖ), эргичности или активности (ЕРЖ) и неуклонности или устойчивости (НРЖ). За основу для отбора испытуемых принимались результаты диагностики компонентов, которые были получены с помощью Мультидимензиональной шкалы решимости (МШР). Группы образовывали испытуемые, имеющие различные комбинации высоких и низких значений изучаемых компонентов решимости (в нашем случае высокие значения одного компонента при низких значениях остальных). По значениям всех показателей Мультидимензиональной шкалы решимости из выборки испытуемых (426 человек – менеджеры, юристы и преподаватели ВУЗов г. Одессы) были отобраны 4 группы. В первую группу вошли испытуемые, показавшие самые высокие значения компонента ОРЖ (32 человека), во вторую – испытуемые с наивысшими значениями компонента РРЖ (41 человек), в третью – испытуемые с самыми высокими значениями компонента ЕРЖ (46 человек) и в четвертую – испытуемые с наивысшими значениями компонента НРЖ в принятии жизненного решения (37 человек).

Результаты анализа показателей склонности к риску в четырех указанных группах испытуемых, представлены на рис. 3.2 и в таб. 3.2. На оси ОХ отмечены показатели склонности к риску, на оси ОУ шкала баллов. Значения каждого показателя склонности к риску, которые отмечены на этом графике, представляют собой среднее арифметическое значение конкретного показателя

всех представителей каждой группы испытуемых отдельно.



Рис. 3.2. Профили показателей склонности к риску (по методике «риск-черта») в группах, отличающихся доминированием одного из компонентов решимости (ОРЖ+, РРЖ+, ЕРЖ+, НРЖ+).

Каждый профиль представляет собой кривую, которая отображает значения всех параметров склонности к риску. Далее по тексту все профили будут строиться аналогичным образом.

Таблица 3.2

Таблица рангов показателей склонности к риску в группах, отличающихся доминированием одного из показателей решимости

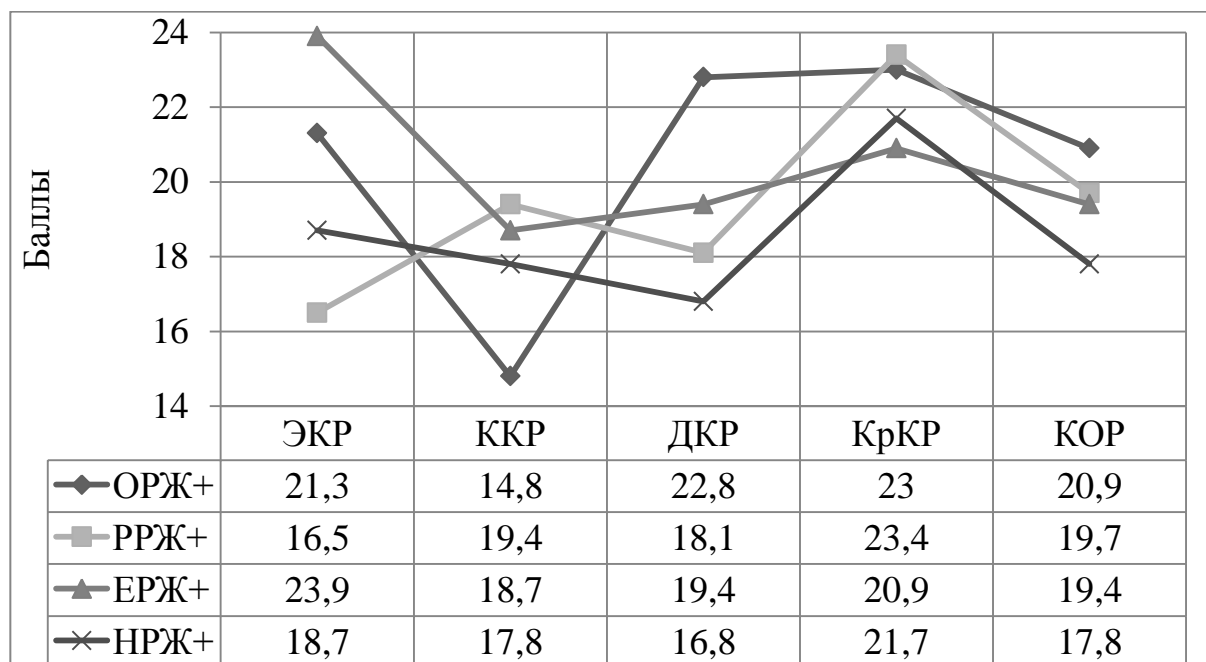
№ п/п	Ранг	Гр. ОРЖ+	Гр. РРЖ+	Гр. ЕРЖ+	Гр. НРЖ+
		Показатели склонности к риску			
1	I	ЭКР+	КрКР+	ККР-	ДКР-
2	II	ККР-	ЭКР-	КрКР+	ККР-
3	III	КрКР+	ДКР-	ДКР-, КОР-	КОР-

Анализ профилей склонности к риску показывает, что в группе лиц с выраженным компонентом решимости «ориентации на принятие решений» (ОРЖ+) выше значения эмоционального показателя склонности к риску (ЭКР), действенного (ДКР) и ниже значение когнитивного показателя (ККР). В группе

испытуемых с выраженным компонентом «разумность» (РРЖ+) наибольшие значения обнаружены у контрольно-регулятивного компонента (КрКР), общего показателя склонности к риску (КОР) и когнитивного компонента (ККР) и наименее выражен эмоциональный компонент (ЭКР). В группе с выраженным компонентом решимости «эргичность» (ЕРЖ+) наиболее высокие значения у контрольно-регулятивного показателя (КрКР) и наименее выражен когнитивный компонент (ККР). В последней группе, с выраженным компонентом решимости «неуклонность» (НРЖ+) наиболее выражен контрольно-регулятивный показатель (КрКР), а наименее выражен действенный, поведенческий (ДКР).

Эмоциональный показатель склонности к риску (ЭКР) более ярко выражен в группе ОРЖ, что подтверждается достоверными различиями t – критерия Стьюдента при сравнении с остальными тремя группами (см. Приложение Ж). Значения эмоционального показателя в остальных трех группах практически не отличаются (достоверных различий по t – критерию Стьюдента не обнаружено), значения располагаются вокруг средней линии ряда. Выделенные различия демонстрируют у представителей группы ОРЖ более яркие эмоциональные переживания в ситуации принятия жизненного решения, сопровождающие склонность к риску. Профиль группы с доминированием ОРЖ отличается также в значениях показателя действенного риска (ДКР). Обнаружены статистически достоверные различия между группами ОРЖ и НРЖ (на 0,05% уровне значимости).

Представителей группы с доминированием ориентации на принятие решения (ОРЖ+) характеризуют сильные эмоциональные переживания в ситуациях с риском. Принимаемые решения сопровождаются экспрессивными действиями, высказываниями, внешне наблюдаемым, рискованным поведением. Представителей группы отличает контроль над своими поступками и переживаниями, но возможны и пропуски ситуаций, связанных с риском. Сводные профили представителей трех других групп по форме и выраженности значений близки друг к другу (статистически достоверных

различий между группами по t-критерию Стьюдента не обнаружено). В группе с доминированием разумности в принятии решений (РРЖ+) наблюдаются наиболее высокие значения показателя КрКР, означающие сочетание расчета, предвосхищение возможных исходов и затрат при принятии конкретного варианта решения. Риск ситуации в этой группе обостряет интеллектуальные возможности личности, делая поведение и принимаемые решения более гибкими, продуманными и продуктивными. Более низкие значения показателя ДКР, по всей вероятности вызваны необходимостью представителей данной группы тратить дополнительное время на сбор необходимой информации для уверенного принятия решений, перепроверку полученных данных, на убеждение себя в верности принятого решения, что приводит к затягиванию реализации решения.

Рассмотрим результаты *качественного анализа показателей рациональности и готовности к риску групп лиц с доминированием одного из компонентов решимости*. Данные получены с помощью методики «Личностные факторы принятия решений» (ЛФР-25) в группах с доминированием выделенных показателей решимости. Анализ соотношения показателей рациональности (Рац) и готовности к риску (Гкр) в группах с доминированием показателей решимости (ОРЖ+, РРЖ+, ЕРЖ+ и НРЖ+) показывает разное их соотношение. В группе с доминированием эггичности (ЕРЖ+) обнаруживаются минимальные значения рациональности (Рац) и максимальные значения готовности к риску (Гкр), в группе с доминированием неуклонности (НРЖ+) выявлена обратная закономерность: максимальные значения показателя рациональности сопровождаются низкими значениями готовности к риску (Гкр). Полученные результаты согласуются с проявлениями склонности к риску в группах с разной спецификой решимости. Сравнение показателей рациональности (Рац) и готовности к риску (Гкр) в группах с высокими значениями настроя или ориентации на принятие решения (ОРЖ) и разумности (РРЖ) показывает близкие результаты. Более высокие значения рациональности (Рац) выявлены в группе с высокими значениями компонента

разумности (РРЖ+); более высокие значения показатели готовности к риску (Гкр) обнаружены в группе с высокими значениями компонента «настрой» (ОРЖ+) по отношению к средней линии ряда. Анализ данных, полученных на основе использования методик МШР и ЛФР-25, позволяет констатировать, что лица с доминированием ориентации на принятие решения (ОРЖ+) не теряются в ситуации риска, проявляют настойчивость, упорно следуют к своей цели и готовы к появлению новых ситуаций с риском. Очень хорошо чувствуют приближение опасности, в ситуации с риском ведут себя уверенно и спокойно, решения отличаются выраженной рациональностью. Представителей группы с доминированием эргичности в принятии решений (ЕРЖ+) отличает склонность к риску, но к риску контролируемому, «просчитанному», что снижает вероятность оказаться в ситуации неоправданной опасности. Такую личность отличает переносимость неопределённости окружающего и происходящего, что характеризует ее как зрелую, самоактуализирующуюся, открытую новому опыту. Люди с позитивным отношением к неопределенным ситуациям более склонны воспринимать себя субъектом собственных действий и контролировать собственную жизнь; они более оптимистично оценивают собственные успехи и неудачи, более склонны ожидать успеха в будущем. Выбор и принятие решения совершают быстро, но сохраняют видение большого количества возможных альтернатив, быстро переходят от планов к действиям и более склонны идти на риск, чем лица с низким уровнем стремительности и толерантности к неопределенности.

У лиц с доминированием разумности (РРЖ+) и неуклонности в выборе (НРЖ+) значения показателя рациональности выражено выше, чем в других группах, что помогает им избегать выбора неверных, непродуктивных и неэффективных, решений. Они уделяют большое внимание поиску недостающей информации при принятии решения и самоконтролю, способны тщательно обдумывать свои решения, прогнозировать последствия своих поступков. Представителей группы с доминированием неуклонности (НРЖ) характеризует низкая готовность к риску, неспособность к изменению

программы собственных действий при появлении новых требований ситуации жизненного выбора. Вместе с тем, особая функция догматичности заключается в защите психики личности от «разрушающих» психику факторов внешней среды. Наличие и органичное сочетание таких качеств как неуклонность, догматичность, рациональность и низкая готовность к риску приводят не только к внешне наблюдаемому затягиванию принятия решений, но и к возможности снизить неблагоприятные последствия скоропалительных решений, к организации более продуманной информационной подготовки, проработке возможных альтернативных вариантов выбора, действий по их корректной реализации.

3.2.4. Стратегии принятия и реализации решений

А. Готовность к риску в соотношении со стратегиями реализации принятого решения. В отличие от других закономерностей проявлений психического, феномен риска отличается существенным разнообразием подходов к его изучению. Однако, несмотря на значительное внимание ученых и большое количество публикаций по проблеме риска [594; 595; 610; 642; 643; 660; 663; 671; 689; 690], обнаруживается крайний дефицит исследований *склонности к риску* как свойства личности и готовности к действиям в условиях риска. Диссертационное исследование С. В. Быковой [53] дало лишь первые результаты в решении этой проблемы.

Еще более острым является дефицит работ, посвященных поиску закономерных соотношений готовности личности к риску со свойствами принятия решений. Именно это обстоятельство делает весьма актуальным проведение данного этапа исследования, направленного на выявление соотношения решимости, готовности к риску и стратегий действий по реализации принятого решения.

Результаты исследования и их обсуждение. Предварительно из **190** испытуемых с помощью метода «асов» нами были выделены 2 группы испытуемых: с высокой (51 человек Гкр+) и низкой (45 человек Гкр-) готовностью к риску. Прежде отметим, что значения показателей

рациональности и готовности к риску в группах с высокой (Гкр+) и низкой (Гкр-) готовностью к риску отличаются между собой. Результаты показывают, субъективная рациональность у представителей группы с низкой готовностью к риску значительно выше, чем в сравниваемой группе. Такие люди склонны к осторожным, взвешенным и рассудительным действиям в ситуациях выбора. В группе с высокими показателями готовности к риску наблюдается противоположная картина: люди готовые к риску, более решительны.

На рисунке 3.3 представлены профили показателей решимости, полученных с помощью методики МШР, в группах отличающихся уровнем готовности к риску (Гкр+ и Гкр-).



Рис. 3.3. Профили показателей решимости (шкала МШР) в группах с высокой (Гкр+) и низкой готовностью к риску (Гкр-).

Согласно анализу профилей показателей решимости испытуемые в группе с высокими показателями (Гкр+), в целом, более стремительны, дальновидны, авантюристичны и спонтанны, чем испытуемые группы с низкими показателями готовности к риску (Гкр-). Необходимо также отметить, что показатели стремительности и догматичности у испытуемых группы (Гкр+) выше, чем в группе (Гкр-), их различия достоверны, что подтверждено t-критерием Стьюдента.

Рассмотрим профили показателей стратегий реализации принятого решения, полученные с помощью шкалы SACS, в этих же группах представленные на рис. 3.4.

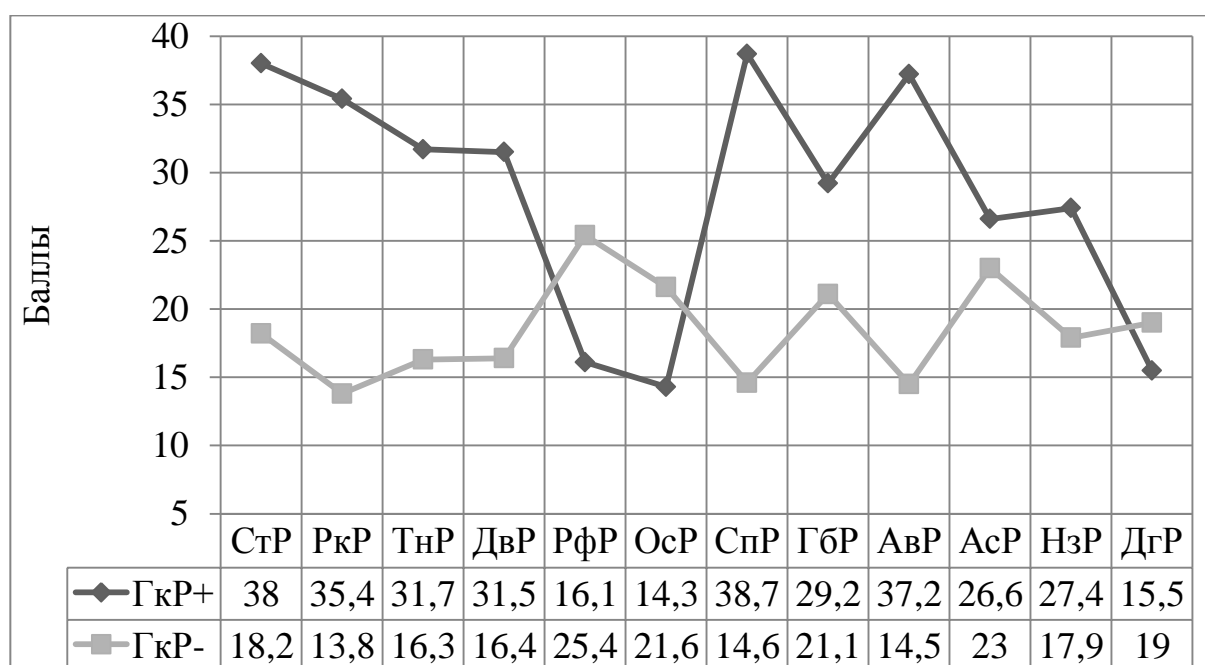

Рис. 3.4. Стратегии реализации принятого решения, полученные с помощью шкалы SACS, в группах с высокой (Гкр+) и низкой готовностью к риску (Гкр-).

Примечание: показатели шкалы SACS: Асс – ассертивные действия, СоК – вступление в социальный контакт, СоП – поиск социальной поддержки, ОсД – осторожные действия, ИмД – импульсивные действия, Изб – избегание, НеД – манипулятивные, не прямые действия, АсД – асоциальные действия, АгД – агрессивные действия.

Испытуемые группы Гкр+ показали большую склонность к ассертивным, импульсивным и агрессивным действиям. Такие люди способны отстаивать свою точку зрения, своевременно реагировать на ситуативные изменения, рисковать. В отличие от группы испытуемых Гкр-, представители группы Гкр+ показали значительно меньшую склонность к избеганию ситуаций, связанных с риском, к осторожным действиям. Статистически достоверные различия между группами обнаружены по показателям ассертивных, осторожных, импульсивных и агрессивных действий. На основании полученных данных

можно утверждать, что люди с низким уровнем готовности к риску менее склонны к самостоятельным, своевременным и независимым действиям.

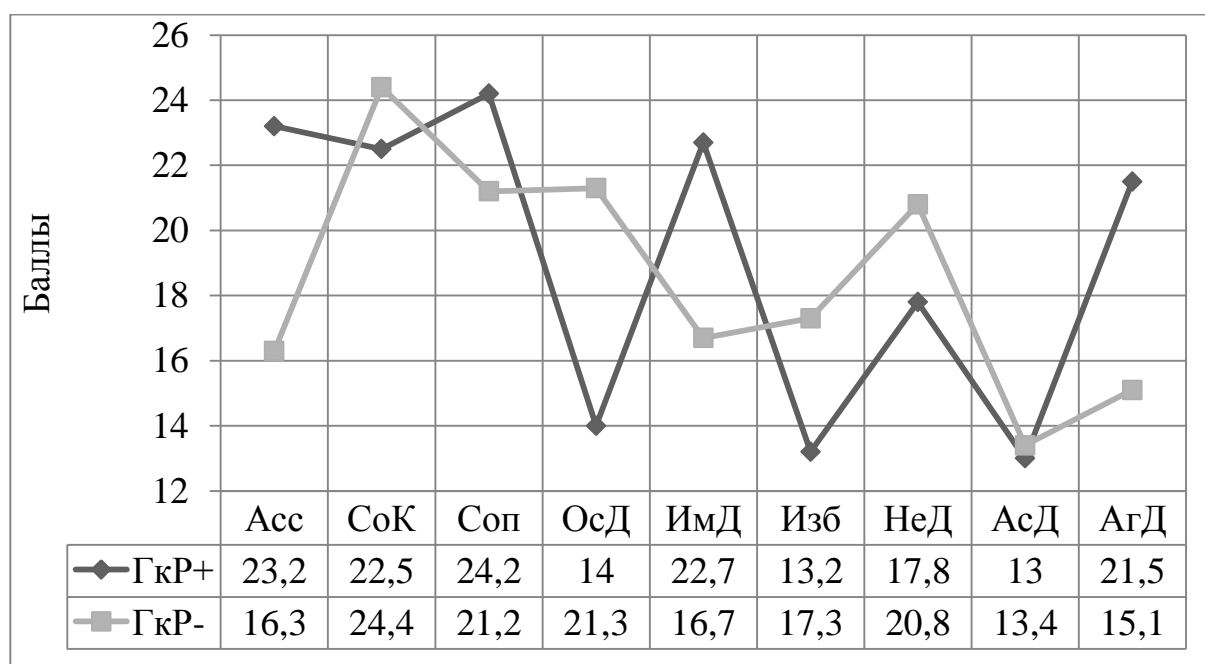
Б. Показатели решимости в соотношении со стратегиями реализации принятого решения. В жизни каждого человека принятие жизненных решений является важнейшим этапом, который определяет его будущее. Даже историю жизни можно представить как последовательность своевременных, удачных или неудачных решений, влияющих на его судьбу. Существует множество завершенных исследований, посвященных анализу процессуальных характеристик принятия решений, выделению и описанию его этапов, различных моделей, стратегий и стилей принятия решений [194; 198; 222; 510; 560]. Однако общее количество работ, посвященных исследованию свойств, качеств и черт личности, принимающей решения, их связь с жизненным выбором, ограничено как по составу рассматриваемых характеристик личности, так и по глубине проработки их взаимосвязей.

Цель данного этапа работы – изучение взаимосвязей между показателями решимости и свойствами личности, участвующими в принятии решений. Использовались методики: «Мультидимензиональная шкала решимости» (МШР); шкала «Стратегии преодоления стрессовых ситуаций» (SACS); «Определение уровня развития рефлексивности»; «Исследование уровня импульсивности»; «Индикатор типа личности» (МВТИ).

Результаты корреляционного анализа представлены в приложении Д (табл. Д.1, Д.2, Д.3) и на рис. 3.5. По результатам корреляционного анализа показателей использованных методик, выделены взаимосвязи свойств личности и показателей решимости. Так, обнаружена положительная связь ($p \leq 0,05$) рациональности (Рац) со стратегией осторожных действий (ОсД) указывает, что уменьшению значений показателя рациональности соответствуют также низкие значения стратегии осторожных действий, которая проявляется в логике проверки, как вариантов выбора, так и предполагаемых результатов, в оценке возможности реализовать вариант выбора. Связь рациональности с рефлексивностью ($p \leq 0,01$) показывает наличие присущей рациональности

выраженной прагматичности. Высокие оценки по рациональности отражают стремление получить выгоду (не в конкретной, а в любой ситуации).



Рис. 3.5. Корреляционная плеяда показателей решимости (МШР), индикаторов типа личности (МБТИ) и стратегий реализации выбора (SACS).

Примечание: 1) компоненты шкалы МШР: ОРЖ – ориентация на принятие жизненных решений, РРЖ – разумность, НРЖ – неуклонность, ЕРЖ – эргичность; 2) показатели шкалы SACS: Асс – ассертивные действия, Соп – стремление к поддержке, Осд – осторожные действия, Изб – действия избегания, Нед – действия недоверия, Асд – асоциальные действия, Агд – агрессивные действия; 3) показатели МБТИ: S – сенсорный тип, N – интуитивный тип, Т – мыслящий тип, F – чувствующий тип, J – решающий тип, P – воспринимающий тип.

Положительная статистически значимая связь ($\rho \leq 0,01$) между рациональностью и решающим типом (J) демонстрирует стремление к гарантированному положительному результату, к доведению начатого дела до

конца, к подведению итогов, формированию и озвучиванию обобщений, стремлению выносить суждения.

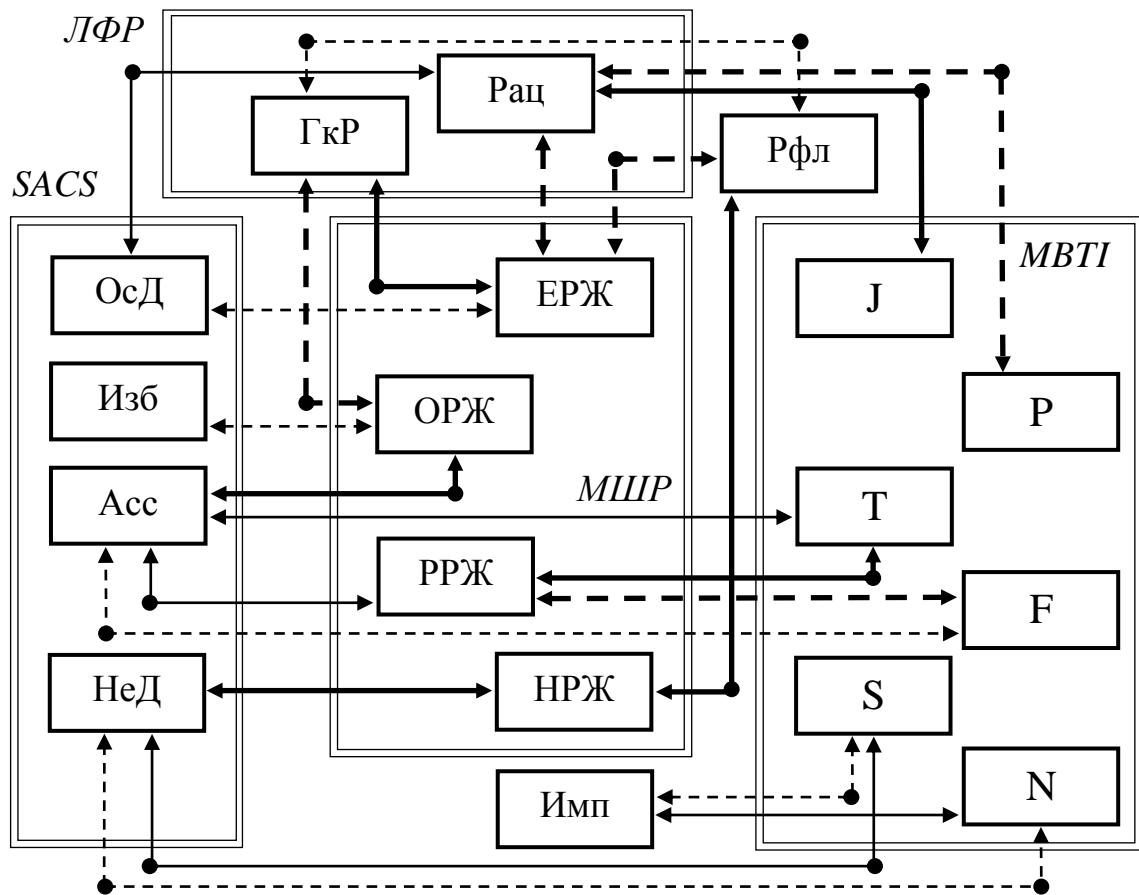
Это стремление все распланировать, структурировать, упорядочить. Обнаружена отрицательная связь ($\rho \leq 0,01$) рациональности с воспринимающим типом (представителей Р–типа отличает развитое восприятие, склонность к созерцательной позиции). Проявление рациональности блокирует воздействие не только эмоционального фона, но и искажает восприятие изменений в состоянии окружающей среды, выражается в желании контролировать и влиять на ситуацию, нежели ее понимать. Анализ взаимосвязей компонента решимости «ориентация» (ОРЖ) выявил положительную связь ($\rho \leq 0,01$) с показателем ассертивной стратегии действий (Асс), что свидетельствует об одновременном проявлении уверенности в себе, умении отстаивать жизненную позицию, уважительном, вежливом отношении к другим. Иными словами, проявление ассертивности (в ситуации неопределенности, в изменяющихся условиях), сопровождается непреклонностью в принятии решений, собранностью, легкостью, эмоциональной устойчивостью и уверенностью в себе. Обнаружена положительная значимая связь ($\rho \leq 0,05$) компонента ОРЖ также с агрессивными действиями (Агд), проявляющаяся в решительности, настойчивости в достижении цели, стремлении преодолеть преграды, легкости в подчинении других, возможности подавить, «сломать» сопротивление. Кроме того, обнаружена отрицательная значимая связь ($\rho \leq 0,01$) этого же показателя решимости (ОРЖ) с показателем избегания (Изб). Это означает, что ориентация (настрой) на выбор проявляется в легком разрешении проблем, ситуаций, в стремлении не откладывать решение, в ответственности при полном отсутствии в различных ситуациях действий, направленных на избегания.

Компонент решимости «разумность» (РРЖ) обнаруживает значимые положительные взаимосвязи ($\rho \leq 0,05$) со стратегией ассертивных действий (Асс), и с показателем мыслящим Т–типом личности ($\rho \leq 0,01$). Проявляется это в четкой ориентации на активизацию мышления, в стремление к логичности, оценке альтернативных вариантов выбора, в опоре на объективные, значимые

ценности. Установлена также отрицательная значимая связь этого компонента решимости (ОРЖ) с чувствующим F–типом ($p \leq 0,01$), который содержательно является противоположным полюсом мыслящего типа (T–типа). Более выраженный компонент разумности проявляется в большей логичности выбора, его обоснованности, неприятии ценностей других людей; дальновидности и оценки последствий выбора.

Компонент «неуклонность» в принятии решений (НРЖ) положительно связан ($p \leq 0,01$) со стратегией непрямых действий (НеД), что проявляется в недоверии к принятым решениям, использовании знаний других людей, повышении значений показателя манипулятивных (непрямых) действий в ситуациях выбора. Неуклонность (устойчивость) сопровождается выраженной осторожностью в ситуации выбора, жесткостью оценок, упрямством, отсутствием гибкости, пластичности. Достижение намеченных целей осуществляется с использованием других людей. Положительная связь ($p \leq 0,05$) неуклонности (НРЖ) с агрессивными действиями (АгД) проявляется в неподверженности любым воздействиям, невозможности переубедить или изменить точку зрения, решения принимаются любой ценой. Отмечена положительная связь ($p \leq 0,05$) неуклонности (НРЖ) с рефлексивностью (РфР), это означает, что вне зависимости от влияний различных характеристик, наблюдается понимание происходящего, оценивание ситуаций, выполняемых и используемых действий.

Анализ показывает, что компонент решимости «ергичность» (ЕРЖ) отрицательно связан ($p \leq 0,01$) со стратегией осторожных действий (Осд). Высокие значения показателя ЕРЖ блокируют проявления осторожности, использование в анализе ситуации всех «за» и «против», взвешенности при выборе из альтернатив. Отрицательная связь ($p \leq 0,01$) ЕРЖ с рефлексивностью (Рфл) свидетельствует о невозможности предвосхитить событие, ситуацию, об отсутствии затрат на сбор необходимой информации для анализа ситуации и принятия эффективного решения.

3.3. Психологическая готовность к жизненному выбору

Обнаруженные взаимосвязи склонности к риску, толерантности к неопределенности и всех компонентов решимости как интегрального свойства личности, позволяют считать, что выраженность компонентов последней свидетельствует о ее психологической готовности к жизненному выбору.

Проблеме психологической готовности как к феномену уделяли внимание многие отечественные и зарубежные ученые [8; 18; 151; 167; 244; 257; 363; 425; 450; 516; 517]. Не менее актуальной для современной психологии является проблема готовности личности к жизненному выбору, который представляет собой многоаспектное и чрезвычайно сложное для изучения явление. Недостаточная разработанность данной проблематики обусловила проведения этапа исследования, направленного на поиск индивидуально–психологических особенностей личности как факторов готовности к выбору. Исследователи выделяют несколько уровней психологической готовности. Так, рассматривают *личностный* уровень, где готовность рассматривается как проявление индивидуально–личностных качеств [8]; *функциональный*, как временная готовность и работоспособность, предстартовая активизация психических функций, умение мобилизовать физические и психические ресурсы для реализации деятельности [167]; и *лично–деятельностный*, как целостное проявление всех сторон личности, дающее возможность эффективно выполнять свои функции [131; 151]. Обращение к содержательному анализу понятия «готовность» обнаруживает многообразие различных подходов и трактовок. Готовность к деятельности рассматривается как комплекс способностей, включающих в структуру различные свойства и качества личности [20; 22]; синтез свойств личности [244]; сознание личностной и общественной значимости деятельности [206]; результат развития личности с учетом требований, предъявляемых особенностями деятельности и профессии [151]; способность к эффективной профессиональной деятельности [75; 472].

Психологическая готовность является системообразующим стержнем для

трех понятийных систем (направленности, пригодности и подготовленности профессионала). Их совокупность отображает развитие личности профессионала, готовность к деятельности и движение на отрезке жизненного пути [163]. Готовность проявляется в профессионализме, формируется на всех этапах становления личности профессионала, а развиваясь, становится условием и средством организации активности личности, ее свойством [288].

Анализ ранее проведенных нами исследований [398; 410; 426] показывает, что актуализация готовности личности к выбору происходит в условиях риска и неопределенности: когда личности приходится перерабатывать большой объем разноплановой информации; в жестких временных условиях, когда не остается возможности на просчет оптимального варианта и прогноз последствий. Мы рассматриваем готовность как ориентацию, настрой на принятие жизненного решения, как совокупность свойств решимости, которые развиваются и проявляются в анализе жизненной ситуации и подготовке альтернатив выбора. Ориентация на принятие решения позволяет личности быстро и энергично действовать в ситуации, настойчиво и обдуманно осуществлять самостоятельный выбор из альтернатив, не опасаясь неудачи в непредсказуемых и рискованных условиях. Значительным ограничением современной психологии выбора, равно как и существующих отечественных и зарубежных концепций принятия решений, является попытка рассмотрения выбора только как акта преодоления, «снятия» неопределенности. Анализ корреляционных связей свойств личности показывает более сложные взаимосвязи свойств личности и в ситуации выбора, и в принятии решения. Их содержательная интерпретация может быть получена, исходя из концепции психологической системы принятия решений [400; 423; 428], в основе которой представление решимости как синтеза компонент регуляции выбора, единого многомерного пространства, в котором формируются и выбор, и принятие жизненного решения, и его реализация.

Рассмотрим **результаты эмпирического исследования** компонентов и показателей решимости как ресурса готовности к выбору, толерантности к

неопределенности, показателей личностных свойств принятия решений, рефлексивности, импульсивности. Результаты корреляционного анализа представлены в табл. Е.1 (см. прил. __) и на рис. 3.6.

Анализ данных рис. 3.6 показывает наличие устойчивых значимых взаимосвязей между изучаемыми показателями. Особый интерес для нас представляют взаимосвязи компонентов принятия решений и рефлексивности, отличающиеся: четко поляризацией изучаемых характеристик (эта закономерность проявляется в соотношении параметров принятия решений и рефлексивности, в соотношении личностных параметров принятия решений между собой) и уровнем значимости взаимосвязей показателей личностных свойств принятия решений и рефлексивности.



Рис. 3.6. Корреляционная плеяда компонентов решимости (МШР), показателей личностных свойств принятия решений (ЛФР-25), рефлексивности, импульсивности и толерантности к неопределенности (ТИН, ТНО).

Примечание: сокращения не приведенных ранее показателей: а) Рфл – рефлексивность; показатель Имп – импульсивность; б) показатели толерантности к неопределенности (Т.В. Корниловой): Ктн – толерантность к

неопределенности, Кит – интолерантность к неопределенности, Кми – межличностная интолерантность к неопределенности; в) показатели, диагностируемые методикой С. Баднера: Бсл – интолерантность к возникновению сложностей и трудностей в различных ситуациях, Бнв – интолерантность к изменениям либо возникновению новых условий, Бнр – интолерантность к неразрешимым ситуациям.

Обнаружены значимые связи рациональности (Рац) с разумностью (РРЖ) (0,05%), с рефлексивностью Рфл (0,01%), с интолерантностью к неопределенности Кит (0,01%). Между рациональностью (Рац) и эргичностью (ЕРЖ) обнаружена отрицательная связь на 0,01% уровне значимости, что подтверждает наличие когнитивной стратегии, используемой при выборе. Интересно, что между рефлексивностью и импульсивностью обнаружена также отрицательная взаимозависимость на 0,05% уровне. Обнаружена прямая взаимосвязь компонента эргичности (ЕРЖ) с показателем импульсивности (Имп) на 0,05% уровне значимости, а также отрицательные связи импульсивности (Имп) с ориентацией (ОРЖ) на уровне 0,01% и разумностью (РРЖ) на этом же уровне значимости, что подтверждает полученные нами ранее результаты [420]. Связи импульсивности (Имп) свидетельствуют о том, что выбор не продуман, решение принято в спешке (скоропалительно), отсутствует сформированная программа реализации, «маскируется» проявление нерешительности. Можно констатировать, что импульсивность как свойство личности становится формой, типом принятия решений, стратегией импульсивного поведения, накладывает отпечаток не только на принятие решения в обычных условиях жизнедеятельности, но и жестких регламентированных условиях.

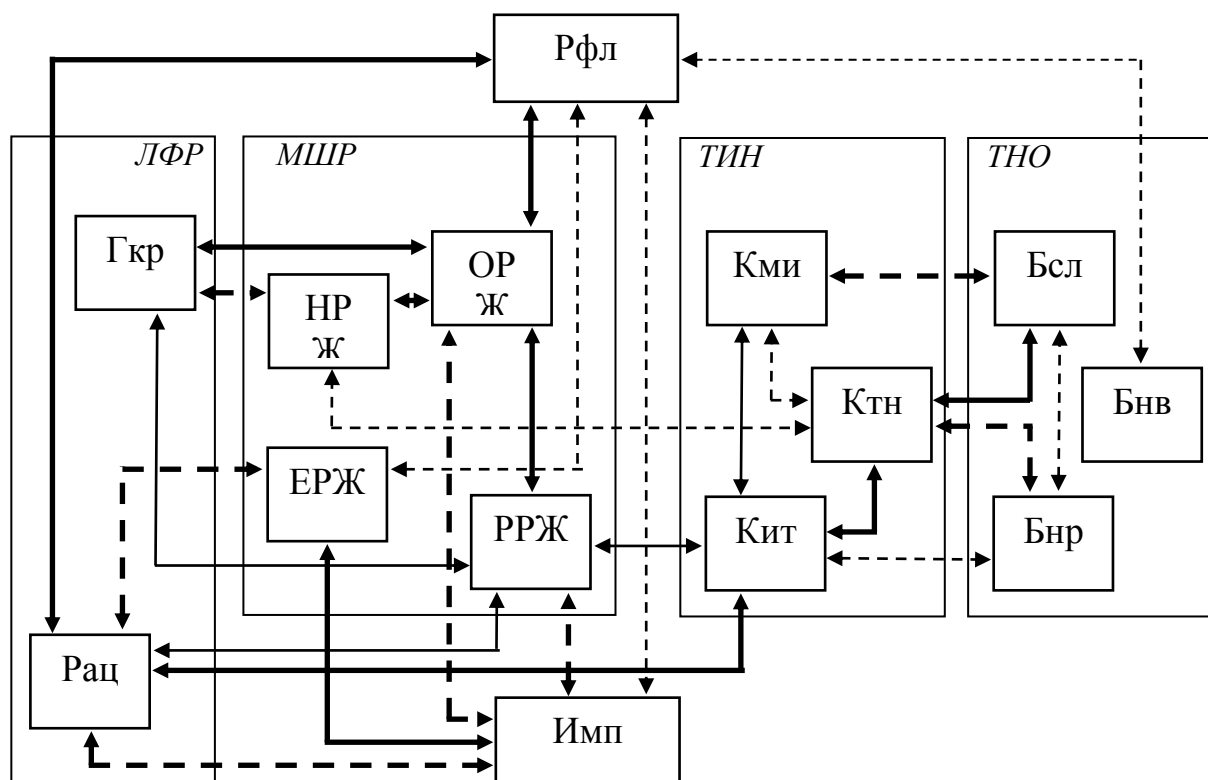
Оценка взаимосвязи параметра готовности к риску (Гкр) по методике ЛФР–25 с компонентами методики МШР, показывает наличие положительных связей с ориентацией (ОРЖ) и разумностью (РРЖ) на 0,01% уровне значимости. Проявление в ситуации выбора сочетания ориентации (ОРЖ), и разумности (РРЖ) проявляется в быстрой, энергичной, обдуманной и

рациональной реакции на жизненную ситуацию. И при выборе цели, и в принятии жизненного решения по ее достижению проявляются легкая переключаемость и высокая мобильность, мгновенный учет новых ситуационных условий и требований, чем обеспечивается преимущество в принятии решения при малейших изменениях внешней обстановки.

Также выявлена отрицательная связь компонентов решимости по методике МШР: неуклонность (НРЖ) с готовностью к риску (Гкр) и разумностью (РРЖ) на 0,01% уровне. Неуклонность затрудняет выбор, решение принимается только под влиянием новых очевидных обстоятельств. Неуклонность проявляется в догматичности, неспособности изменить эмоциональное отношение к изменениям в объектах, трансформировать систему мотивов, побуждений к действиям в обстоятельствах, которые требуют гибкости и быстрого изменения поведения. Связи разумности (РРЖ) с рассматриваемыми показателями указывают на то, что стратегия достижения цели формируется целенаправленно, выбор цели, поиск вариантов решения, отбор действий для достижения цели, прогноз последствий принятого решения, все трансформации ситуации отличаются высокой прагматичностью.

Анализ взаимосвязей показателей толерантности–интолерантности, диагностируемых двумя разными методиками (ТИН и ТНО) обнаруживает значимые положительные связи между показателями толерантности к неопределенности и толерантности к сложности проблемы, и отрицательные с интолерантностью (0,01%) к неразрешимости с неуклонностью (см. рис. 3.6).

Показатель толерантности к неопределенности (Ктн) отрицательно значимо связан с показателем толерантности к сложностям и трудностям (Бсл), с показателем (Бнр), с компонентом решимости «неуклонность» [424]. Толерантность к сложностям ситуации выбора представляет желание осваивать неизведанное, выходить на новые рубежи в решении сложных профессиональных задач. Это и расширение существующих связей, установление необходимых контактов, поиск перспективных направлений, более рациональное и эффективное использование наличных ресурсов.

Интолерантность, неприятие неразрешимости задач и ситуаций делает выбор безболезненным, конструктивным, высокоадаптивным к условиям ситуации.

Выделены положительные значимые связи интолерантности к неопределенности (Кит) с показателем рациональности (Рац) на 0,01% уровне значимости, с разумностью (РРЖ) (на уровне 0,05%). Кроме того, неуклонность решимости (НРЖ) отрицательно связана с толерантностью в межличностных отношениях (Кми), что позволяет значительно сократить общее число неизвестных переменных, уменьшить уязвимость внутреннего пространства, сохранять отстраненность и строгую категоричность в определении ценностей и убеждений. Межличностная интолерантность (Кми) обнаруживает устойчивое стремление к снятию неопределенности в понимании другого, характеризует факт постоянного столкновения с изменяющимся и независимым миром людей. Можно предположить, что именно стремление к ясности, контролю и прогнозированию межличностных отношений, желание уменьшить эту составляющую отношений, подталкивает к поиску эффективных, элегантных вариантов выбора.

3.4. Импульсивность и рефлексивность личности в ситуации принятия решений

А. Импульсивность в принятии личностью жизненных решений.

Необходимость разработки проблемы выбора напрямую связана с изучением характеристик личности: ее рациональности, ригидности, импульсивности, готовности к риску и других свойств, способствующих устойчивости жизнедеятельности человека. Анализ исследований принятия решений свидетельствует о том, что проблема связи характеристик выбора, принятия решений и индивидуально-психологических особенностей личности остается недостаточно проработанной. К таковым, можно отнести ограниченное число исследований, посвященных изучению факторов, влияющих на выбор личности: риска [10, 53, 101, 131, 202, 218, 231, 332, 386,

389, 408, 480, 534, 542]; импульсивности [13, 15]; условий принятия решений [194, 207, 248]. В психологической литературе импульсивность трактуется как особенность поведения человека, черта характера, которая проявляется в склонности действовать по первому побуждению, под воздействием внешних обстоятельств или эмоций [358, с. 132]. Импульсивный человек не обдумывает свои поступки, не взвешивает все «за и против», он быстро и непосредственно реагирует и нередко настолько же быстро ошибается в своих действиях. Импульсивный – это порывистый, произвольный, действующий под воздействием случайных импульсов, бессознательных непреодолимых побуждений, нервный и внезапный человек [320]. Импульсивность органично объединяет склонность к риску, снижение или отсутствие планирования, резвость реагирования и собственно импульсивность или «узкую импульсивность» [15].

В данной работе эмпирическое исследование импульсивности проводилось с использованием известного комплекса: «Исследования уровня импульсивности» В. А. Лосенкова, опросника «Исследования склонности к риску» О. Г. Шмелева, теста «Диагностика уровня личностной готовности к риску» (PSK) А. М. Шуберта [330]; г). В исследовании приняли участие **292** учителя, в возрасте от 23 до 45 лет (202 женщины и 90 мужчин).

Результаты корреляционного анализа показали наличие значимых положительных взаимосвязей между всеми изучаемыми показателями. Показатели импульсивности связаны на 0,01% уровне со склонностью к риску (по Шмелеву) и готовностью к риску (по Шуберту); показатели методик диагностики склонности и готовности к риску связаны между собой на 0,01%. Обнаруженные взаимосвязи подтверждают взаимосвязь изучаемых показателей у представителей социномических профессий. Анализ взаимосвязей показателей выборки по возрастным группам педагогов (23–30, 31–35, 36–40 и 41–45 лет) не изменил общей картины, но большей теснотой связей отличаются младшие возрастные группы педагогов – 23–30 и 31–35 лет.

Для проведения качественного анализа измеряемых показателей,

традиционно были выделены две группы испытуемых. В первую вошли педагоги с высокими значениями импульсивности (Имп+), во вторую – с низкими значениями импульсивности (Имп-). При сравнении показателей склонности и готовности к риску было установлено, что представители группы с высокой импульсивностью более склонна к риску, нежели группа с низкой импульсивностью.

Сравнение средних значений показателей риска в группах Имп+ и Имп-, выделенных с использованием методики О. Г. Шмелева и методики А. М. Шуберта, показало наличие статистически значимых различий (t-критерий Стьюдента) по методике О. Г. Шмелева и ($p \leq 0,005$) по методике А. М. Шуберта. Общее число педагогов с высоким уровнем импульсивности невелико; их больше всего в выборке 23–30 лет (47 человек) и значительно меньше в возрастной группе 51–57 лет (23 человека). Можно предположить, что с возрастом контроль над проявлением импульсивности и риска усиливается. Соотнесем полученные в эксперименте данные со сложившейся в психологической литературе интерпретацией этих взаимосвязей.

Практические ситуации, которые возникают в ходе учебной деятельности, – это всегда ситуации многоплановые, переменчивые, динамичные, неожиданные и нередко противоречивые. Чтобы принять оптимальное для данных условий решение, педагог должен хорошо ориентироваться в межличностных отношениях, которые сложились в данной учебной группе, знать интересы своих учеников, уровень их готовности к усвоению нового материала, их умение работать самостоятельно. Он должен одновременно учитывать условия организации того или другого занятия, время его проведения, а также точно оценивать свои собственные силы и возможности [52]. Центральным моментом профессиональной деятельности педагога, моментом, в котором больше всего выявляет себя внутреннее единство интеллектуальных, эмоциональных и волевых качеств личности, является процесс принятия педагогических решений. По тому, как это подготовлено, принято и выполнено можно судить об уровне

профессионализма педагога, своеобразии и уникальности педагогического мастерства. Особенности выбора педагога определяются их временными параметрами. Как правило, все решения принимаются в условиях дефицита времени. Взаимодействуя с учениками, педагог должен решать немедленно, так как он не имеет, в большинстве случаев, возможности «отложить» их на будущее, проработать и обосновать в спокойной обстановке. Появляются специфические требования к качествам ума и практического мышления, их гибкости и критичности, скорости и предусмотрительности. Выбор выступает нередко в виде педагогической импровизации, требует постоянной работы учителя над собой, направлен на критический, углубленный анализ педагогических условий и является регулярным в течение рабочего дня. Несмотря на возможность накопления опыта в схожих по условиям педагогических ситуациях, формируется он очень сложно в силу возрастных изменений учеников, накладывающих отпечаток на динамику проявлений личностных свойств в педагогическом взаимодействии.

Отличительные черты принимаемых решений определяются содержанием и характером задач, которые педагог реализует в своей профессиональной деятельности. Учитель реализует цели обучения и воспитания в ситуациях, для которых характерна высокая динамичность элементов систем сложившихся отношений. Это отношения типа «ученик – ученик», «ученик – учебный предмет» и «ученик – учитель». Сложность анализа на этапе подготовки решения – это лишь одна сторона дела. Невзирая на этот факт, само решение должно быть максимально простым и ясным. Требование простоты, определенности и ясности решений связано не только с необходимостью достаточно легкой их реализации, но и главным образом с тем, что решения педагога должны быть, не только ясны, но поняты и приняты учениками. Другая особенность – это неразрывность решения от выполнения. Разрабатывая свои решения, педагог с самого начала должен ориентироваться на то, что он же и будет их практически осуществлять. Специфика профессиональной деятельности требует от педагога высокой степени

оперативности и динамизма. Стремительность, с которой меняются учебные ситуации, их уникальность, приводят к тому, что учителя редко принимают альтернативные решения, они вынуждены поступать стереотипно, прибегая к автоматизированным образцам поведения.

Можно допустить, что в ситуации принятия решения педагог с рефлексивным стилем выявит меньшую торопливость и большую рассудительность, которая уберезет его от многих ошибок, которые допускают лица с импульсивным стилем [52, с. 111]. Педагог с рефлексивным стилем будет побуждать учеников к неспешным и углубленным рассуждениям, в то время как импульсивный будет поощрять учеников за скорость и спонтанность в генерировании идей и гипотез. Рефлексивные, скорее всего, будут «притормаживать» импульсивных учеников, упрекая их за необычную «легкость мыслей», а лиц с импульсивным стилем будет раздражать медлительность и нерешительность учеников с рефлексивным стилем. Но это происходит только в том случае, если учитель не задумывается о степени и характере влияния своей индивидуальности на учеников. Особенностью рефлексивной позиции педагога является ее непосредственная вплетенность в практическую деятельность, связана с необходимостью принятия решений «в режиме реального времени», то есть здесь и сейчас. Неожиданные коллизии на уроке могут стать испытанием учителя на профессионализм, умение работать в ситуации неопределенности. Однако способность мгновенно отрефлексировать ситуацию, перебрать возможные альтернативы ее решения, выбрать менее рискованный и оптимальный вариант, позволяют педагогу с честью выходить из затруднительного положения. Склонность к риску может выполнять и негативную роль, снижать эффективность деятельности педагога. Это случаются тогда, когда принятые решения не являются следствием умного расчета и лишены рациональности. Склонность к риску, не контролируемая умом, может привести к драматическим последствиям. Таким образом, успех в педагогической деятельности обеспечивается оптимальным соединением склонности к риску и рациональности личности [420].

Б. Рефлексивность в принятии личностью жизненных решений

Возвращение к традиционным взглядам на принятие решения как на «выбор», частично получило подтверждение в развитии исследований волевых действий [183], когнитивных и мета когнитивных процессов [197], в исследованиях, непосредственно изучающих рефлексивность [486]. В современной психологии наблюдается интенсивный рост экспериментальных, прикладных и теоретических работ, посвященных изучению рефлексивных процессов, углубленному анализу их теоретических оснований. Этому также способствует выделение психологии рефлексии в особую область психологического знания [195; 196; 197]. Рефлексивность как свойство личности, которое играет важную роль в саморегуляции жизнедеятельности человека, рассматривал еще С. Л. Рубинштейн [384]. Д. А. Леонтьев считает, что в психологии все больше заметны подходы, в которых понятие рефлексии и саморегуляции рассматриваются как тесно связанные между собой, что отражает философское понимание рефлексии как специфического человеческого способа отношения к миру, поднимающего жизнедеятельность человека на качественно новый уровень [262, с. 364]. По мнению Э. Л. Носенко, рефлексивность в контексте личностного потенциала рассматривается как индивидуальное свойство, которое может быть квалифицировано и диагностировано. Рефлексия предполагает умение понимать причины поведения других людей, ставить себя на их место, предвидеть реакцию окружающих на свои действия [317, с. 118]. Исследованиями показано, что рефлексивность участвует в преодолении субъективно осознаваемых трудностей и их разрешении, в построении в сознании личности образа действия или системы действий, нейтрализующих причину трудностей [93; 330].

Для уточнения роли и места рефлексивности в принятии жизненного решения также было проведено эмпирическое исследование. Выборку составили 178 человек. Приступая к исследованию, мы предположили, что сложившийся у личности уровень рефлексивности проявит себя определенным образом во взаимосвязях с показателями решимости и свойствами личности

принимающей решение. В исследовании была использована следующая комбинация методик: «Определение уровня развития рефлексивности»; «Личностные факторы принятия решений» (ЛФР-25); «Методика измерения уровня импульсивности»; Мультидимензиональная шкала решимости». Результаты эмпирического исследования представлены на рисунке 3.7 и в описании его анализа.



Рисунок 3.7. Корреляционные плеяды рефлексивности, решимости (МШР) и свойств личности принимающей решения (ЛФР-25).

Анализ взаимосвязей, приведенных на рисунке 3.25, демонстрирует несколько тенденций. Во-первых, рациональность и догматичность значимо связаны с рефлексивностью (на 1% и 5% уровне, соответственно). Рефлексивность сдерживает проявление свойств, обеспечивая максимально быстрый анализ всех параметров ситуации принятия решения. Рефлексия оправданно считается в принятии решений одной из ведущих и важнейших свойств личности, связана с ее успешностью в жизнедеятельности.

Рефлексивность, готовность к риску, спонтанность и стремительность образуют устойчивую взаимосвязанную группу свойств, ориентированную на

получение быстрого результата – решения и расчета последствий. Готовность к риску представляется характеристикой саморегуляции личности, которая помогает мгновенно переходить к активным действиям, к поиску способов выхода из ситуации неопределенности, сознательному выбору продуктивных способов разрешения жизненных ситуаций. Между рефлексивностью и спонтанностью обнаружена значимая отрицательная связь (на 1% уровне), что подтверждает использование стратегии «рефлексивность – импульсивность».

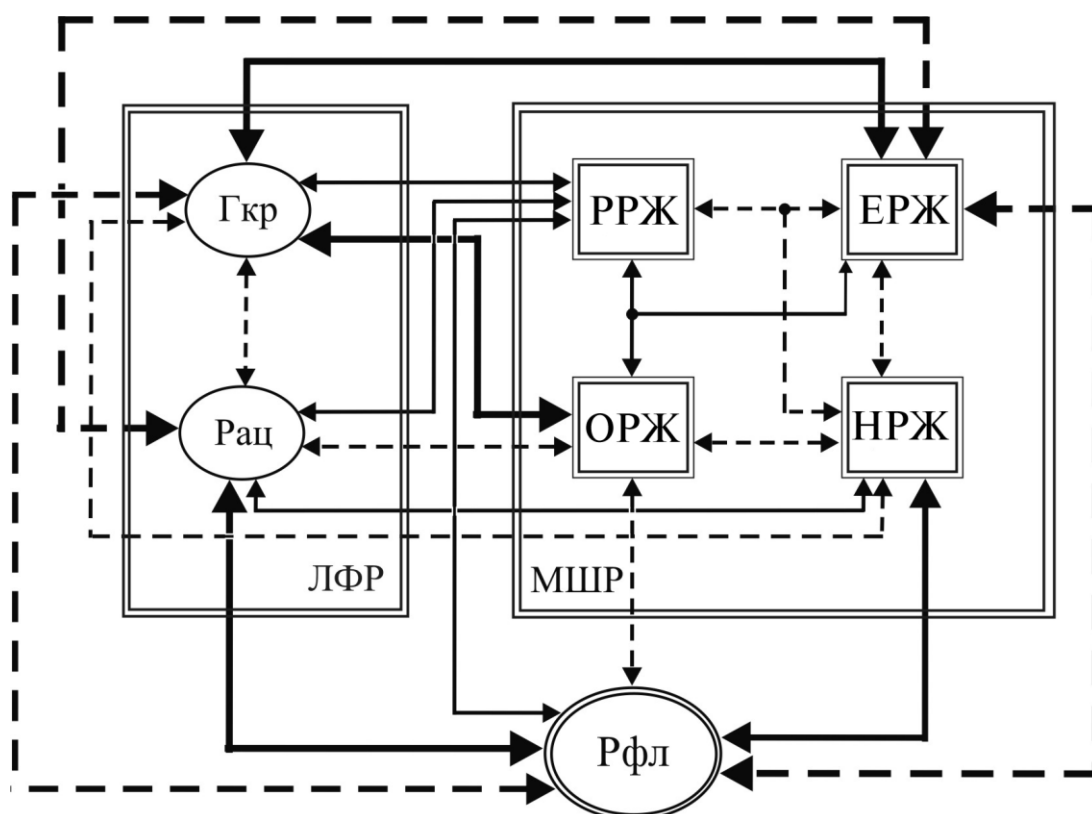
Рассмотрим результаты качественного анализа полученных данных.

Приведем данные сравнения показателей *рациональности, и готовности к риску группы лиц с высокими значениями показателя рефлексивности (Рфл+, n = 47) и группы испытуемых с низкими значениями (Рфл-, n = 35).*

Средние значения показателя рациональности в принятии решения в группе РФл+ составили 37,2 балла против 27 баллов в группе РФл-; значения готовности к риску 28,7 балла в группе РФл+ против 25,7 в группе РФл-.

Несмотря на то, что оба показателя (и рациональности, и готовности к риску) у рефлексивных выше, статистически значимых различий между показателями обнаружено не было. Более того, разница в обеих группах обнаружена только в показателе рациональности, а значения готовности к риску в обеих группах близки между собой. Различия между представителями выделенных групп состоит в степени доминирования одного показателя по отношению к другому. Так, у рефлексивных испытуемых доминирует показатель рациональности, а у нерефлексивных – готовность к риску. Такое соотношение подтверждает закономерность, лежащую в природе самой рефлексивности: взвешенность, мудрость, продумывание и экстраполяция последствий вообще любой жизненной ситуации, с которой сталкивается личность. Рефлексивные лица не лишены склонности к риску, но это рискованность продуманная, на грани с осторожностью.

Следует уточнить, что значения показателя рациональности у лиц с высоким уровнем рефлексивности (Рфл+) значительно выше среднего уровня измеряемого методикой: такие люди склонны к осторожности, поиску

благоразумных действий в ситуации выбора. Тщательный анализ ситуации личность завершает дальновидными решениями, предусматривающими и учитывающими даже влияние случайных факторов. С другой стороны, в группе лиц с низким показателем рефлексивности (Рфл-) преобладают противоположные черты: они готовы идти на риск, более импульсивны, спонтанны в поведении, решительны и не думают о последствиях. Рациональность не только определяет готовность личности продумывать свои решения и действовать при возможно полном ориентировании в сложившейся ситуации, но и может характеризовать различные, в том числе и рискованные решения [434].

В. Особенности решимости в группах лиц с высокими и низкими значениями рефлексивности (Рфл+, РФл-), представленные на рис. 3.8. Представителей группы рефлексивных (Рфл+) по сравнению с группой нерефлексивных (Рфл-) испытуемых, отличают более высокие значения дальновидности (ДвР), рефлексивности (РфР) и обстоятельности (ОсР). В то же время у представителей группы низкорефлексивных (Рфл-) визуализируются более высокие значения рискованности (РкР), толерантности (ТнР), спонтанности (СпР), гибкости (ГбР), и авантюристичности (АвР). Из сравнения полученных в обеих группах результатов следует, что содержание поведения личности в принятии жизненного решения тесно связано с уровнем ее рефлексивности. Следует уточнить, что высокие значения показателя спонтанности блокируют развертывание рефлексивности, вносят помехи в логику ретроспективного анализа схожих ситуаций выбора, и даже при значительной выраженности свойства – сужают сферу его влияния. Высокий уровень спонтанности подавляет выполнение функции самоконтроля, что особенно показательно в ситуации жизненного выбора. Спонтанность ориентирует на быстрый успех, быструю реакцию в ситуации выбора. Гипотезы и альтернативные варианты выдвигаются и принимаются ими без тщательного продумывания и потому часто оказываются неверными. Можно сказать, что для импульсивных людей характерна неустойчивость интересов, неопределенные

жизненные планы, смена увлечений. Люди с низким уровнем импульсивности, наоборот, целенаправленны, имеют четкие ценностные ориентации, проявляют настойчивость в достижении поставленной цели, стремятся доводить начатое решение до конца.



Рис. 3.8. Профили показателей решимости (по методике МШР) в группах, отличающихся высокими (Рфл+) и низкими значениями (Рфл-) рефлексивности.

Примечание: показатели решимости по шкале МШР: СтР – стремительность, РкР – рискованность, ТнР – толерантность к неопределенности, ДвР – дальновидность, РфР – рефлексивность, ОсР – обстоятельность, СпР – спонтанность, ГбР – гибкость, АвР – авантюризм, АсР – асертивность, НзР – независимость, ДгР – догматичность.

Рефлексивных отличает характерное замедленное реагирование на ситуацию выбора, решение принимается на основе тщательного взвешивания всех «за» и «против». Их отличает выраженное стремление не допускать ошибок, избыточный сбор информации об особенностях решаемой проблемы, использование продуктивных способов анализа ситуации, успешное применение приобретенных в жизнедеятельности приемов и способов принятия решений [404].

Качественный анализ полученных результатов, интерпретированный с

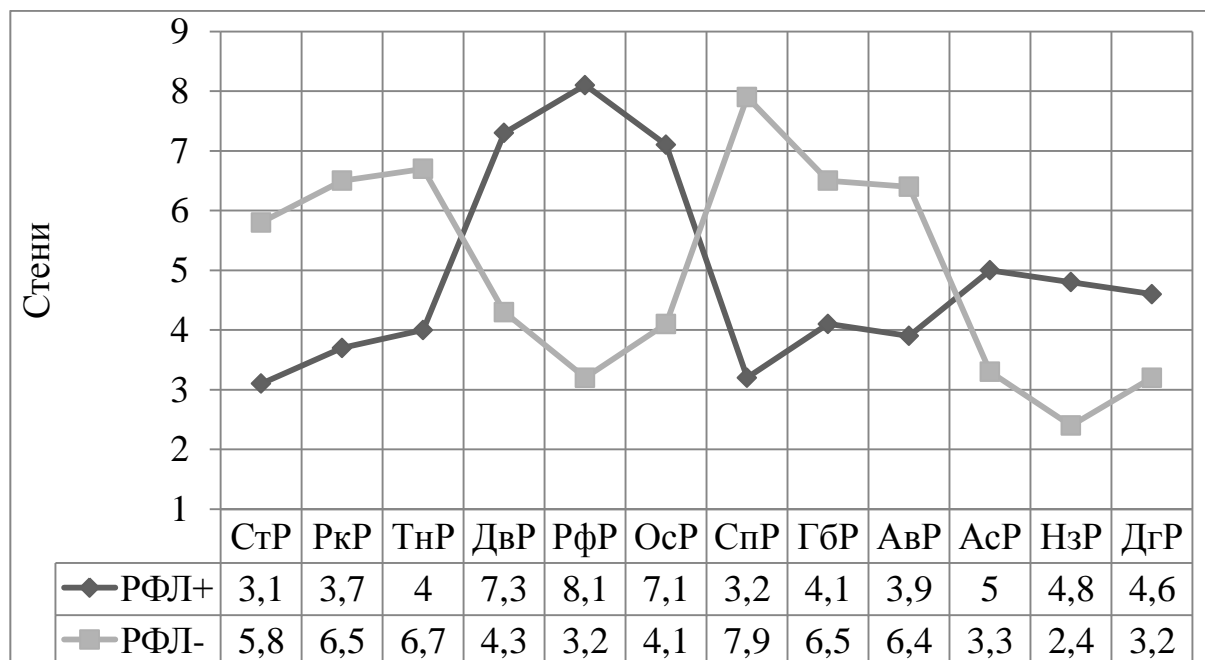
помощью метода «профилей» [411], не только подтвердил полученные ранее закономерности, но и выявил специфику проявления рефлексивности в ситуации жизненного выбора. Испытуемые группы с низким показателем уровня рефлексивности (Рфл-) в принятии решений менее дальновидны, готовы к риску, отличаются большей уверенностью в себе и социальной смелостью, чем испытуемые группы с высоким показателем уровня рефлексивности (Рфл+). Также следует отметить, что показатели рациональности и догматичности у высокорефлексивных выше, чем у низкорефлексивных.

Кроме того, эти испытуемые склонны к интернальному локусу контроля в области достижений (в производственных и межличностных отношениях). Именно влиянием такого сочетания свойств личности объясняется пониженный уровень их активности в общении по сравнению с нерефлексивными. Выявленные и описанные по результатам исследования индивидуально-психологические особенности позволили сформировать психологический портрет рефлексивной личности.

Испытуемых с *высоким уровнем рефлексивности* можно описать как личностей, которым свойственно задумываться над происходящим, над причинами своих действий и поступков других людей и над их последствиями. Они пытаются планировать свою деятельность, редко проявляют спонтанность, импульсивность, всегда рассматривают различные варианты выбора. Лицам с высоким уровнем рефлексивности присуще выделение условий, способствующих достижению цели, что проявляется в адекватности программ действий планам реализации выбора. Они способны к анализу своих поступков, не теряются при дефиците времени, отличаются низкой тревожностью, эмоциональной сдержанностью, высокой адаптированностью к изменениям социальной среды. Лиц с низким уровнем рефлексивности можно характеризовать как решительных личностей, но подверженных риску и совершению неосторожных, непродуманных поступков. Представители данной группы характеризуются острым дефицитом хладнокровия и уравновешенности. Эти люди уверены в себе, в своем успехе, независимы в

поведении. Нередко при принятии решений, в жестких временных ограничениях, проявляют импульсивность, отличаются изменчивостью настроения и спонтанной агрессией.

3.5. Субъективная локализация контроля как фактор решимости

Существует достаточно причин, по которым проблематика принятия жизненных решений (*decision making*) относится к числу недостаточно разработанных в современной психологии. Это объясняется той сложностью, с которой сталкиваются исследователи, как при попытке непосредственного изучения свойств личности принимающей жизненное решение, так и той роли, которую жизненное решение выполняет в жизнедеятельности личности. Внимание современных исследователей привлекают два направления в изучении этой проблемы. Во-первых, речь идет о психологических механизмах решимости (процессуальный аспект проблемы принятия жизненного решения), во-вторых, о том, какие и почему принимаются жизненные решения (содержательный аспект проблемы).

Процессуальный аспект проблемы принятия решений давно и плодотворно изучается математиками, экономистами, специалистами в области системного анализа и организационного управления [19; 152; 198; 255; 510; 523; 672]. Особенностью этой группы исследований и разработок является тот факт, что их рассмотрение ведется на основаниях математической и экономической теорий принятия решений, теории игр, с использованием формальных моделей поведения субъекта выбора и пр. Другую группу образовали психологические исследования принятия решений, получившие свое завершение в форме моделей, теоретических концепций и подходов [24; 112; 163; 165; 168; 186; 193; 207; 230; 337; 471; 618; 627]. В отличие от первой, авторы данной группы работ, используют в своих концепциях методологию либо деятельностного, либо системно-деятельностного подходов. Лишь в немногих работах [552], исследование проводилось на материале социально-

психологического взаимодействия членов социальной группы.

Значительно меньшее внимание психология уделяет содержательной стороне изучения такого интегрального свойства личности, каким является решимость. Очевидна обусловленность принятия решений взаимодействием ситуативных и личностных факторов, сформированным субъективным отражением среды. Любая жизненная ситуация характеризуется представительным набором параметров, ограничивающих возможность принятия адекватного, эффективного и субъективно полезного решения. Однако условия ситуации (как источники неопределенности) только ограничивают, но не устраняют полностью возможность принятия решения. Альтернативные варианты решения имеются всегда, но их выбор зависит от особенностей личности. К сожалению, сегодня лишь в отдельных исследованиях рассматривается влияние психологических особенностей личности на содержание принимаемых ею решений, чем в значительной мере сдерживается развитие психологии выбора. Именно личность «взвешивает» условия, в которых будет принято решение, «оценивает» меру воздействия факторов, которые влияют или могут повлиять на успешность действий по реализации выбора. В конечном итоге неопределенность участвует в формировании субъективного образа личности и определяется ограничениями и возможностями личности по учету столь иногда разнообразных факторов, определяющих как ее действия, так и неочевидный будущий результат. Возможности человека анализировать и учитывать изменение внешних условий (физической и социальной среды) ограничены возможностями анализаторных систем, перцептивных и мыслительных психических процессов.

Вследствие этого, для психологического анализа, основное значение приобретает выявление внутренних источников и регуляторов неопределенности. К их числу можно отнести уровень субъективной локализации контроля, рациональность, готовность к риску, толерантность к неопределенности и др. Именно эти обстоятельства обусловили содержание данного этапа настоящего исследования – изучение индивидуально-

психологических свойств как ресурсов жизненного выбора личности, в том числе уровня субъективного контроля, уверенности в себе, адаптивности личности и др.

Локализация контроля и жизненный выбор личности. «Локус контроля» для психологии является традиционным объектом исследования и не исчезает из поля зрения со времен создания Дж. Роттером шкалы его измерения [43; 76; 144; 279; 327; 367; 462; 538]. Изучение локализации контроля становится особенно важным для использования в оценке степени независимости, самостоятельности и активности человека в достижении своих целей. Он дает оценку развития личной ответственности за происходящее, прогноз дальнейшей жизнедеятельности личности, оценивает те личностные характеристики, которые описывают, в какой степени человек чувствует себя активным субъектом собственных поступков, а в какой – пассивным объектом действия других людей и внешних обстоятельств [138; 153]. Конструкт «локуса контроля» рассматривают как континуум, имеющий на одном конце выраженную экстернальность, а на другом – интернальность, убеждения же людей расположены на множестве точек между ними, в основном, в середине. Именно эта, своего рода «спутанность» экстернальности и интернальности, свойственная большинству людей, лежит в основе неоднократно зафиксированного феномена, известного в психологии как наклон в пользу собственного «Я» [421]. Стала общепринятой точка зрения, согласно которой описания только черт личности недостаточно для понимания и прогноза индивидуальных особенностей поведения, поскольку в них описываются лишь общие аспекты проявлений человека [80; 184; 245; 550]. Из полученных в рассматриваемых работах результатов, наиболее существенным является тот факт, что люди с внутренней и внешней локализацией субъективного контроля качественно отличаются друг от друга по личностным особенностям. Это говорит не только о различных психологических характеристиках, присущих интерналам и экстерналам, различных типах их самоопределения, самоактуализации, жизнедеятельности в целом, но и о противоположных,

соотнесенных с континуумом интернальность-экстернальность, способах взаимодействия с окружающим миром, а, следовательно, и о различиях в восприятии окружающей действительности [410].

Приступая к исследованию, мы предположили, что индивидуально-психологические характеристики личности принимающей решение в группах с доминированием интернального или экстернального уровня субъективного контроля, будет проявляться по-разному. Основанием для такого предположения нам послужила предварительная информация об индивидуально-психологических особенностях принятия решений, локализации контроля и склонности к риску [408; 421; 426]. Для проведения данного этапа эмпирического исследования были привлечены **224** слушателя очной и заочной формы обучения факультета переподготовки по специальности «Психология» Южноукраинского национального педагогического университета имени К. Д. Ушинского. Все испытуемые обладали разнообразным опытом профессиональной деятельности (учителя, менеджеры, служащие, инженеры, социальные работники). При проведении исследования был использован комплекс методик: «Уровень субъективного контроля» (УСК), Е. Ф. Бажина, С. А. Голынкиной, А. М. Эткинда; «Индикатор типа личности» (МВТІ), И. Майерс – К. Бриггс; «Мультидимензиональная шкала решимости» (МШР), А. И. Санникова; и «Личностные факторы принятия решений» (ЛФР-25), Т. В. Корниловой.

Результаты количественного анализа данных представлены в корреляционных плеядах на рис. 3.9 и 3.10. На рис. 3.9 представлены корреляции показателей уровня субъективного контроля (УСК), личностных факторов принятия решений (ЛФР-25) и показателей решимости личности (МШР). Анализ корреляционных взаимосвязей исследуемых показателей в данных выборки испытуемых выявил несколько тенденций.

Показатели рациональность (Рцл) и готовность к риску (Гкр) образовали континуум, будучи его крайними полюсами ($p \leq 0,05\%$). В проведенных ранее исследованиях Т. В. Корниловой [229] было показано, что оба фактора

находятся в определенном соотношении друг с другом. Нами не выявлено в выборке испытуемых таких пар значений, где оба фактора имеют одновременно и максимальное и минимальное значение. Чаще всего встречается более выраженная по уровню или готовность к риску, или рациональность.



Рис. 3.9. Корреляционные плеяды показателей уровня субъективного контроля, личностных факторов принятия решений и решимости.

Примечание. Показатели методики «Уровень субъективного контроля» (УСК): Ио – шкала общей интернальности, Ид – шкала интернальности в области достижений, Ин – шкала интернальности в области неудач, Ис – шкала интернальности в семейных отношениях, Ип – шкала интернальности в производственных отношениях, Им – шкала интернальности в межличностных отношениях, Из – шкала интернальности в отношении здоровья и болезни.

По отношению к локусу контролю, рациональность (Рцл) обнаружила значимые связи только в отношении интернальности в межличностных отношениях (Им, $\rho \leq 0,05\%$), что в большей степени отражает сформированность показателей профессиональной самореализации, чем абстрактную оценку экстернальности-интернальности в группе случайно

подобранных испытуемых. Рациональность (Рцл) отрицательно взаимосвязана с показателем спонтанности (СпР, $\rho \leq 0,01\%$). Содержательно это интерпретируется как противоречие, которое заключается в необходимости анализа ситуации, вариантов выбора, прогноза последствий неверных решений, характерные для проявления рациональности. С другой стороны, выраженная спонтанность предусматривает ограниченное время, используемое как в оценке обстановки, выборе варианта, так и его реализации. Без обдумывания, без прогноза последствий и т.д., что является выражением спонтанности. Далее, обнаружено большое число значимых взаимосвязей показателей интернальности между собой, прежде всего, общего показателя интернальности (Ио) с показателями интернальности в области достижений (Ид), избегания неудач (Ин), интернальности в профессиональной сфере (Ип). Такое положение характеризует интернальность, и как устойчивое образование, и как мощный регулятор других свойств личности, например, индивидуально-психологических свойств личности в ситуации выбора. Особый интерес представляют связи интернальности в области неудач (Ин) со стремительностью (СтР, $\rho \leq 0,05\%$) и дальновидностью (ДвР, $\rho \leq 0,05\%$), интернальности в области здоровья (Из) и дальновидности (ДвР, $\rho \leq 0,01\%$). Интернальный локус контроля выполняет по отношению к принятию решений огромное количество функций: предостережения (Ин) при продумывании путей поиска рациональных решений и стратегии оптимизации выбора (СтР); оценки ограниченного личностного и ресурсного потенциала (Из) при целенаправленном построении стратегии достижения цели, выборе цели и принятии решений относительно ее достижения, стремлении к прогнозированию будущего. Наконец, негативная взаимосвязь стремительности (СтР) и спонтанности (СпР) в ситуации выбора ($\rho \leq 0,05\%$) аналогична по направленности и содержанию первой тенденции.

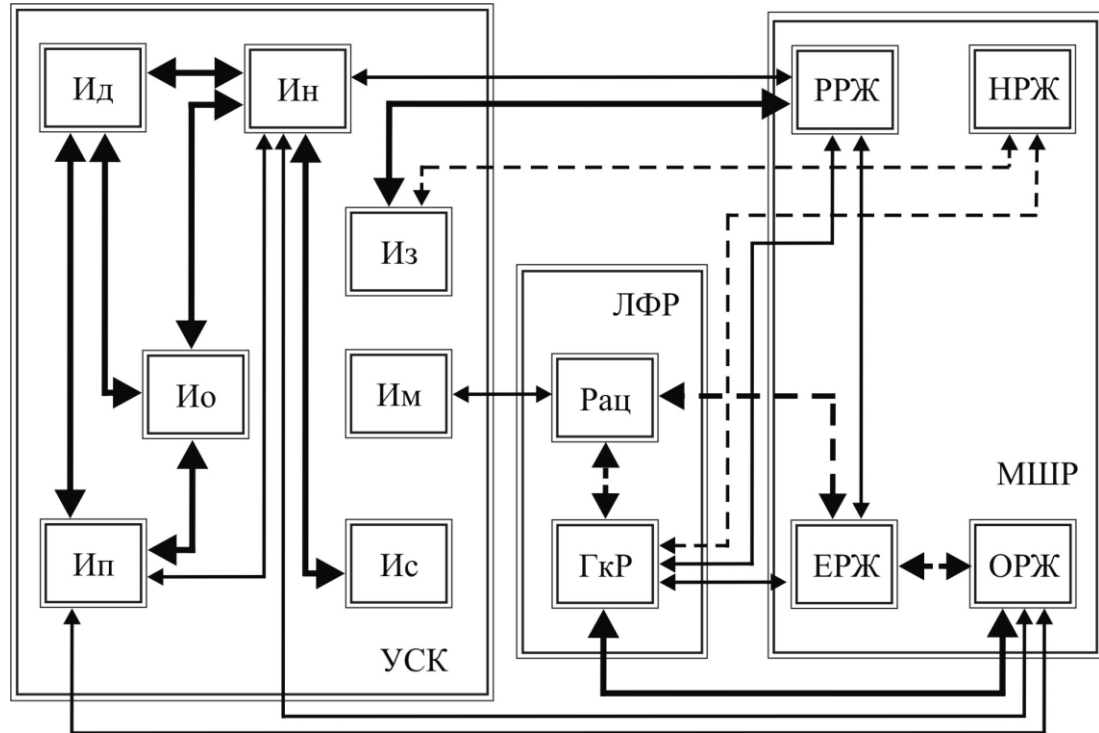
На рис. 3.10 представлены корреляции показателей локуса субъективного контроля (УСК), индикатора типа личности (МВТІ), личностных факторов принятия решений (ЛФР-25) и решимости (МШР).

Анализ корреляционных взаимосвязей показателей личностных факторов обнаружил соответствие логике построения модели личности в МВТИ: как внутри показателей самой методики МВТИ, так и между показателями личностных свойств анализируемых методик (МШР, ЛФР-25 и УСК) и показателями МВТИ. Рассмотрим более детально эти соотношения.

Во-первых, показатели МВТИ образуют четыре континуальных пары пространства признаков личности (E – I, S – N, T – F, J – P). Размеры корреляционной связи между показателями внутри каждой пары признаков максимальны и определены на 0,01% уровне значимости. Показатели решающего (J) и воспринимающего типа (P), экстраверсии (E) и интроверсии (I), умственного (T) и чувствующего типа (F), связаны попарно и с противоположным знаком ($\rho \leq 0,01$). Кроме того, показатели решающего (J) и воспринимающего типа (P) связаны с показателями экстраверсии (E) и интроверсии (I) попарно с противоположным знаком (со знаком «-» между J и E, а также между I и P ($\rho \leq 0,01$); со знаком «+» между P и E, а также между I и J, ($\rho \leq 0,01$), соответственно). Содержательно такая связь подтверждает закономерность блокирования проявлений одного типа (например, экстраверсии) проявлениями другого (например, решающего типа).

Учитывая, что взаимосвязи показателей типа личности отражают картину, характерную для модели личности, предложенной авторами [493], на рис. 3.10 данные связи не представлены. Более того, детальный анализ значений шкал МВТИ показал, что разницу между шкалами S и N можно считать наиболее значимой, так как способы, с помощью которых происходит сбор информации, могут закладывать основу видения жизненной ситуации, ее интерпретации, в том числе и поведения личности при выборе из альтернатив. Во-вторых, взаимосвязи определенных показателей анализируемых методик связаны соответствующим знаком (положительно или отрицательно) с показателями МВТИ. При этом, связи показателей типа личности и ЛФР-25 продемонстрировали закономерную картину.

Так, рациональность (Рцл) связана положительно с показателями

интроверсии (I), сенсорного типа (S) на 0,05% уровне и решающего (J) типа личности на 0,01% уровне значимости. Кроме того рациональность (Рцл) негативно связана с показателями экстраверсии (E), интуитивного (N) на 0,05% уровне и воспринимающего типа (P) на 0,01% уровне значимости.



Рис. 3.10. Корреляционные плеяды показателей уровня субъективного контроля, личностных факторов принятия решений, индикатора типа личности и решимости.

Идентичную картину мы наблюдаем во взаимосвязях показателя готовности к риску (Гкр) с показателями МВТИ. Позитивная связь наблюдается с показателями экстраверсии (E) и воспринимающего типа (P); значения корреляционных связей на 0,05% и на 0,01% уровне, соответственно. Готовность к риску (Гкр) негативно связана с интроверсией (I) на 0,05% уровне и решающим типом (J) на 0,01% уровне значимости.

Интернальность в семейных отношениях (Ис) обнаружила положительные связи с экстраверсией (E) на 0,01% уровне и сенсорным типом (S) на 0,05% уровне значимости. Кроме того, интернальность в семейных отношениях (Ис) негативно связана с показателями интроверсии (I) на 0,01% уровне и интуитивным типом (N) на 0,05% уровне значимости. Не исключено,

что эта тенденция отражает проявление принятых испытуемыми социальных или профессиональных ролей.

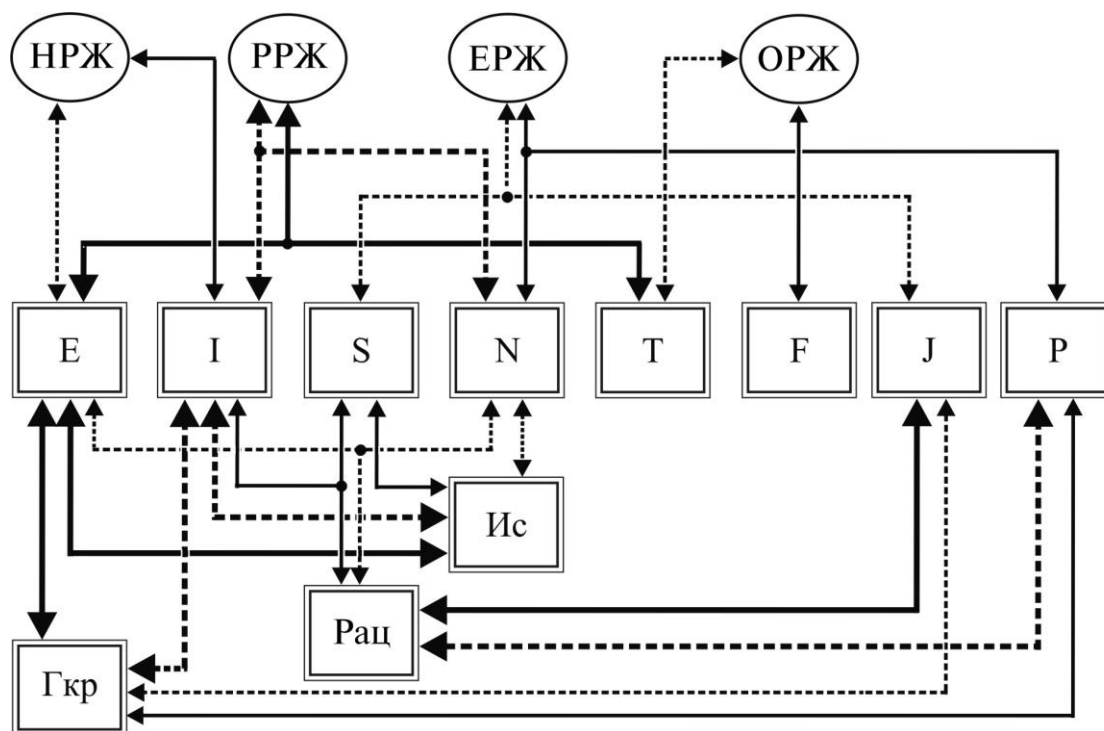
Интересную картину показали взаимосвязи показателей типа личности и решимости (по методике МШР). Так, стремительность (СтР) связана положительно с показателем F–типа (мыслящий) 0,01% уровне и негативно с T–типом (чувствующий) на 0,05% уровне значимости. Далее, дальновидность (ДвР) связана положительно с E (экстраверсией) и T (мыслящим) типом на 0,01% уровне значимости. Дальновидность (ДвР) также связана негативно с показателями I (интроверсия) и N (интуитивный) тип на 0,01% уровне значимости. Догматичность (ДгР) позитивно связана с интроверсией (I) на 0,05% уровне и негативно с экстраверсией (E) на 0,05% уровне значимости. Наконец, спонтанность (СпР) положительно с интуитивным типом (N) и воспринимающим типом (P) на 0,05% уровне значимости. Кроме того спонтанность обнаруживает негативные связи на 0,05% уровне значимости с сенсорным типом (S) и решающим типом (J).

Анализ взаимосвязей изучаемых показателей обнаружил следующее. Во-первых, корреляционные взаимосвязи показателей подтвердили полученные ранее закономерности [40; 231; 408; 426]. Во-вторых, характеристики личностных свойств, образовавших взаимосвязанные группы, представляют собой элементы целостной СЖР личности в ситуации жизненного выбора. В-третьих, между группами характеристик обнаружены устойчивые не только положительные, но и отрицательные взаимосвязи, создавая группы с выраженными свойствами. Можно предположить, что особенности выбора и принятия решений будут в группах проявляться в изменении их характеристик.

Для проверки данного предположения испытуемые были сгруппированы по интегральному показателю уровня субъективного контроля в две группы: группа лиц с высокими значениями общего показателя интернального локуса контроля (Ио+, n = 63), и группа с низкими значениями общего показателя интернального локуса контроля (Ио-, n = 71). Результаты качественного анализа сравнения выделенных групп испытуемых (Ио+, Ио-) представлены на

рисунках 3.29 – 3.30.

Сравнительный анализ профилей показателей рациональности и готовности к риску (данные методики ЛФР-25) в группах, отличающихся уровнем субъективного локуса контроля, показывает не типичную для интернального локуса контроля картину. По показателю рациональность (Рцл) группы Ио+ и Ио- близки между собой, причем группа Ио- демонстрирует более высокую рациональность.

Одной из причин такого результата является наличие более высокого уровня контроля, например, контроля самосознания личности, сдерживающего данные проявления в ситуации принятия жизненно важного решения. Показатель «готовность к риску» (Гкр) понимается как личностное свойство саморегуляции, позволяющее личности принимать решения и действовать в ситуациях неопределенности [181]. Это не только личностная диспозиция, но и сформированная характеристика готовности личности осуществлять выбор в ситуации неопределенности. Результаты эксперимента показывают высокие значения показателя готовности к риску в группе Ио+ по сравнению с группой Ио-, что отражает готовность всех членов группы к реальному взаимодействию с жизненной ситуацией.

На рис. 3.11 представлены профили показателей решимости выделенных групп испытуемых. Анализ представленных на рис. 3.11 данных показывает, что профили групп являются зеркальным отображением друг друга, причем проявляется выраженная направленность показателя догматичности к противоположному полюсу профиля. Статистически значимые различия между сравниваемыми группами (по t-критерию Стьюдента) обнаружены по показателю догматичности (ДгР). Для каждого из профилей характерно сочетание высоких и низких значений показателей решимости. Интернальную личность (Ио+) отличает более выраженная дальновидность (ДвР), стремительность (СтР), спонтанность (СпР).

В психологическом портрете представителя группы (Ио+) характерны быстрая и энергичная реакция на ситуацию, обдуманность и рациональность,

взвешенная осторожность при выборе варианта, независимость от обстоятельств, прагматичность, самостоятельность, настойчивость в осуществлении принятого решения.



Рис. 3.11. Профили показателей решимости (по методике МШР) в группах, отличающихся высокими (Ио+) и низкими значениями (Ио-) интернального локуса контроля.

Личность легко вырабатывает стратегию достижения, целенаправленно осуществляет выбор самой цели, принимает обоснованное решение относительно ее достижения, хорошо прогнозирует развитие событий.

На рис. 3.12 представлены профили показателей типа личности выделенных групп испытуемых. Профили даны в отклонениях показателей от средней линии ряда выборки испытуемых.

Анализ данных позволяет описать характеристику интернальной личности принимающей жизненное решение (представителя группы Ио+). Личность данного типа отличается широтой интересов, при поиске варианта решения опирается на воображение, решения отличаются оригинальностью; они готовы к изменениям и резким поворотам события, устойчивы к неопределенности. Такие представители опираются на собственные возможности, не теряют самообладания даже в трудных ситуациях, проявляют

устойчивый интерес к новым проектам, освоению стратегий и новых действий, не признают авторитетов.



Рис. 3.12. Профили показателей типа личности (по методике МБТИ) в группах, отличающихся высокими (Io+) и низкими значениями (Io-) интернального локуса контроля.

Они способны к импровизации, генерированию вариантов решения, обладают талантом добиваться своего в любой ситуации, стремятся любой ценой реализовать эффективные решения, дело ставят выше личных интересов. Развитые логика, интуиция и анализ обеспечивают им возможность действовать в ситуации выбора уверенно, могут принимать решения уже по наметкам плана действий, способны к импровизации. Лица с выраженным интернальным локусом контроля высокоадаптивны: умеют занимать доминирующее положение в группе; успешно действуют, хорошо ориентируются в стратегических тенденциях организации; ориентируются на свое понимание ситуации, а не оценку коллег, очень независимы.

Представителей группы Io- (экстерналы) также отличает умение разбираться в отношениях между людьми. Они добросовестны, обязательны и пунктуальны, хорошие организаторы. К принятию решения не готовятся заранее, заблаговременно. Это люди не могут без напряжения делать

неинтересную, но необходимую работу, не умеют равномерно распределить дела, постоянно загружены какой-либо работой. Не всегда продумывают алгоритмы реализации принятых решений, хотя могут выполнить начатую работу тщательно и последовательно; не мнительны, легко переносят ситуации неопределенности, не любят перемен.

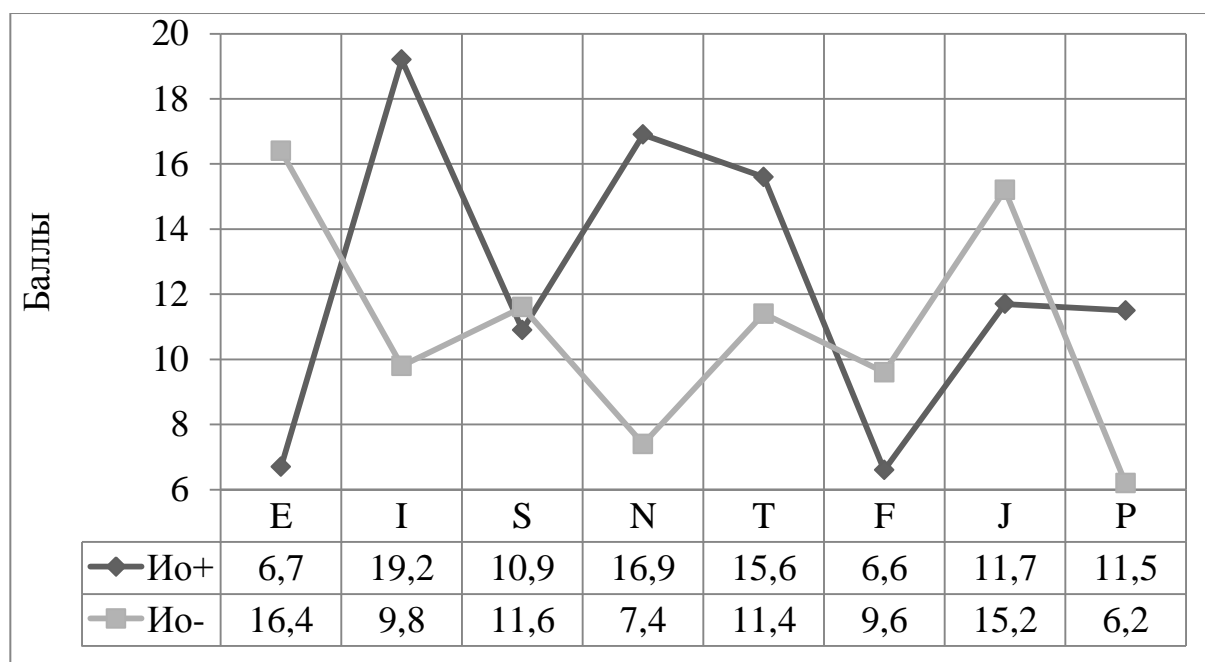
Типология личности и принятие решения. Особенности личности, принимающей жизненное решение, а также сравнительный анализ профилей, построенных по показателям методики МБТИ, обращает внимание на устойчивое соотношение шкал Т и F методики. Первоначальная гипотеза данного этапа исследования исходила из предположения о том, что выбор окончательного варианта протекает на фоне синтеза необходимых для принятия жизненного решения индивидуально-психологических свойств личности, а высокий уровень их сформированности и организованности обеспечивает выработку творческих решений. При этом состав и структура свойств личности определяются спецификой конкретной ситуации принятия решения. Побуждением для такого синтеза личностью является устойчивая мотивация к выбору эмоциональной или рациональной основы принимаемого решения [429].

Используемый в исследовании Индикатор типа личности, МВТИ (авторы К. Бриггс и И. Майерс), предназначен помочь личности в определении ее индивидуальных предпочтений в принятии решения. Так шкала E – I обеспечивает ориентацию личности на объект выбора, шкала S – N – опору на конкретную или обобщенную агрегированную информацию при ориентировании в жизненной ситуации. Данные по шкале T – F помогают определить, какая основа, рациональная или эмоциональная (анализ и оценка альтернатив, или эмоциональное приятие или неприятие ситуации) лежит в принятии решений; шкала J – P – ориентирована на способ подготовки решений (упорядочение информации и планирование выбора, или ориентировка по обстоятельствам, основываясь на данные восприятия).

На данном этапе в эксперименте участвовало **293** человека [422]. Для

проведения качественного анализа нами из общего объема выборки по показателям методики MBTI было выделено 2 группы: группа испытуемых с выраженным доминированием фактора F, «чувствующий тип» ($n = 57$ чел.) и группа с доминированием фактора T, «мыслящий тип» ($n = 85$ чел.). Приведем особенности личности принимающей решение у представителей выделенных типологических групп.

Группа T, T-тип ($T = 75,2$; $I = 64,1$; $N = 61,3$; $P = 59$). Принимая решение, представители этой группы пытаются быть логичными, беспристрастными, в анализе ситуации выбора руководствуются объективными ценностями. Они стремятся, чтобы выбор не зависел от них лично, в реализации решения предпочитают определенную последовательность действий. Действуют без детальной предшествующей подготовки, больше ориентируясь по обстоятельствам. Главное место во взаимоотношениях с миром T-тип занимает функция сбора информации, но делают это спонтанно. Такие люди стремятся жить гибко, всегда готовы изменить свои взгляды, подкорректировать поведение и поступки под сложившиеся условия; они открыты новому опыту, доверяют своей способности адаптироваться к изменениям, и получают удовольствие от изменений, очень самостоятельны; ориентированы быстрее на процесс, чем на результат. Обстановка, которую они создают вокруг себя, позволяет им быть гибкими, непредсказуемыми, успешно приспосабливаться к обстоятельствам и изменениям. Строго следовать собственным решениям таким людям трудно; окружающие часто не понимают, какой мысли они придерживаются. Представители T-типа занимают выжидательную позицию относительно большинства проблем: будь то сложная задача, которую надо решить, или день, который нужно как-то прожить. Люди этого типа стремятся к ясности, о них часто говорят, что они верны своим убеждениям. Испытуемые группы демонстрируют свое расположение к внутреннему контролю, как правило, владеют адекватной самооценкой. Представители этой группы склонны к последовательному решению поставленных задач, при необходимости умеют постоять за себя, доброжелательны к окружающим, и

готовы к взаимодействию на принципах партнерских отношений.

Группа F, F-тип (E = 66,4; S = 67,4; F = 73,1; J = 61,7). Представители данной группы ориентированы на анализ конкретной информации. Сенсорный тип живет «здесь и сейчас», быстро ориентируется в пространстве, практичный и деятельный, уверенный в себе, реалист, многое любит делать своими руками. Принятие решений осуществляет с опорой на эмоциональную сферу. При работе с информацией, исходит из ее (личностного) значения и смысла для себя и других. Принимая вариант решения, ориентируются на ценности людей, а не на абстрактную логичность, учитывают, как это решение повлияет на людей. Они любят иметь дело с людьми, берут на себя их проблемы. Фокусируются на внешней представленности людей и окружающей среде. «Заряжаются» энергией от внешних событий, общения, и направляют на них собственную энергию. Для лучшего понимания требуют непосредственного контакта с объектом и потому любят действовать. Главное значение для них имеют субъективные ценности. При принятии решений ставят себя на место другого. Принятие решений занимает у них главное место в их отношении к миру. Они стремятся жить упорядоченно, действуют по плану, нуждаются в регуляции жизни и ее контроле. Преимущество отдается общей схеме и целостному взгляду на вещи. Любят определенность, предпочитают принять решение и выполнить его, ориентированы на конечный результат. Обстановка, которую они создают вокруг себя, подчинена определенному порядку, находится под постоянным контролем. Этим людям свойственны спонтанность в принятии решения, осторожность, выбор делают без особого волнения, но нерешительно.

Профили показателей рациональности решения представлены на рис. 3.13. Результаты получены с помощью методики «Измерение рациональности» [174, с. 376-377]. Параметр рациональности (РацБ) представляет сложную характеристику выбора личности, которая объединяет показатели нескольких групп, включая показатели волевых свойств личности (осторожность, настойчивость, нерешительность, самостоятельность), индивидуально-психологических свойств (импульсивность) и свойств личности

(прагматичность).



Рис. 3.13. Профили показателей рациональности личности принимающей жизненное решение, относящейся к типологическим группам F-типа и T-типа.

Примечание: Обозначение показателей рациональности: ОстИ – осторожность в принятии решения; НерИ – нерешительность; ПргИ – прагматичность; НстИ – настойчивость в осуществлении принятого решения; Импи – импульсивность в принятии решения; СамИ – самостоятельность в принятии решения; РацБ – интегральная характеристика рациональности личности принимающей решение.

Рациональность является основой действий, которые обеспечивают достижение цели с минимальными психологическими затратами и посчитать поведение рациональным, – значит подтвердить, что поведение личности может быть интерпретировано в терминах и понятиях данной психологической системы. Однако поведение может казаться рациональным только самой личности, а посторонний наблюдатель может воспринимать его как иррациональное, или просто несоответствующим требованиям ситуации. Для исключения случайности, на практике применяется синтез разных схем анализа ситуации и алгоритмов принятия жизненного решения.

Для *представителей F-типа* характерным является стремление к

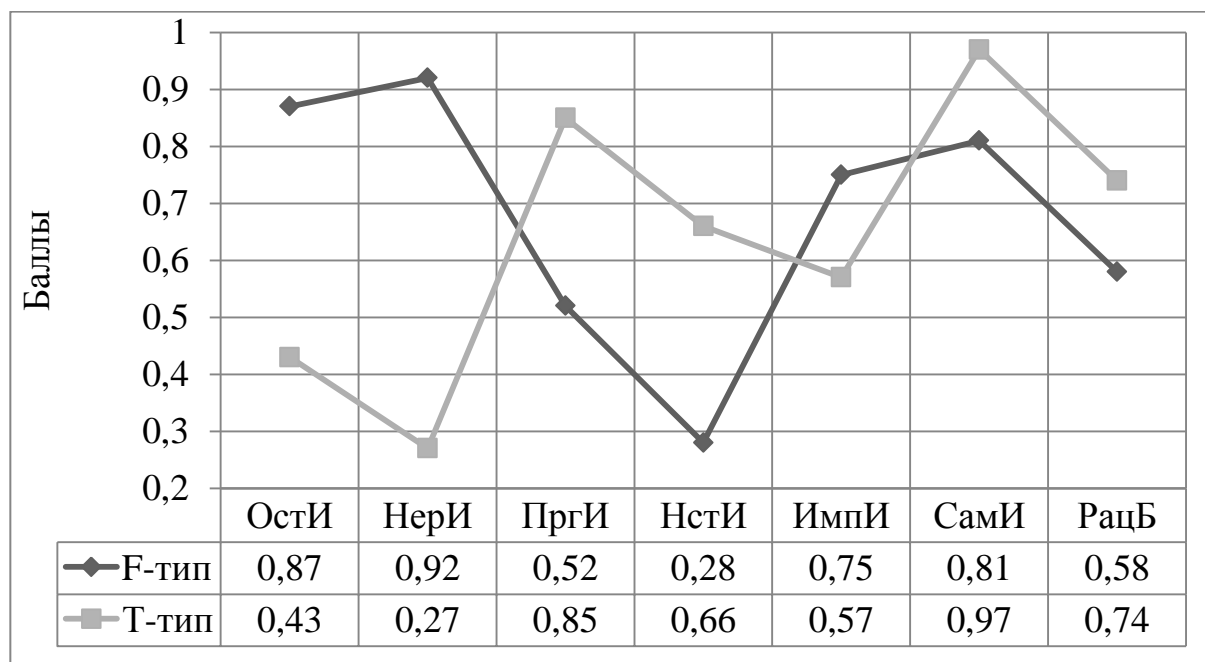
принятию рациональных решений. Они стараются быть объективными и логичными, умеют точно определить проблему и наметить четкую цель решения. Кроме того, этапы принятия идеального решения последовательно подводят их к выбору такого варианта, который максимально повышает вероятность достижения намеченной цели. Лица, входящие в группу F всегда выбирают вариант рационального решения для получения максимального по эффективности результата.

Более высокие оценки по шкалам прагматичности и самостоятельности в принятии решения у *представителей группы T-типа*. В целом и высокие значения по шкале рациональность (РацБ) вызваны их индивидуальными особенностями. Они постоянно анализируют все, что происходит рядом с ним. Рационалистам не хватает знаний того, что нужно сделать, чтобы изменить ситуацию, а если и знают – они сомневаются, требуют подсказок, поддержки. Отдают предпочтение той работе, в которой есть возможность планировать свою работу и работать по этому плану. Любят, чтобы были установлены правила и сделан анализ возможных исходов жизненной ситуации. Решения принимают быстро, не любят прерывать текущую работу, чтобы переключаться на более неотложную. T-тип выстраивает свою систему поступков и взглядов на жизнь с ориентацией на получение всегда практичного, полезного и гарантированного результата. У представителей T-группы обнаруживаются более высокие значения по шкале настойчивость в осуществлении принятого решения (НстИ), нежели в группе F. Кроме того, чем больше принимается решений, тем более высока среди них доля правильных. Если первоначально удалось учесть влияние многих факторов, определяющих принятие решения, то потом неминуемо и решения принимаются правильные. Один из секретов успешности – настойчивость, в основе которой лежит сила воли, а также целеустремленность. Высокий уровень самостоятельности помогает личности в сложных ситуациях выстоять перед лицом неудач, преодолеть разочарование, найти выход из сложных жизненных ситуаций. Настойчивость, целеустремленность и самостоятельность личности являются необходимыми

качествами, во многом делающими ее выбор успешным.

Для представителей Т-типа немаловажными являются независимость, самореализация и творчество. Они стремятся к независимости от обстоятельств, самостоятельности в принятии решений. При этом у Т-типа чрезвычайно выражена познавательная активность, склонность действовать без достаточного сознательного контроля, под воздействием внешних обстоятельств. В группе Т-типа значения по шкале нерешительность достаточно низкие. Решительность – не просто волевое свойство или способность следовать принятому решению. Достижение жизненного успеха требует развития решительности – умения находить ответы без части данных, рисковать, быть свободным от колебаний, находить решение в любых жизненных ситуациях. Именно решительность помогает личности преодолеть сомнения и неуверенность в себе.

У представителей группы F значительно более высокие оценки по шкале осторожность (ОстИ), выражена нерешительность в конкретной ситуации. Причиной низкой настойчивости (НстИ) может быть несамостоятельность личности, что проявляется в частой смене намерений, в неадекватной оценке сложности выбора, в невозможности выбрать программу реализации принятого решения.

3.6. Конструирование моделей рациональности и решимости личности

Психологический аспект проблемы детерминации принятия жизненного решения связан с анализом роли и места свойств личности в системе ее целенаправленной активности, в сознательной жизнедеятельности, в принятии жизненных решений. К настоящему времени результаты комплексных теоретико-экспериментальных исследований, проведенных в рамках этого направления, нашли свое отражение в ряде теорий и концепций принятия решений [231; 343; 502; 547].

Вместе с тем, для большинства из них, несмотря на признание за

свойствами личности важной роли в принятии решений, множество попыток их учета при разработке теоретического конструкта концепций и авторского методического инструментария, при формировании системы доказательств высказанных гипотетических предположений, – для всех этих ситуаций характерны сложившиеся под влиянием ряда обстоятельств значительные противоречия. К ним необходимо отнести: рассмотрение проблематики принятия решений в рамках требований концепции деятельности, в том числе и профессиональной [270; 505]; невозможность учета в моделях выбора значительного числа переменных, влияющих на принятие решения в условиях деятельности [455]; выбор ограниченного числа личностных факторов, наиболее значимых и существенных для принятия решений [231]; противопоставление принятия решений выбору личности, продолжающееся в научной литературе [88; 226; 264; 265; 343; 450; 520; 521]. Преодоление данных противоречий, равно как и максимально эффективное использование свойств личности в качестве ресурсов и средств регуляции выбора возможно через их рассмотрение в составе психологической системы принятия жизненных решений личностью [400].

Как уже говорилось, в психологической системе принятия жизненных решений выбор понимается как предпочтение личностью альтернативы (из двух или более жизненных побуждений), обладающей субъективной и функциональной полезностью в условиях реальной или виртуальной жизненной ситуации. Под психологической системой принятия жизненного решения понимается система организации и регуляции жизнедеятельности человека, в центре которой находится личность, принимающая жизненное решение и ответственность за него. В основе регуляции принятия жизненного решения – решимость, многокомпонентная и многоуровневая характеристика личности, способность принимать независимо зрелые жизненные решения, избирательно используя для этого личностные ресурсы. Личностные ресурсы, как структурные компоненты решимости, создают возможность преобразования ситуации принятия решения в субъективном пространстве

личности. Ресурсы актуализируются, проявляются в регуляции принятия решения, обеспечивают выбор в жизненной ситуации и представлены свойствами решимости: ориентации, разумности, эргичности и неуклонности.

Кроме того, альтернативой противоречиям в психологии принятия решений могут выступить следующие допущения, создающие основу иного, более корректного понимания особенностей жизненного решения.

Во-первых, необходимость учета в анализе выбора личности взаимосвязанного влияния трех групп характеристик (независимых переменных, факторов среды, предикторов принятия жизненного решения личностью). Учет сочетания факторов среды закладывает основу субъективного образа жизненной ситуации; показатели решимости являются регуляторами выбора и отражают взаимодействие личности принимающей жизненное решение и среды; индивидуально-психологические свойства личности, включенные в ситуацию, выполняют функцию ресурсного обеспечения выбора.

Во-вторых, признание жизненного решения более общим, родовым понятием в отношении других форм и видов принятия решений, имеющим собственную структуру и типологию.

В-третьих, представление свойств решимости в качестве основы стилевого разнообразия индивидуально-психологических характеристик личности принимающей жизненное решение.

В-четвертых, использование индивидуально-психологических характеристик личности для оценки их роли в эмоциональной, когнитивной, волевой и мотивационной регуляции выбора личности. Выделенные допущения делают доступным изучение внедеятельностной активности личности, что является не просто одним из приоритетных направлений современной психологии, но и фактором, обеспечивающим ее становление, существование и развитие [528]. Это позволит выявить не только ограниченное число взаимосвязанных компонент, образующих психологическую систему принятия личностью жизненного решения, но прежде всего предикторы принятия

личностью жизненных решений.

Предикторы в психологических исследованиях принятия решений.

Термин «предиктор» (от английского глагола predict – «прогнозировать, предсказывать») может быть истолкован двояко: в «широком» и «узком» смысле слова [289, с. 27]. В «широком» смысле это та исходная характеристика индивида и его окружения, по которой можно с большим или меньшим основанием предсказывать другую (целевую) характеристику того же индивида. В «узком» смысле понятие «предиктор» приобретает дополнительные ограничения, связанные с количественным выражением и оценкой статистической достоверности прогноза. В зависимости от характера прогнозируемых эффектов выделяют межуровневые (в структуре индивидуальности), онтогенетические, профессиональные, клинические. Для целей настоящей работы наибольший интерес представляют межуровневые предикторы, которые отражают возможность прогнозирования одних свойств или параметров индивидуальности на основе других. Наиболее трудоемким является построение предикторов морального выбора, занимающего особое место в структуре реализации жизненных планов личности [94; 95; 224].

В регрессионном анализе, который наиболее часто используется как метод построения прогноза, предикторами называются такие независимые переменные (предсказывающие переменные), изменения которых приводят к изменениям других, зависимых переменных (переменных–откликов). Под предикторами понимают переменные, для которых можно устанавливать желаемые значения, либо те, которые можно наблюдать, но не управлять ими. В результате изменений, происшедших с независимыми переменными случайно, появляется эффект, который передается на другие переменные, на отклики [142, с. 23].

К основным особенностям, присущим аналогичным исследованиям, необходимо отнести следующее. Обоснование и выбор предсказывающих переменных и переменных-откликов, процедура и инструменты получения эмпирических данных, равно как и сам факт отбора испытуемых для участия в

исследовании, являются прерогативой исследователя. В той же мере модели, полученные в результате математического анализа (корреляционного, кластерного, факторного или регрессионного), допускают возможность их использования лишь в случае понимания смысла полученных результатов, их содержательной интерпретации. Сложность рассматриваемой проблемы принятия решений, невозможность одновременного учета столь значительного числа влияющих на выбор личности факторов (детерминант, переменных, предикторов), обусловили содержание данного этапа исследования – поиск и выделение ограниченного числа предикторов принятия жизненного решения личностью.

Главными требованиями к исходным данным со стороны математических методов психологического исследования является отсутствие линейных взаимосвязей между переменными, их измеримость в метрической шкале, а также наличие нормального распределения данных выборки. Кроме того, необходим корреляционный анализ данных для выделения ограниченного круга предикторов принятия решений (предсказывающих переменных) и переменной-отклика (зависимой переменной).

Для решения данной задачи были отобраны методики, показатели которых тесно связаны и определяют принятие решений личностью, а полученные результаты позволяют сузить общее число факторов, определяющих выбор личности [426].

Кроме того были использованы методики, в которых представлены показатели свойств личности, наиболее тесно связанные с показателями решимости. В данном эксперименте приняло участие **240** человек. Значимые корреляционные связи показателей принятия решений, полученных с использованием методик МШР, МОПР и ЛФР-25, представлены в табл. 3.3.

Наибольший интерес представляют связи между показателями разных методик, образовавших устойчивые группы (МОПР и ЛФР-25, МШР и ЛФР-25, МОПР и МШР). Рассмотрим некоторые тенденции обнаруженных взаимосвязей изучаемых показателей.

Таблица 3.3

Значимые корреляционные взаимосвязи показателей решимости и свойств принятия личностью жизненных решений (n=240)

	Показатели мультимензиональной шкалы решимости									
	СТР	РкР	ДвР	РфР	ОсР	СПР	АвР	АсР	НзР	ДгР
СТР		281*	408**	290*	-246*	442**	267*		351**	-269*
ДвР				277*		-279*				-272*
ОсР			537**				-257*		496**	247*
СПР		388**			-256*					
Авс		487**		-276*		411**			246*	-325**
НзР	-360**	482**	511**				279*			-281*
ДгР			283*			-397**	-234*			
РШМ	481**		355**			243*		390**		-325**
Бнп			-254*			331**				390**
Бсп	252*		-329**			391**		245*		417**
Бнр	244*		-322**			387**				430**
Мбд	342**		291*		374**	-342**	-246*			
Миз			256*					-234*		
Мпр	-248*			229*						314**

Таблица 3.3 (продолжение)

	ИТН (С. Баднер)			МОПР (Л. Манн)				ЛФР-25	
	Бнп	Бсп	Бнр	Мбд	Миз	Мпр	Мсв	Рац	Гкр
СТР	-189*			319**	-395**	-317**	-359**	485**	320*
РкР		256*			276*	290*			
ДвР	-240*			352**	273*	274*		417**	-350**
ОсР		251*		306**		302**			
СПР		-281*	-275*	-274*				345**	426**
Авс			-255*	-252*					
НзР		275*			-255*	-356**	-360**		
ДгР	345**	273*						411**	-305*
РШМ				339**		-341**		405**	246*

Примечание. Условные сокращения: 1) показатели личностных факторов принятия решений (ЛФР-25, Т. В. Корнилова): Рац – рациональность, Гкр – готовность до риска; 2) показателей толерантности к неопределенности (ТН, С. Баднер): Бнп – новизна проблемы, Бсп – сложность проблемы, Бнр – неразрешимость проблемы; 3) показатели Мультидимензиональной шкалы решимости (МШР): СтР – стремительность; Ркр – рискованность; Двр – дальновидность, Оср – обстоятельность; Спр – спонтанность; Авр – авантюризм, Нзр – независимость, Дгс – догматичность; 4) показателей Мельбурнского опросника принятия решений (МОПР): Мбд – бдительность, Миз – избегание, Мпр – прокрастинация, Мсв – сверхбдительность.

В группе показателей толерантности к неопределенности (ТН) методики С. Баднера: выявлены закономерные отрицательные связи ($p \leq 5\%$) толерантности к неопределенности (Бнп, Бсп, Бнр) с фактором Мбд (бдительности); выявлены положительные значимые связи всех показателей толерантности к неопределенности (на 1% и 5% уровне значимости) и показателей решимости (МШР); выявлены положительные значимые ($p \leq 5\%$) связи показателей толерантности к неопределенности Бсп и Бнр (сложности и неразрешимости проблемы) и показателей личностных факторов принятия решений Рац и Гкр (рациональности и готовности к риску).

В группе показателей решимости Мультидимензиональной шкалы принятия решений: выявлены закономерные отрицательные связи ($p \leq 1\%$) стремительности (СтР) с факторами МОПР «избегание» (Миз), «прокрастинация» (Мпр) и «сверхбдительность» (Мсв) и положительные связи ($p \leq 1\%$) с факторами независимости (Нзр) и бдительности (Мбд); выявлены положительные связи (на 1% и 5% уровне значимости) фактора «бдительность» (Мбд) с обстоятельностью (Оср) и дальновидностью (Двр) и отрицательные связи ($p \leq 5\%$) этого же фактора Мбд с авантюризмом (Авр) и спонтанностью (Спр); выявлена закономерная отрицательная связь ($p \leq 5\%$) дальновидности в принятии решений (Двр) с интолерантностью к новизне проблемы (Бнп); г) выявлены значимые ($p \leq 5\%$) отрицательные взаимосвязи показателя

дальновидности (ДВР) с догматичностью (ДГР), а также независимости (НЗР) с показателем догматичности (ДГР); обнаружена положительная значимая связь ($\rho \leq 5\%$) стремительности (СТР) с готовностью к риску (Гкр).

В группе показателей принятия решений Мельбурнского опросника (МОПР) обнаружены значимые отрицательные связи фактора вигильности, бдительности (Мбд) со спонтанностью в принятии решений (СПР) методики МШР ($\rho \leq 1\%$) и готовностью к риску (Гкр) методики ЛФР-25 ($\rho \leq 5\%$).

Выявленные связи интолерантности к неопределенности (ИТН, С. Баднера) с показателями решимости, полученные с помощью Мультидимензиональной шкалы решимости (МШР), подтверждают факт отсутствия прямой линейной зависимости выбора от неопределенности среды.

Вместе с тем, полученные новые данные не противоречат результатам опубликованных нами ранее исследований [400; 428; 433; 457]. Подводя итог анализу корреляционных связей, можно высказать предположение не только об особой роли толерантности к неопределенности в ситуации выбора, но и невозможности использования толерантности к неопределенности в качестве предиктора принятия жизненного решения. Чем полнее сформированы стратегии совладания со стрессом, связанным с выбором и принятием решений в субъективно сложных или угрожающих условиях, тем слабее может быть выражена толерантность личности к неопределенности.

Результаты регрессионного анализа рациональности и решимости.

Выделение свойств личности и их содержательная оценка с точки зрения возможного влияния на продуктивность или эффективность принятия решений личностью лишь отчасти может быть выполнена с помощью корреляционного анализа. В действительности корреляции обеспечивают исследователя сведениями лишь о самом факте связи двух, трех или большего числа изучаемых переменных, их тесноте и направленности. Но их констатация не продвигает нас к ответу на вопрос о возможных источниках этих связей, их устойчивости у осуществляющей выбор личности. Для этого был использован регрессионный анализ, применение которого дало хороший прогностический

результат в исследованиях предикторов индивидуального развития [364], психологического благополучия [220], совладающего поведения в условиях неопределенности [223; 225; 273]. Кроме того, регрессионный анализ не только является надежным и проверенным математическим аппаратом, одним из оснований теории структурного моделирования, с максимальным эффектом решающий проблему выявления предикторов выбора и принятия решений личностью [296].

Анализ свойств принимающей решения личности показал, что в качестве предикторов могут выступать: переменные, образовавшие наибольшее число устойчивых корреляционных взаимосвязей; и дающие возможность их содержательной интерпретации как факторов, влияющих на принятие решений. В качестве вариантов зависимой переменной, переменной-отклика, были выбраны для моделирования два свойства: рациональность (Модель I «Рац») и решимость личности (Модель II «Ршм»). И рациональность, и решимость используются в многоплановых исследованиях как значимые, весомые факторы выбора, детерминанты принятия решений.

Большинство исследователей вкладывает в понимание «рациональности» практически идентичное содержание. Рациональность может быть понята «как готовность обдумывать свои решения и действовать при возможно полной ориентировке в ситуации...» [231]; «регуляторная характеристика принятия решений, которая проявляется в осознанном сравнении субъектом альтернатив решения с учетом своих целей, в поиске необходимой информации для анализа значимых внешних и внутренних условий принятия решения, в продуманности способов и средств реализации, в осознанной оценке результатов и последствий принимаемого решения» [305, с. 76]. Исследователи нередко отождествляют рациональность как характеристику принятия решения с принятием решения в целом, подменяя его содержание.

Так Т. А. Индина определяет принятие решений «как процесс, заключающийся в осознанном сравнении субъектом альтернатив решения с учетом своих целей; в поиске необходимой информации для анализа значимых

внешних и внутренних условий; в выборе способов и средств реализации решения; в осознанной оценке его результатов и последствий» [178, с. 338].

Понятие «решимости» в научной литературе не только подменяется более привычным термином «решительность», но вкладывают в него разное содержание. Под решительностью понимают способность человека принимать самостоятельные ответственные решения и неуклонно проводить их в жизнь, действуя при этом спокойно, уверенно, твёрдо [387]; способность быстро оценивать обстоятельства и принимать решения, причем, приняв их, уже не колебаться, а действовать [335, с. 98]. Решительность – это умение человека без колебаний принимать обдуманые решения и последовательно проводить их в жизнь [175]. Решительность характеризуется отсутствием излишних (ненужных) колебаний и сомнений при борьбе мотивов, своевременным и, когда это нужно, быстрым принятием решений и смелым проведение их в жизнь [113; 221; 465].

Общим для множества определений является отнесение решительности к принятию решения, указание на затраченное время принятия решения и на значимость ситуации. Психология выделяет три основных составляющие решительности – это *способность* человека *быстро принимать* решение в *значимой (важной)* для него ситуации [175, с. 197]. Факторный анализ позволил выделить некоторые характеристики решительного человека: уверенный, неуверенный, решительный, нерешительный, колеблющийся, сомневающийся. Описание показывает не только особенности проявления решительности, но и демонстрирует тесную связь принятия решения с уверенностью личности [552].

Такая характеристика решительности сопоставима лишь с одним из свойств решимости – стремительностью в принятии решения. Кроме того, отметим ряд моментов, вытекающих из сказанного, и позволяющих корректно отделить интересующую нас область: решительность проявляется только в тех ситуациях, где личность испытывает значительные затруднения; существующие описания соответствуют проявлениям именно волевого свойства личности. Эти особенности позволяют развести понятия

«решительности» как свойства воли и «решимости» как многокомпонентного свойства личности принимающей решений. Напомним, что основными компонентами, образующими решимость личности, являются: ее готовность и направленность на принятие решения, разумность его принятия, эргичность и неуклонность в его осуществлении [400].

Исходя из перечисленных выше условий и ограничений, была проведена процедура а) факторного анализа изучаемых показателей и б) статистического, регрессионного анализа одновременно для двух моделей принимающей решения личности – «Рациональность» (модель I, «Рац») и «Решимость» (модель II, «Ршм»).

Итак, вначале рассмотрим *группировку пространства показателей методом факторного анализа*. Известно, что факторный анализ основывается на корреляционном анализе и в определенной степени преодолевает его недостатки (направленность на фиксацию, констатация связей между изучаемыми показателями в виде совокупности корреляций). Анализ представляет собой систему моделей преобразования исходного набора признаков в более простую и содержательно интерпретируемую форму. Обязательными требованиями и преимуществами этого вида анализа является рассмотрение результатов факторного анализа в контексте единства, субординации, взаимозависимости и взаимодополнительности.

В этой работе использовался факторный анализ с последующей ротацией (Extraction Method: Unweighted Least Squares, Principal Component Analysis and Rotation: Varimax with Kaiser Normalization), который осуществлялся с помощью компьютерной программы SPSS 13.0 for Windows. Среди полученные нами факторных моделей, выбрана четырехфакторная модель, отвечающая требованиям, предъявляемым к факторным моделям данного класса. Обязательными требованиями и преимуществами этого вида анализа является рассмотрение результатов факторного анализа в контексте единства, субординации, взаимозависимости и взаимодополнительности.

В табл. 3.4 приведен этот окончательный вариант – четырехфакторная

модель, которая определенным образом структурирует изучаемые индивидуально-психологические свойства личности, принимающей жизненные решения.

Таблица 3.4

Результаты факторизации массива выходных данных

Фактор 1		Фактор 2		Фактор 3		Фактор 4	
Показ.	Вес	Показ.	Вес	Показ.	Вес	Показ.	Вес
Нст	392	НзР	459	АсР	454	РфР	414
Вдк	361	ОсР	354	ЛИСС	403	РацИ	325
Цст	316	СтР	325	СРЦ	350	ПргИ	296
Смт	287	ККР	296	ШОСС	316	Т	214
УвС	226	Ршт	214	ЭУ	279	Рац	135
Инц	208	ГбР	207	СИН	243	Ости	-215
Дом	171	ДвР	182	ПОУ	205	Ргд	-262
Нсти	142	КрКР	173	МДо	148	Имп	-314
ГСП	-151	І	166	Мсв	-128	ДгР	-349
АгД	-158	Мбд	141	Мпр	-158		
Нед	-179	ТнР	107	Миз	-185		
ИмД	-234	Р	-139	С-	-206		
СоК	-253	Бнр	-186	ГкР-	-253		
Эгс	-276	Бсл	-236	НерИ	-316		
Пдч	-284	Бнв	-272				
Звс	-325	СпР	-302				
Пдз	-372	АвР	-367				

Примечание: 1) в таблице приведены только значимые уровни факторного веса; 2) нули и запятые опущены.

Для уточнения содержания и интерпретации каждого фактора на основе этой таблицы составлены их психологические характеристики с учетом преимущественно высоких значений коэффициентов (факторных весов) в

каждом изучаемом блоке. Итак, рассмотрим содержание каждого фактора в отдельности. В этой таблице предоставлены только те показатели, которые имеют наибольший факторный вес. Все факторы данной модели являются биполярными, то есть состоят из двух противоположных полюсов. Эти полюса характеризуются противоположным смысловым наполнением, что представлено соответствующими показателями (качествами, чертами).

Фактор I – «Выдержка, эмоциональная удовлетворенность – склонность к подчинению, зависимость». Положительный полюс объединил большинство показателей волевых свойств личности, а именно: настойчивость воли, выдержка, целеустремленность, самостоятельность. Кроме показателей волевых свойств, в указанный полюс вошли показатели, характеризующие не только проявления активности и настойчивости личности в достижении цели – принятии решения, но и такие свойства как уверенность в себе, инициативность, доминирование, настойчивость в осуществлении принятого решения, то есть свойства, в большей степени связанные со стремлением получить удовлетворение и обеспечить получение гарантированной реализации сделанного выбора. Противоположный полюс – «склонность к подчинению, зависимость» – объединил свойства личности, характеризующие зависимость от мнения других в принятии решений (подозрительность, зависимость, подчиняемость, эгоистичность) и показатели действий, дестабилизирующих проявление волевых свойств в ситуации выбора (вступление в социальный контакт, импульсивные и непрямые действия, переживание эмоций гнева, страха и печали).

Фактор II. Второй фактор можно назвать фактором «Обстоятельность, дальновидность – спонтанность, авантюризм» и он также делится на два полюса. В положительный полюс этого фактора в основном показатели всех компонентов решимости, имеющие высокий факторный вес, а именно: независимость, обстоятельность, стремительность, гибкость, дальновидность, толерантность к неопределенности, показатель волевых свойств личности – решительность, когнитивный и контрольно-регулятивный компоненты

склонности к риску, интроверсия и стратегия выбора и принятия решений – бдительность. Отрицательный полюс составили такие показатели: показатели решимости – авантюренность, спонтанность, показатели интолерантности – к новизне проблемы, сложности и неразрешимости проблемы, показатель эмоциональной модальности «радость».

Фактор III – «Адаптивность, склонность к асертивному поведению – избегание, прокрастинация». Положительный полюс этого фактора объединяет показатель решимости (асертивность), компоненты адаптации, обеспечивающие активную форму взаимодействия личности со средой, с изменениями условий принятия жизненных решений (легкость понимания и иерархизации сигналов социума, стремление к реализации цели, широта охвата сигналов социума, эмоциональная устойчивость, стремление к избеганию неудач, показатель общей удовлетворенности), и мотивационный компонент выбора (показатель мотивации достижения). Отрицательный полюс этого фактора (избегание, прокрастинация) объединяет показатели стратегий личности, связанных с уходом от принятия решений, с проявлениями нерешительности. К ним относятся нерешительность, низкая готовность к риску, невозможность работать с разноплановой информацией, стратегии избегания, прокрастинации и сверхбдительности.

Фактор IV – «рефлексивность, рациональность – импульсивность, ригидность». Прежде чем давать характеристику полюсам этого фактора, следует отметить, что в них сосредоточились показатели выраженной прагматической направленности, с одной стороны, и нетипичным для выбора личности хаотичным поведением в ситуации принятия решения. Так, положительный полюс представлен таким показателем решимости как рефлексивность, группой показателей рациональности (рациональность и прагматичность в принятии решений), показателем логичности выбора и рациональностью поведения. Отрицательный полюс объединяет показатели, характеризующие хаотичность поведения личности в ситуации жизненного выбора: догматичности, импульсивности, ригидности, осторожности в

принятии решений.

Результаты факторного анализа показали целостность и внутреннее единство показателей решимости и их проявлений в различных жизненных ситуациях. На данном этапе работы мы рассматриваем полученные результаты как доказательство правильности нашей концепции, содержания ее теоретической платформы и эмпирического подтверждения в проведенном исследовании.

А теперь рассмотрим *результаты статистического анализа – метода множественной линейной регрессии*, стандартного метода включения независимых переменных.

В качестве предикторов показателей рассматривались пятьдесят две независимые переменные. В результате применения множественного регрессионного анализа для обеих моделей было установлено следующее. Комплекс, включающий все пятьдесят два предполагаемых свойств-предикторов, по-разному представлен в каждой из моделей, предсказывающих определенную характеристику личности, принимающей решения – «рациональность» и «решимость». В последнем варианте первой модели задействованы десять предикторов, причем модель образована показателями всех использованных методик, за исключением показателей интолерантности к неопределенности (ИТН-ТН, С. Баднера). Во второй модели осталось девять предикторов, за исключением показателей Мельбурнского опросника принятия решений (кроме показателя «бдительности», Бдт) и показателей интолерантности к неопределенности методики ИТН-ТН, С. Баднера.

Итоговые результаты обеих моделей представлены в табл. 3.5. КМК (коэффициент множественной корреляции) для модели «Рац» составляет 0,865, значения КМД (коэффициента множественной детерминации) равно 0,749 и величина критерия F-Фишера равна 17,296 при уровне значимости 0,0001. Для модели «Ршм» эти же показатели составили: КМК = 0,894; КМД = 0,8; значение критерия F = 41,285 при уровне значимости 0,0001.

Таблица 3.5

**Результаты регрессионного анализа показателей моделей
рациональности «Рац» и решимости «Ршм» личности**

Переменные модели	Не стандартизир. коэффициенты		Стандартизир. коэффициенты, «Beta»	t – критерий	Уровни значим.
	«B»	дисперс.			
Модель I «Рациональность»					
Const.	8,416	4,723		1,252	0,216
Миз	1,273	0,302	0,367	4,213	0,000
СПР	0,907	0,351	0,201	2,585	0,012
ДвР	0,359	0,125	0,346	2,879	0,006
Гкр	0,341	0,127	0,326	2,683	0,009
СтР	0,235	0,123	0,262	1,912	0,061
ДгР	0,174	0,102	0,152	1,706	0,093
Мпр	-1,121	0,377	-0,261	-2,974	0,004
РкР	-0,649	0,367	-0,132	-1,768	0,082
Мбд	-0,485	0,252	-0,152	-1,924	0,059
Имп	-0,243	0,106	-0,286	-2,284	0,026
Модель II «Решимость»					
Const.	-3,536	2,343		-1,058	0,294
ОсР	1,091	0,334	0,197	3,268	0,002
ДвР	0,430	0,109	0,371	3,933	0,000
Гкр	0,305	0,115	0,261	2,663	0,010
Мбд	0,274	0,107	0,259	3,197	0,007
СтР	0,268	0,095	0,325	3,754	0,005
НзР	0,251	0,081	0,264	3,087	0,003
Рац	0,172	0,098	0,154	1,755	0,084
СПР	-0,759	0,312	-0,190	-3,075	0,003
ДгР	-0,451	0,174	-0,207	-1,486	0,013

Примечание: 1) Const. – условно постоянная часть модели; 2) «В» и «Beta» – не стандартизированный и стандартизированный коэффициенты регрессии.

Полученные формальные расчеты КМД показывают, что регрессионная модель «Рац» объясняет 75% дисперсии, а модель «Ршм» – 80% дисперсии зависимой переменной, результаты обеих моделей могут быть приняты во внимание и после содержательной интерпретации использованы для прогноза поведения представителей выборки в ситуации принятия жизненных решений.

Рассмотрим состав и соотношение показателей одиннадцатой итерации первой модели, – модели рациональной личности. Анализ показателей модели «Рациональность» («Рац»), вошедших в уравнение регрессии с коэффициентами «В», предполагает их объединение в два слагаемых: со знаком «+» (показатели Миз, СпР, ДвР/Цмл, Гкр, СтР/Ршт и ДгР/Ргд) и со знаком «-» (Мпр, РкР, Мбд и Имп).

На основании полученных данных построим уравнения множественной регрессии для рассматриваемых в сообщении моделей «Рац» и «Ршм».

$$\text{Рац} = 8,416 + [1,273(\text{Миз}) + 0,907(\text{СпР}) + 0,359(\text{ДвР}) + 0,341(\text{Гкр}) + 0,235(\text{СтР}) + 0,174(\text{ДгР})] - [1,121(\text{Мпр}) + 0,649(\text{РкР}) + 0,485(\text{Мбд}) + 0,243(\text{Имп})].$$

$$\text{Ршм} = - 3,536 + [1,091(\text{ОсР}) + 0,430(\text{ДвР}) + 0,305(\text{Гкр}) + 0,274(\text{Мбд}) + 0,268(\text{СтР}) + 0,251(\text{НзР}) + 0,172(\text{Рац})] - [0,759(\text{СпР}) + 0,451(\text{ДгР})].$$

Вместе с тем, содержание показателей модели «Рац» обнаруживает их несовместимость. Во-первых, в отношении рациональной личности непонятным является появление в модели показателей Миз (избегание) и Мпр (прокрастинация), причем второго – с отрицательным знаком. Отметим, что появление этих показателей (и Миз, и Мпр) характерно для личности, совсем не стремящейся к осуществлению выбора продуктивного варианта жизненного решения, а наоборот, решившей уйти от принятия решения. Кроме того, оба показателя имеют самые высокие значения В – коэффициентов. Во-вторых, готовность к риску (Гкр) и показатель рискованности (РкР) также вошли в

противоположные группы. Исследования, проведенные ранее, убедительно доказывают, что эти показатели (и прежде всего Гкр) как никакие другие наиболее активно участвуют в принятии решений, являются в ситуации выбора наиболее важными и значимыми личностными факторами [225; 231]. Точно такую же картину мы видим в отношении показателей Имс (импульсивность) и СпР (спонтанность принятия решений). Эти обстоятельства делают модель «рациональность» в работе неустойчивой, прогноз с опорой на нее является неэффективным, а сама модель – некорректной.

Рассмотрим состав и соотношение показателей пятнадцатой итерации второй модели, – модели принимающей жизненные решения «решимой» личности (модель II, «Ршм»). Анализ показателей модели «Решимость» («Ршм»), вошедших в уравнение множественной линейной регрессии, также предполагает их объединение в два слагаемых: со знаком «+» (показатели ОсР, ДвР, Спр, Мбд, СтР, Рац и Гкр) и со знаком «-» (два показателя, Имс и Дгр). Отличием рассматриваемой модели от первой является содержательно и психологически интерпретируемая связанность вошедших в модель «Ршм» показателей; показатели не только взаимодополняют друг друга, но и обеспечивают при одновременном использовании органичность и целостность личности в ситуации принятия жизненного решения.

Состав, содержание и взаимосвязи показателей модели «Решимость» дают возможность получить строгий с формальной точки зрения психологический портрет «решимой» личности. Личность со сформированной решимостью отличается:

- высокая активность личности, решительность, рациональность и гибкость в принятии решения;
- обстоятельность подготовки (анализ условий ситуации, прогноз последствий решения), принятия и реализации решения;
- высокая скорость выработки вариантов решения и их анализа и самостоятельность выбора;
- готовность к риску, направленность на выработку вариантов, выбор и

реализацию принятого жизненного решения;

- сдерживание проявлений импульсивности, догматичности, и контроль эмоционального состояния в ситуации принятия жизненного решения.

В целом количественный анализ показал, что использование возможностей статистических методов (корреляционного, факторного и регрессионного анализа) упорядочивает множество исследуемых параметров и обеспечивает строгий логический анализ интегрального свойства личности – решимости. Полученные на всех выборках (студентов, слушателей, специалистов социномических профессий) корреляционные связи между параметрами, а также факторного и регрессионного анализа обеспечили выделение и описание совокупности симптомокомплексов свойств личности и поведения, которые связаны с решимостью, то есть исследовать возможные сочетания определенных комбинаций показателей, объединенных в различные факторы.

ВЫВОДЫ К ГЛАВЕ III

1. Показано, что использование ресурсного подхода в качестве методической платформы исследования личности принимающей жизненное решение позволяет оценить влияние психических свойств личности на разрешение реальной или виртуальной ситуации принятия решения. В контексте системы принятия жизненных решений личностью реальная ситуация понимается, как совокупность внешних условий и обстоятельств, не зависящих от личности, существующих вне ее, предшествующих поступку и определяющих выбор действий по реализации выбора. Виртуальная ситуация не связана с условиями текущей ситуации, существует умозрительно, развернута в сознании самой личности принимающей жизненное решение.

2. Выделены и описаны типичные виртуальные ситуации выбора: «намерение принять решение» по жизненно важному вопросу; принятое ранее и отложенное решение в силу невозможности его реализации; «спонтанное решение», не относящееся к ситуации, реализуемой в данный момент времени. Функцию катализатора принятия жизненного решения и развертывания необходимых действий по его реализации может выполнять решение, принятое ранее и находящееся на контроле; «последовательное решение» личности предполагает условие, когда реализованное решение создает условия и возможность принятия следующего при очень высокой «цене ошибки».

3. Показано, что ресурсы принятия жизненного решения представляют собой индивидуально-психологические свойства личности и личностные свойства, образующие совокупность взаимосвязанных элементов психологической системы принятия решения. Эмоциональные, когнитивные, мотивационные и волевые свойства как элементы психологической системы, активно участвуют в формировании субъективной модели реальной или виртуальной ситуации и в регуляции принятия личностью жизненного решения. Множество выделенных элементов образует соответствующие сферы

в пространстве принятия жизненного решения личностью.

4. Доказано, что актуализация и оценка ситуации принятия решения личностью являются определяющими для выбора необходимых ресурсов из множества элементов соответствующей сферы в пространстве принятия жизненного решения. Разрешение конкретной ситуации предполагает активацию ограниченной части имеющихся в распоряжении личности ресурсов принятия жизненного решения. Активация ресурсов (эмоциональных, волевых и пр.), релевантных требованиям ситуации принятия жизненного решения, предполагает блокировку личностью ненужных ресурсов (подавление их активности, замену или исключение из ситуации). Оценка ресурсов, активированных для принятия жизненного решения, осуществляется в соответствии с критериями субъективной и функциональной полезности личности.

5. Создан комплекс методик, направленный на психодиагностику различных показателей и характеристик системы принятия решений личностью. В этот комплекс вошли методики: «Личностные факторы принятия решений» (ЛФР-25); «Мельбурнский опросник принятия решений»; «Интолерантность – толерантность к неопределенности»; «Определение уровня развития рефлексивности»; «Исследования уровня импульсивности»; «Волевые качества личности»; «Толерантность – интолерантность к неопределенности»; «Измерение рациональности». Подобраны методики, диагностирующие различные свойства личности, гипотетически связанные с показателями принятия решения и выступающие в качестве его детерминант и ресурсов. Данная группа включает следующие методики: «Тест–опросник качественных показателей склонности к риску»; «Стратегии преодоления стрессовых ситуаций»; «Индикатор типа личности»; «Тест-опросник социальной адаптивности»; «Психодиагностический четырехмодальный тест-опросник эмоциональности»; «Уверенность в себе»; «Диагностика межличностных отношений»; «Шкала самооценки»; «Диагностика эмоционального интеллекта»; «Диагностика уровня субъективного контроля»; «Методику диагностики

личности на мотивацию к успеху».

Разработан под нашим руководством инструментарий диагностики свойств решимости: «Тест-опросник компонентов ассертивности» (ТОКАС), «Тест-опросник склонности к авантюренности» (АВАНТ-1), «Самооценка компонентов авантюренности» и «Мультидимензиональная шкала решимости» (МШР).

6. Раскрыты показатели решимости как интегрального свойства личности, образованного четырьмя компонентами (ориентация, разумность, эргичность и неуклонность). Эксплицированы и описаны биполярные признаки решимости, образующие ее компоненты: стремительность – отсутствие стремительности в принятии жизненного решения; рискованность, склонность к риску – отсутствие рискованности; толерантность – интолерантность к неопределенности, образующие компонент «ориентация»; дальновидность, предусмотрительность – отсутствие дальновидности в принятии жизненного решения; рефлексивность – отсутствие рефлексивности; обстоятельность, благоразумие – отсутствие обстоятельности, образующие компонент «разумность»; спонтанность – отсутствие спонтанности в принятии жизненного решения, гибкость – отсутствие гибкости, авантюренность – отсутствие авантюренности, входящие в компонент «эргичность»; ассертивность – отсутствие ассертивности в принятии жизненного решения; независимость, самостоятельность – несамостоятельность, догматичность, ригидность – отсутствие догматичности, которые составляют компонент «неуклонность».

7. Выявлено место и роль склонности к риску, готовности к риску и рациональности в принятии жизненных решений и их соотношение с решимостью. Установлено, что лицам, различающимся уровнем склонности и готовности к риску, соответствует специфическое, отличное от других, сочетание показателей и компонентов решимости. Доминирование контрольно-регулятивного компонента склонности к риску сопровождается выраженностью таких компонентов решимости, как эргичность, неуклонность и разумности.

8. Теоретически обоснованы и эмпирически выделены устойчивые взаимосвязи показателей решимости и действий по реализации выбора

личности (стремительности, агрессивности, избегания); компонентов разумности, ориентации и асертивных действий; готовности к риску и импульсивными, агрессивными действиями, поиском социальной поддержки; готовности к риску и спонтанностью, авантюристичностью.

Взаимосвязи свойств решимости с действиями реализации выбора отражают использование личностью различных стратегий принятия решения, и в совокупности образуют результирующий компонент психологической системы жизненного выбора личности.

9. Доказано, что решимость осуществляет оценку ситуации выбора, активизируя соответствующие свойства личности: стремительность, рискованность, толерантность к неопределенности. Стремительность характеризует ориентацию личности на принятие решения, заключается в быстрой оценке ситуации, в направленности на достижение цели, проявляется в зрелости выбора и настойчивости в принятии решения. Лицам с высоким уровнем стремительности присущи спокойствие в ситуации неопределенности, выраженная готовность к риску, рациональность, прагматичность, эмоциональная сдержанность. Спонтанность как составляющая решимости, выполняет функцию «маскировки поведения» личности, «прикрывает» ее нерешительность, неготовность к принятию жизненного решения, отсутствие сформированной программы поиска эффективного варианта выбора. Толерантность к неопределенности проявляется: в стремлении к изменениям, готовности личности идти оригинальными путями, в поиске творческих решений сложных жизненных задач, в самостоятельности при преодолении существующих ограничений.

10. Доказано, что принятие решений в условиях неопределенности обеспечивается стремительностью, готовностью к риску, дальновидностью. Регуляция жизненного выбора осуществляется активацией собственных возможностей личности для преодоления, субъективно оцениваемой неопределенности и, в первую очередь, субъективным контролем личности. Эмпирически установлено, что лица с доминированием интернального локуса

контроля менее подвержены влиянию ситуации, чем экстерналы; они не только сопротивляются влиянию, но при возможности сами контролируют изменения в ситуации выбора. Лица с интернальным локусом контроля уверены в своей способности решить возникшую проблему и потому практически независимы от мнения других. Адекватная самооценка и корректная логика анализа ситуации обеспечивают им жесткое и последовательное отстаивание своих позиций. Им присущи склонность к последовательному и быстрому анализу ситуации, выраженная рациональность в подготовке альтернатив выбора, осознаваемый риск, стремительность и дальновидность в принятии решения, а также устойчивое стремление к достижению успеха.

11. Выявлено, что результатом взаимодействия личности со средой являются многомерная субъективная модель – образ реальности, позволяющий личности выделять ситуации, требующие принятия решения. Образ включает несколько структурных составляющих: образ состояния среды – многокомпонентную, субъективную модель обстановки как представление ситуации выбора; образ цели, разворачивающий систему действий, – субъективно полезный результат для личности; образ поступка, действия или системы действий, ориентиров образа ситуации, в условиях которой это действие или поступок будут осуществляться; образ ресурсов, состава, состояния и оценки каждого из них, необходимых и достаточных для «разрешения» ситуации жизненного выбора.

12. Показано, что творческий характер выбора личности выражается в собственных стратегиях выбора: формировании образа решения как «потребного будущего»; предвзятом со стороны личности, активном выдвигании и анализе альтернатив; рассмотрении выбора через призму ресурсов, внутренних средств выбора, условий и факторов среды жизнедеятельности; прогнозе последствий реализации выбора; преимуществе решения, соответствующего субъективной оценке личности. Выделены психологические факторы выбора: интроверсия как источник пополнения ее энергии; интуитивный способ взаимодействия с информацией; «мыслительный

тип» принятия решения, опирающийся на логический анализ ситуации, стремления получить решение в рациональной и прагматичной форме; «решающий тип» взаимодействия с ситуацией путем ее структурирования, трансформации, поэтапного планирования и принятия решения.

13. В моделях факторного и регрессионного анализа эксплицировано значительное количество факторов, однако, самая существенная семантическая нагрузка пришлась на четырехфакторную модель в факторном анализе и модель «решимость» в регрессионном анализе. Именно поэтому предоставлены их описания и интерпретация, что позволило выяснить наиболее типичные и характерные индикаторы решимости личности.

Подтверждена возможность использования множественного регрессионного анализа в качестве формального аппарата для поиска и выделения предикторов психологической системы принятия жизненных решений. Анализ статистических взаимосвязей индивидуально-психологических свойств личности и личностных свойств, а также содержательный анализ независимых переменных, обеспечивают выделение ограниченного числа предикторов жизненного выбора личности. Использование «решимости» в качестве ведущего блока системы упорядочивает по силе влияния образующие ее параметры, задавая системе качественную определенность. Решимость как способность личности независимо принимать обдуманые решения не только лежит в основе выбора личности, но и обеспечивает ее активность. Несмотря на то, что в ситуации принятия решений диапазон уровня предсказания модели личностных предикторов изменяется в относительно широких пределах, итерации регрессионной модели отличаются при переходе от одной к другой не только значительной устойчивостью, но и повышением уровня их значимости.

Основные положения данной главы опубликованы в следующих работах: 392, 398, 400, 401, 404, 408, 415, 417, 420 – 422, 424, 426 – 429, 434, 438, 440, 444, 446, 449Ю, 450, 451, 457, 667, 668.

ГЛАВА IV. ОСОБЕННОСТИ РЕГУЛЯЦИИ ПРИНЯТИЯ ЖИЗНЕННЫХ РЕШЕНИЙ ЛИЧНОСТЬЮ

В четвертой главе излагаются результаты эмпирического исследования, направленного на обоснование механизмов волевой, эмоциональной, когнитивной и мотивационной регуляции принятия личностью жизненных решений на основе изучения соотношений показателей решимости как интегрального свойства личности, волевых качеств, уверенности в себе, показателей социальной адаптивности, стратегий реализации принятого решения, эмоциональности, мотивации достижений и т.п. Приведены результаты дифференциально-психологического анализа, направленного на поиск широкого круга психологических свойств личности и решимости лиц, различающихся уровнем проявлений волевых качеств, степенью уверенности в себе, эмоциональной диспозицией, тревожностью, эмоциональным интеллектом, мотивацией достижений.

4.1. Воля как механизм регуляции принятия решений

4.1.1. Волевые свойства личности и выбор

Наиболее распространенной в современной психологии является попытка свести «принятие решения» к волевому акту. Так, М. И. Еникеев дает развернутый вариант этого понятия, представляя принятие решения как «структурный, стартовый элемент сложного волевого действия, формирующий цель действия на основе преобразования исходной вероятностной информации, выбор одного действия из ряда возможных, построение программы действия, определение способов достижения результатов действия – построение концептуальной модели действия» [156, с. 343].

Реализуя волевое действие, принимающая решение личность сдерживает влияние актуальных потребностей, требующих мгновенных, импульсивных действий. Если цель волевого действия и актуальная потребность не совпадают,

принятие решения протекает в борьбе мотивов. При конкуренции равных по значимости мотивов и целей, функция воли заключается в формировании единой системы соподчиненных мотивов [174].

Роль цели и ее влияние на волевое действие требуют пояснения. Конкретизируем роль и место функции цели в волевом компоненте формализованной системы «принятия жизненного решения» и более детально выделим их особенности:

1. Наличие цели волевого действия – главное, необходимое условие постановки и решения задачи, связанной не только с принятием жизненного решения, но, чаще всего, с его реализацией. Учитывая сложившуюся в психологии традицию, будем понимать под целью: а) образ того, что предполагает результат, на достижение которого и направлено действие или система действий реализации жизненного решения личности; б) формальное описание конечной ситуации – принятого личностью решения; и в) полезный для личности, планируемый результат реализации жизненного решения.

2. Достижение цели обеспечивается за счет реализации определенного действия или действий. В психологии под действием (англ. *action, performance*) понимается произвольный акт, акция, процесс, подчиненный представлению о результате, сформированному образу будущего; процесс, подчиненный сознательной цели. Выбор самого действия, равно как и корректировка его характеристик, зависят от ситуации, в условиях которой это действие будет предположительно осуществляться.

3. Под ситуацией достижения цели (от франц. *la situation* – положение, ситуация, обстановка) понимается совокупность внешних по отношению к личности условий и обстоятельств, их взаимоположение, состояние и обстановка. Ситуация влияет на результаты действий личности, принимающей жизненное решение, но при этом она не зависит от личности, существует вне ее и предшествует реализации решения личности.

Мы считаем, что принятие жизненного решения – *специфическое, жизненно важное проявление активности личности*, обеспечивающей выбор

варианта действий, наилучшего из возможных или субъективно воспринимаемых личностью как таковые. В поведении личности именно действие является результатом волевого выбора в ситуации принятия жизненного решения, финальным этапом цепочки трансформации осознания нужды как первичной, исходной потребности, а проявление *волевых свойств личности выступает в качестве механизма* необходимого поведения, блокирующего отрицательное влияние субъективно значимых факторов на принятие жизненно важного решения

К проблеме выбора при исследовании воли обращался Л. С. Выготский. Он пишет, что «самым характерным для овладения собственным поведением является выбор, и недаром старая психология, изучая волевые процессы, видела в выборе самое существо волевого акта» [99, с. 274]. Однако проблема выбора относится им не в связи с порождением действия, а в связи с проблемой овладения личностью, принимающей решение, собственным поведением. В качестве оснований выбора он указывает на внешние характеристики выбираемых действий и на мотивы. В сложных случаях равенства мотивов или недостаточного знания о ситуации человек использует жребий, вводя «в ситуацию новые стимулы, совершенно нейтральные по сравнению со всей ситуацией, и придает им силу мотивов» [там же, с. 277].

Выбор или решение о действии представляют один из моментов волевого действия, второй момент – это осуществление выбранного действия. Признавал волей функцию выбора и С. Л. Рубинштейн. В волевом действии он выделял четыре стадии, или фазы: актуализация побуждения и постановка цели; обсуждение и борьба мотивов; решение о действии; и выполнение действий. «На самом деле, – писал он, – любое настоящее волевое действие является избирательным актом, включающим сознательный выбор и решение» [383, с. 513]. Проблема волевой регуляции личности тесно связана с вопросом о волевых качествах личности. Под волевыми качествами понимают такие особенности волевой активности человека, которые способствуют преодолению внешних и внутренних трудностей, при определенных

обстоятельствах и условиях проявляются как устойчивые личностные черты [171; 1727; 175].

Наиболее важными для нашего исследования волевыми свойствами являются: целеустремленность, настойчивость, решительность, инициативность, смелость и др. Исследования, выполненные нами ранее [397; 422; 450; 457] показали ограниченность такого подхода. Принятие личностью жизненного решения – это специфическое явление, имеющее собственное качественное своеобразие, не сводимое лишь к специфической организации, интеграции традиционных аналитических процессов, деятельности или воли. Оно реализуется на их основе, но может включать принятие решения как акт, завершающий каждый из этапов принятия решений. Принятие решения не может быть описано лишь с позиции выбора из некоторого числа альтернатив, или как последовательность волевых действий, или как интегральный психический процесс. Оно включает также концептуальные модели принятия личностью решения, или выбор личностью наиболее рациональной из альтернатив. Не менее важно учитывать и такое свойство личности, как уверенность в себе, которая накладывает ограничения на принятие жизненного решения, выбор и использование доминирующей системы действий, минимизирует психологические затраты личности на реализацию уже принятого решения. Ядром уверенности в себе выступает позитивная оценка собственных навыков и способностей как достаточных для достижения значимых для нее целей и удовлетворения ее потребностей. Основой для формирования такого рода оценок служит позитивный опыт разрешения проблемных ситуаций жизнедеятельности, социальных и профессиональных задач и успешного достижения собственных значимых целей. Для формирования уверенности в себе важен не столько объективный жизненный успех, полученный статус, финансовые возможности и пр., сколько субъективная позитивная оценка результатов собственных действий и оценок со стороны значимых людей.

Сложность таких психологических феноменов как принятие личностью

жизненного решения и волевые свойства личности, а также недостаточная разработанность проблемы их взаимосвязи, обусловили содержание этого этапа эмпирического исследования. Исследование предполагало изучение взаимосвязи волевых свойств личности, уверенности в себе и характеристик решимости.

А. Взаимосвязи показателей волевых свойств, уверенности в себе и решимости. Диагностировались индивидуально-психологические свойства личности с использованием стандартных версий методик: «Индикатор типов личности - МБТИ» (И. Майерс, К. Бриггс) [185; 493]; тест-опросник «Уверенность в себе» (В. Г. Ромек) [377; 378]; шкала SACS «Стратегии преодоления стрессовых ситуаций» (С. Хобфолл) [93].

На рисунке 4.1 и в табл. Е.2 (см. прил. Е) представлены результаты корреляционного анализа данных, полученных с использованием методик «Мультидимензиональная шкала решимости», «Волевые качества личности», «Уверенность в себе».

Определенный интерес представляют результаты анализа взаимосвязей показателей воли и показателей свойств личности. Анализ данных, приведенных на рис. 4.1, показывает наличие положительных связей между всеми показателями волевых качеств личности. Показатели решимости – стремительность (СтР) и дальновидность (ДвР) на 1% уровне значимости связаны с самообладанием, целеустремленностью и моральными качествами воли. На этом же уровне значимости обнаружены взаимосвязи показателей воли с показателями уверенности в себе. Это свидетельствует о взаимосвязи и взаимообусловленности планирования, выбора путей достижения цели, выбора актуальных целей и принятии решений по их достижению, прогнозировании будущего, сформированной рациональности и прагматичности, решительности и дальновидности. Такие связи подтверждают одну закономерность: специфика решимости выполняет функцию фокусировки и активирует волевые усилия, обеспечивающие преодоление барьеров, трудностей, с которыми приходится сталкиваться личности в процессе жизнедеятельности. Анализ взаимосвязей

показателей воли с показателями уверенности в себе, обнаруживает положительные значимые связи на 1% уровне.



Рис. 4.1. Корреляционная плеяда взаимосвязей показателей решимости и волевых качеств личности.

Примечание: 1) показатели методики «Волевые качества личности»: Отв – ответственность, Инци – инициативность, Реш – решительность, Смпт – самостоятельность, Вдж – выдержка, Нст – настойчивость, Энр – энергичность, Внм – внимательность, Цст – целеустремленность, Воб – общий показатель воли; 2) показатели методики «Уверенность в себе»: Ссм – социальная смелость, Увс – уверенность в себе, Инк – инициатива в социальных контактах; 3) показатели «Мультидименциональной шкалы решимости»: Стр – стремительность, Двр – дальновидность, Дгр – догматичность, Имр – импульсивность; 4) $n = 130$.

Содержательный анализ показателя «Уверенность в себе» демонстрирует общие высокие оценки способностей к принятию решений в сложных

ситуациях, способность к контролю над действиями по реализации этих решений и их результатами. Социальная смелость (ССм) связана с фактором самостоятельности (Смт) и целеустремленности (Цст) на 1% и 5% уровне значимости, соответственно. Полученные связи по шкале «Социальная смелость – робость, застенчивость», отражают когнитивные процессы, сопровождающие выбор той или иной альтернативы поведения в ситуации принятия жизненного решения, оценки необходимых для этого навыков и способностей. В.Г. Ромек интерпретирует эту шкалу как индикатор робости и застенчивости личности, сопровождающих отрицательные самооценки в ситуации выбора. Показатель инициативы в социальных контактах (ИнК) связан с факторами воли только на уровне тенденций. Шкала «Инициатива в социальных контактах – пассивность» характеризует инициативу личности при установлении и реализации отношений в социальных контактах. Содержательно это измерение находится в тесной связи с двумя первыми шкалами и интегрируется, вероятно, с высокой уверенностью в себе и социальной смелостью, сохраняя, однако, некоторую независимость от них. Инициатива в социальных контактах (ИнК) проявляется у личности в быстром и уверенном принятии решения, но решения, связанного с взаимодействием, либо с его организацией.

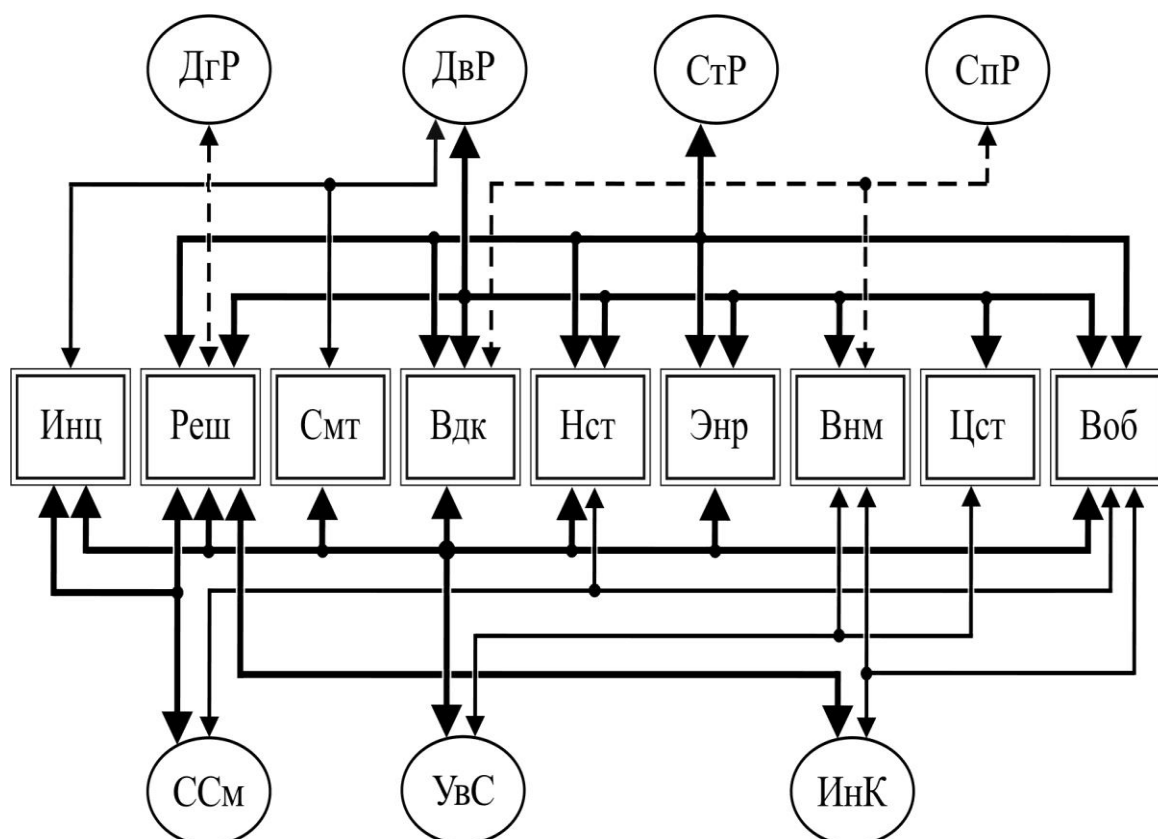
Выявлены положительные значимые связи стремительности (СтР) и дальновидности (ДвР) со всеми качествами воли. Это свидетельствует о целенаправленном построении личностью стратегии достижения цели, выборе актуальных целей и принятии необходимых решений по их достижению, о стремлении личности к прогнозированию будущего, демонстрируют сложившуюся рациональность и прагматичность. Содержательный анализ показывает, что выделенные качества воли носят характер *энергетической поддержки выбора*, выполняют функцию *развертывания активности личности при затруднениях* в ситуации принятия решения.

Влияние воли существенно и нужно для того, чтобы личность могла быстро и энергично реагировать на изменения в ситуации принятия решения,

сконцентрироваться и обдумать возникшие условия, просчитать оптимальный вариант, предусмотреть возможные отклонения от оптимального варианта выбора, быть осторожным, прагматичным, самостоятельным, настойчивым в осуществлении принятого решения.

Из связей внутри решимости выделяется только отрицательная взаимосвязь показателей дальновидности и спонтанности (на 5% уровне значимости). Можно предположить, что волевая личность демонстрирует высокий контроль спонтанности, сдерживает непродуманное поведение, осуществляет разумный контроль и блокирование принятия необоснованных решений. Решения принимаются не по первому побуждению, не под влиянием внешних обстоятельств и эмоций; варианты решения продумываются, учитываются все «за и против» каждого.

Противоположными, и по направленности выделенных связей, и по силе их выраженности оказались связи показателей догматичности (ДгР) с стремительностью (СтР), спонтанности (СпР) с выдержкой (Вдк) и внимательностью (Внм). Отметим, что догматичность является фактором, который в принятии решения сдерживает, блокирует стремительность (СтР). Выражается это в осторожности, многократной перепроверке уже выверенного варианта решения в противовес множеству мельчайших условий. Усложнение поведения (вплоть до полной неспособности принять решение) вызывают изменения ранее намеченной программы, плана действий или поступка в условиях, которые объективно требуют ее перестройки. Решения принимаются трудно, очень медленно под воздействием новых появившихся обстоятельств.

Импульсивность приводит к необоснованному принятию решения: решения принимаются по первому побуждению, под воздействием внешних обстоятельств и эмоций; варианты решения не обдумываются, не взвешиваются «за и против» каждого варианта; решения «порывисты», внезапны, первое впечатление без продумывания возможных последствий становится основой выбора. Необходимо отметить, что решительность (Реш) в структуре волевых свойств личности выполняет по отношению к инициативе в социальных

контактах (ИнК) очень своеобразную роль – роль «пускового механизма».

Полученный результат подтверждает наше предположение о специфической роли стремительности в структуре «решимости» как интегрального свойства личности. Функциональная сложность «стремительности» как свойства личности, принимающей жизненные решения, которая реализует функцию энергичности, настойчивости в достижении цели, демонстрирует выраженную направленность на получение решения, обусловила необходимость проведения дополнительного уточняющего эксперимента.

Б. Взаимосвязи показателей волевых качеств личности, социальной адаптивности и межличностных отношений. На рисунке 4.2 представлены результаты корреляционного анализа данных, полученных с использованием методики «Волевые качества личности» (М. В. Чумакова), «Тест–опросника социальной адаптивности» (О. П. Санникова, О. В. Кузнецова) и методики «Диагностики межличностных отношений» (Т. Лири).

Анализ взаимосвязей показателей воли и межличностных отношений отражает определенную закономерность. Значимые связи *волевых качеств* с адаптивностью и показателями межличностных отношений (по Т. Лири) условно можно распределить на два противоположных полюса: положительный полюс образуют связи волевых качеств со всеми показателями адаптивности, отрицательный, в основном, с показателями межличностных отношений. Так, показатель настойчивость (Нст) связан положительно с показателем эгоистичности (Эгс); инициативность (Инц), решительность (Реш) и настойчивость (Нст) связаны положительно с фактором доминирования (Дом).

Отрицательные связи обнаружены между показателями ответственности (Отв) с агрессивностью (Агр); инициативности (Инц) и решительности (Реш) с подчиняемостью (Пдч); самостоятельности (Смт) и выдержки (Вдк) с зависимостью (Звс); настойчивости (Нст) с подчиняемостью (Пдч) и фактором дружелюбия (Дру). Выраженность параметра легкость понимания и иерархизации сигналов социума (ЛИСС) отражает способность личности

выделять среди разных факторов смыслообразующие, объективно значимые, понимать истинные причины событий, находить в сложных ситуациях единственно верные решения.



Рис. 4.2. Корреляционная плеяда взаимосвязей показателей волевых качеств личности, социальной адаптивности и межличностных отношений

Примечание: 1) показатели методики «Диагностика межличностных отношений»: Авт – авторитарный тип отношений, Эгс – эгоистичный тип, Агр – агрессивный тип отношений, Пзд – подозрительный тип, Пдч – подчиняющийся тип отношений, Звс – зависимый тип, Дру – доброжелательный тип, Алт – альтруистичный тип отношений, Дом – фактор доминирования, Дру – фактор дружелюбия; 2) показатели «Тест-опросника социальной адаптивности»: ШОСС – широта охвата сигналов социума, ЛИСС – легкость понимания и иерархизации сигналов социума, ОСО – способность ориентироваться в социальных ожиданиях, ЭУ – эмоциональная стойкость, ГИ – готовность изменяться, СИН – стремление к избеганию неудач, СРЦ –

способность к реализации цели, ПОУ – показатель общей удовлетворенности, ОПА – общий показатель социальной адаптивности.

Подтверждение сказанному – наличие значимых связей с самостоятельностью (Смт), выдержкой (Вдк), настойчивостью (Нст), энергичностью (Энр), внимательностью (Внм) и общим показателем воли (Воб). Связь самостоятельности (Смт) и выдержки (Вдк) со способностью ориентироваться в социальных ожиданиях (ОСО) проявляется в умении понимать и правильно оценивать требования и ожидания социального окружения по поводу взаимодействия, прогнозировать изменения состояния и поведения людей, предусматривать результаты своих действий на них. Обнаружены значимые положительные связи эмоциональной устойчивости (ЭУ) с инициативностью (Инц), самостоятельностью (Смт) и выдержкой (Вдк), что свидетельствуют о способности к целесообразному поведению в эмоционально напряженных ситуациях. Это означает, что стабильность эмоциональных реакций и поведения в сложных ситуациях социально–психологической адаптации сопровождается сосредоточенностью в напряженных условиях, способностью контролировать эмоциональное состояние, переживания в самых сложных, проблемных ситуациях выбора.

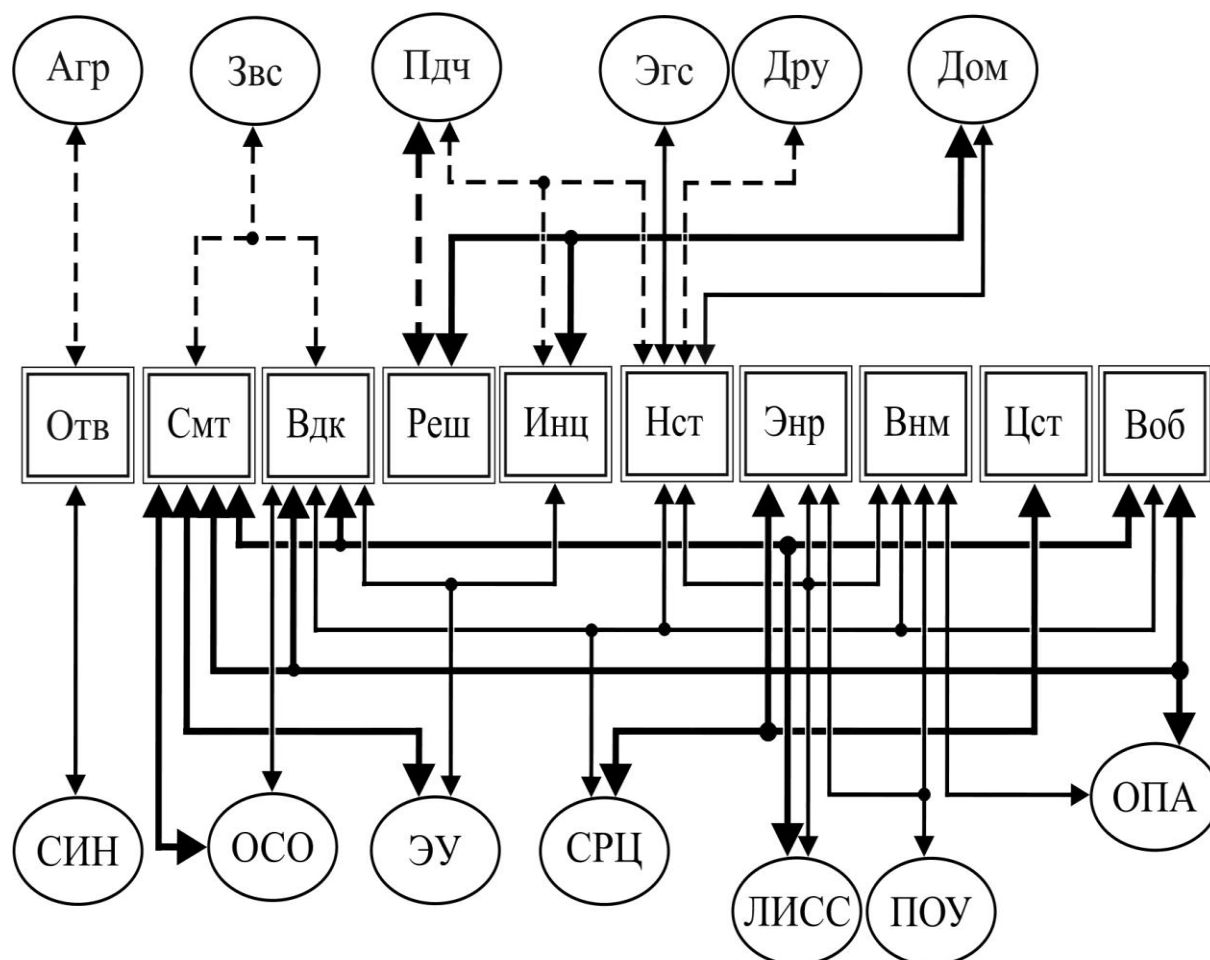
Определенный интерес представляют значимые взаимосвязи показателей воли с показателями общей удовлетворенности адаптивностью (ПОУ) и общим показателем социальной адаптивности (ОПА). Так ПОУ связан с энергичностью (Энр) и вниманием (Внм); общий показатель адаптивности (ОПА) связан с показателями Смт, Вдк, Внм и Воб.

4.1.2. Уверенность в себе в ситуации выбора

На данном этапе исследования осуществлен поиск некоторых характеристик уверенных и неуверенных в себе людей [570; 571; 647]. С этой целью из общей выборки (204 человека) были отобраны две группы испытуемых: группа с высокими значениями общего показателя уверенности в себе – 57 человек (Увер+) и группа с низкими значениями – 45 человек (Увер-).

Профили показателей типа личности по методике МБТИ в группах

уверенных (Увер+) и неуверенных в себе (Увер-) личностей. В результате установлено, что в обеих группах наблюдаются различия параметра фокусировки на внешнем мире (I), использование сенсорики (S) и интуиции (N) как ведущего способа познания реальности, опора на мышление, интеллектуальную сферу (Т) и чувства при принятии решения (F). Существенное совпадение в подгруппах наблюдаются в данных параметра J (склонность к принятию решений, вынесению суждений в обыденной жизни).

Представителям *группы уверенных в себе* свойственна интровертная сенсорность, которая характеризуется опорой на объективные факты в принятии решений, логику и практический опыт. Людей этой группы характеризует выраженное чувство ответственности за принимаемое решение, ориентированного на достижение конечного результата. Объективная и конкретная информация воспринимается мгновенно и внимательно анализируется. Их склонность ко всему, что находится «здесь и теперь», не позволяет ничего принимать на веру или допускать что-либо не вписывающееся в логику предлагаемого алгоритма принимаемого жизненного решения. Все, что они видят, – это объективная и осязаемая реальность, в которой они немедленно наводят определенный порядок.

Представителей *группы неуверенных в себе* отличает высокая чувствительность к восприятию окружающей среды, к ее малейшим изменениям, особенно в сфере социальных отношений. Они щепетильны в отношениях, как в личных, так и профессиональных. Можно сказать, что представители типа Увер- аккуратны, добродушны, в высшей степени заботливы и исполнительны в реализации уже принятых решений. Они черпают силы в самих себе, во всем, что видят, слышат, чувствуют и осязают. Вектор этой силы направлен на помощь другим, при этом любое принятое решение четко рассчитано и распланировано.

Стратегии преодоления стрессовых ситуаций (по шкале Хобфолла) в этих же группах уверенных (Увер+) и неуверенных в себе (Увер-) испытуемых. Напомним, что многоосевую модель «поведения преодоления» и шкалу SACS,

построенную на ее основе, в 1994 г. предложил С. Хобфолл [93]. Автор рассматривает преодолевающее поведение как стратегии (тенденции, линии) поведения, а не как отдельные типы поведения. Предложенная модель имеет две основных оси: просоциальная – асоциальная, активная – пассивная, и одну дополнительную ось: прямая – непрямая (относительно которых и располагаются основные стратегии преодолевающего поведения). Введение просоциальной и асоциальной осей основано на следующем: а) многие жизненные стрессоры являются межличностными или имеют межличностный компонент; б) даже индивидуальные усилия по преодолению стресса имеют потенциальные социальные последствия; в) действие преодоления часто требует взаимодействия с другими людьми.

Опираясь на сказанное, мы предположили, что уверенные и неуверенные в себе личности используют разные стратегии преодоления стрессовых ситуаций в реализации жизненных решений. На рис. 4.3 представлены профили стратегий реализации принятого решения в группах испытуемых, отличающихся уверенностью в себе. На оси абсцисс размещены типы действий, используемых уверенными и неуверенными в себе лицами, на оси ординат – частота их использования. Анализ показателей используемых действий в группах Увер+ и Увер- показывает, что характер и форма профиля в обеих группах близки между собой. Различия между группами отражены в двух наблюдаемых закономерностях: а) в группе неуверенных в себе (Увер-) наблюдается большая частота использования всех типов действий, за исключением ассертивных (Асс) и асоциальных (АсД) действий; б) группы отличаются частотой использования различных типов действий – для представителей группы уверенных в себе (Увер+) характерна большая частота использования ассертивных действий, значительно реже наблюдается применение действий и моделей реализации выбора типа «Вступление в социальный контакт», «Осторожные действия», «Действия избегания», «Асоциальные» и «Агрессивные действия». Группы близки по частоте использования моделей «Поиск социальной поддержки», «Импульсивные

действия» и «Асоциальные действия». Это можно объяснить тем, что представители обеих групп являются взрослыми людьми, профессионально подготовленными специалистами, со сформированной готовностью к любым изменениям условий жизнедеятельности, и данные результаты могут быть объяснены сформированным опытом жизнедеятельности.



Рис 4.3. Профили стратегий реализации принятого решения в группах испытуемых, отличающихся уверенностью в себе: (Увер+) и (Увер-).

Примечание. Обозначения: асертивные действия – Асс, вступление в социальный контакт – СоК, поиск социальной поддержки – СоП, осторожные действия – ОсД, импульсивные действия – ИмД, действия избегания – Изб, манипулятивные (непрямые) действия – НеД, асоциальные действия – АсД, агрессивные действия – АгД.

Группы близки по частоте использования моделей «Поиск социальной поддержки», «Импульсивные действия» и «Асоциальные действия». Это можно объяснить тем, что представители обеих групп являются взрослыми людьми, профессионально подготовленными специалистами, со сформированной готовностью к любым изменениям условий жизнедеятельности, и данные результаты могут быть объяснены сформированным опытом

жизнедеятельности. Вместе с тем, у представителей группы неуверенных в себе (Увер-) наблюдается большая частота использования таких действий как «Вступление в социальный контакт», «Осторожные действия», «Действия избегания», «Непрямые действия» и «Агрессивные действия», большая частота их использования обеспечивает компенсацию недостаточно развитой уверенности в себе. В табл. 4.1 представлены значения t-критерия Стьюдента между одноименными показателями стратегий реализации принятого решения в сравниваемых группах, что подтверждает результаты визуального анализа.

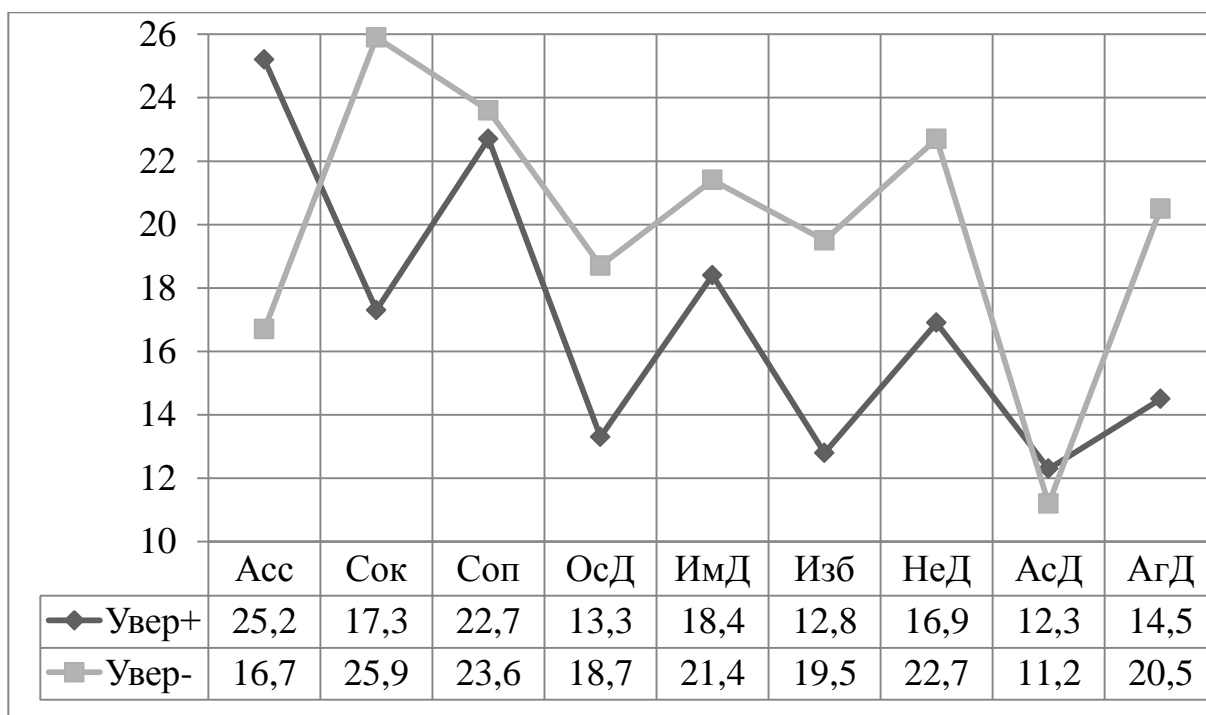
Таблица 4.1

Значения t-критерия Стьюдента между одноименными показателями стратегий реализации принятого решения в сравниваемых группах

Группа 1 / группа 2	Показатели				
	Асс	СоК	Изб	Нед	АгД
t-критерий	2,74**	-2,67**	-2,69**	-2,02*	-3,28**

Примечание: 1) группа 1 (57 человек) – Увер+; группа 2 (45 человек) – Увер-; 2) здесь и в последующих таблицах: знак «*» - указывает на значимое отличие на уровне 5% ($p \leq 0,5$); знак «**» - указывает на значимое отличие на уровне 1% ($p \leq 0,01$); 3) здесь и в последующих таблицах: положительный знак перед значением t-критерия Стьюдента означает, что данный одноименный показатель по значению выше в первой группе; отрицательный знак указывает на большее значение показателя во второй группе.

В исследованиях аспирантки Н. М. Подоляк, выполненных под нашим руководством, показано, что существует связь между ассертивностью и уверенностью в себе. Если личность чувствует себя неуверенно, то не может в полном объеме реализовывать социальное взаимодействие, не может и вести себя ассертивно. Ассертивное поведение предполагает, что человек в достаточной степени владеет своими чувствами, эмоциями, умеет в корректной форме выражать свои желания и намерения, достигать своих целей за счет убеждения других [339; 340; 341]. Ассертивность, по результатам исследования проявляется не только и не столько в действиях, сколько в решимости и

является его составляющей. Ассертивность – корректное, но твердое отстаивание собственных жизненных решений, независимо от внешних условий и мнений окружающих людей, это отраженная в нравственной позиции личности, и проявляющаяся в поведении и действиях уверенность в себе. Уверенность в себе как ресурс личности определяет характер взаимодействия со средой, особенности сбора информации, ее переработки и в этом качестве участвует в *регуляции* принятия жизненного решения.

4.1.3. Воля как активатор психологических ресурсов личности

Профили показателей адаптивности в группах лиц с высокими и низкими значениями общего показателя воли (Воб+, Воб–), представлены на рис. 4.4. Значения t-критерия Стьюдента даны в табл. 4.2.



Рис. 4.4. Профили показателей адаптивности в группах лиц с высокими (Воб+) и низкими (Воб–) значениями общего показателя воли.

Таблица 4.2

Значения t-критерия Стьюдента между одноименными показателями адаптивности личности в сравниваемых группах

Группа 1 / группа 2	Показатели					
	ШОСС	ЛИСС	ЭУ	СРЦ	ПОУ	ОПА
t-критерий	3,18**	3,21**	2,67*	3,02**	2,71*	2,69*

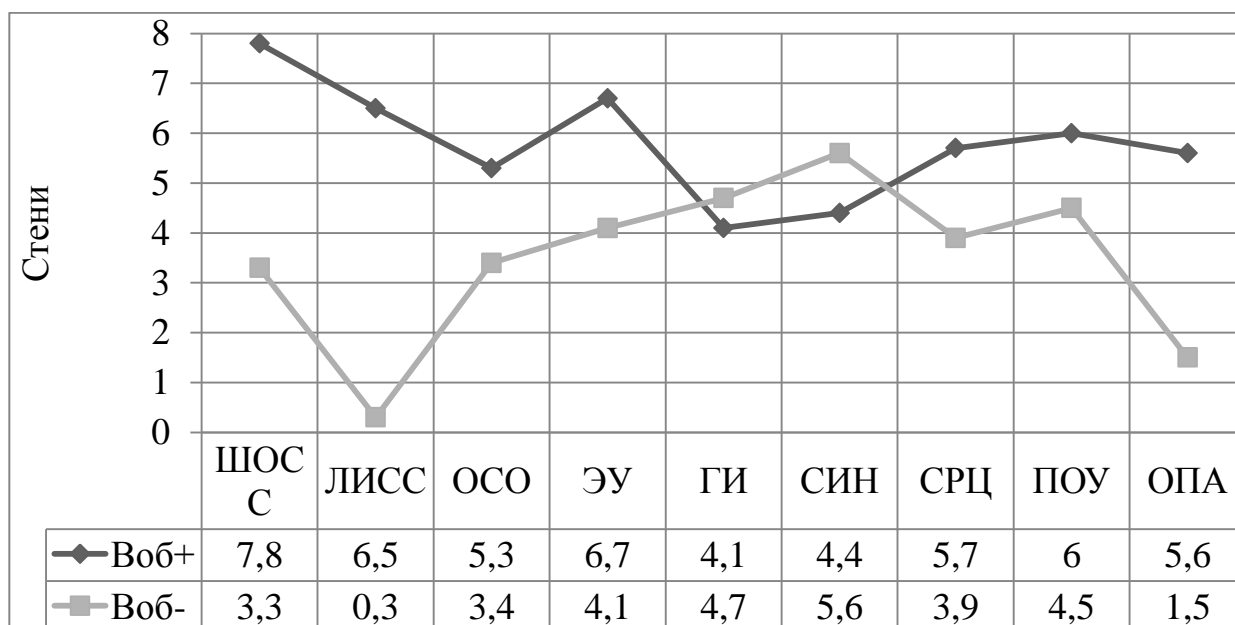
Анализ рисунка 4.4. и табл. 4.2. визуально и статистически обнаруживает

различия между анализируемыми профилями по показателям адаптивности: ШОСС (широта охвата сигналов социума), ЛИСС (легкость понимания и иерархизации сигналов социума), ЭУ (эмоциональная устойчивость), СРЦ (способность к реализации цели), ПОУ (показатель общей удовлетворенности) и ОПА (общий показатель социальной адаптивности). Это означает, что представителям первой группы свойственна наблюдательность, информированность, умение замечать малейшие нюансы поведения других лиц, отсутствие стереотипности восприятия новых событий, способность одновременно эффективно общаться с несколькими лицами; способность ориентироваться в социальных ожиданиях; способность действовать эффективно, достигать поставленные цели и задачи; устойчивость личности принимающей решения при резких изменениях социальной среды. Можно сказать, что выраженность показателей адаптивности является индикатором успешности волевой регуляции принятия жизненных решений.

Профили показателей межличностных отношений (по Т. Лири) в группах лиц с высокими и низкими значениями общего показателя воли (Воб+, Воб–), представленные на рис. 4.5.



Рис. 4.5. Профили показателей межличностных отношений в группах, отличающихся значениями общего показателя воли (Воб+ и Воб–)

Значения t-критерия Стьюдента даны в табл. 4.3. Анализ данных,

представленных на рис. 4.5, и в табл. 4.3 демонстрирует отличие между группами по следующим показателям: Дом (на уровне 1%), Авт, Эгс, Пдч и Звс (на уровне 0,5%). Причем, значения показателей Пдч и Звс выше во второй группе, по сравнению с первой. Таким образом, можно сказать, что для представителей группы (Воб+) характерна тенденция к доминированию, авторитарность, эгоизм; для представителей группы (Воб-) – тенденция к зависимости и подчинению.

Таблица 4.3

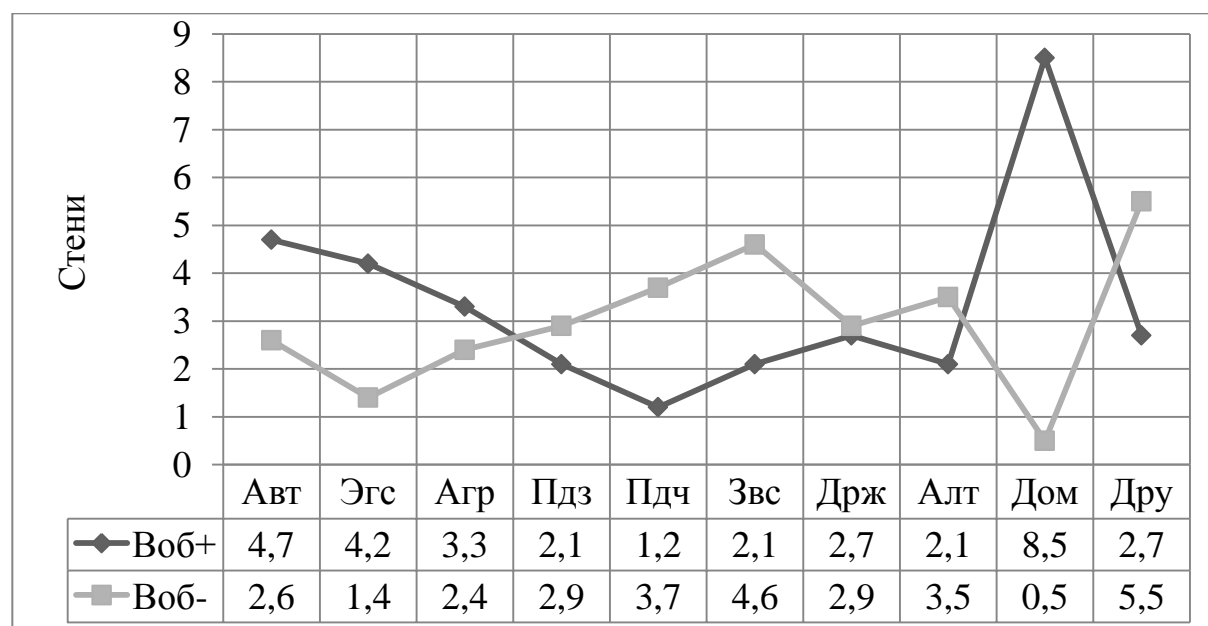
Значимые значения t-критерия Стьюдента между одноименными показателями межличностных отношений в сравниваемых группах

Группа 1 / группа 2	Показатели				
	Авт	Эгс	Пдч	Звс	Дом
t-критерий	2,37*	2,58*	-2,06*	-2,70*	3,41**

На рис. 4.6 представлены профили решимости двух групп испытуемых, отличающихся значениями общего показателя воли. Значения t-критерия Стьюдента даны в табл. 4.4.



Рис. 4.6. Профили решимости в группах, отличающихся высокими (Воб+) и низкими значениями (Воб-) общего показателя воли

Примечание: показатели «Мультидимензиональной шкалы решимости»: СтР – стремительность, РкР – рискованность, ТнР – толерантность к

неопределенности, ДвР – дальновидность, РфР – рефлексивность, ОсР – обстоятельность, СпР – спонтанность, ГбР – гибкость, АвР – авантюризм, АсР – асертивность, НзР – независимость, Дгр – догматичность.

Анализ данных, представленных на рисунке и в таблице в группе с развитыми волевыми качествами (Воб+) существенно выше, чем во второй группе (Воб-). Данные по методике МШР показывают, что показатели стремительности (СтР), дальновидности (ДвР) в группе Воб+ выше, чем в группе Воб-. Показатели догматичности на одном уровне. Исключение составляет только показатель спонтанности (СпР), – он значительно ниже, чем в группе Воб-. Более низкие значения по шкале СпР в группе Воб+ свидетельствуют об отсутствии спонтанности и хорошем самоконтроле.

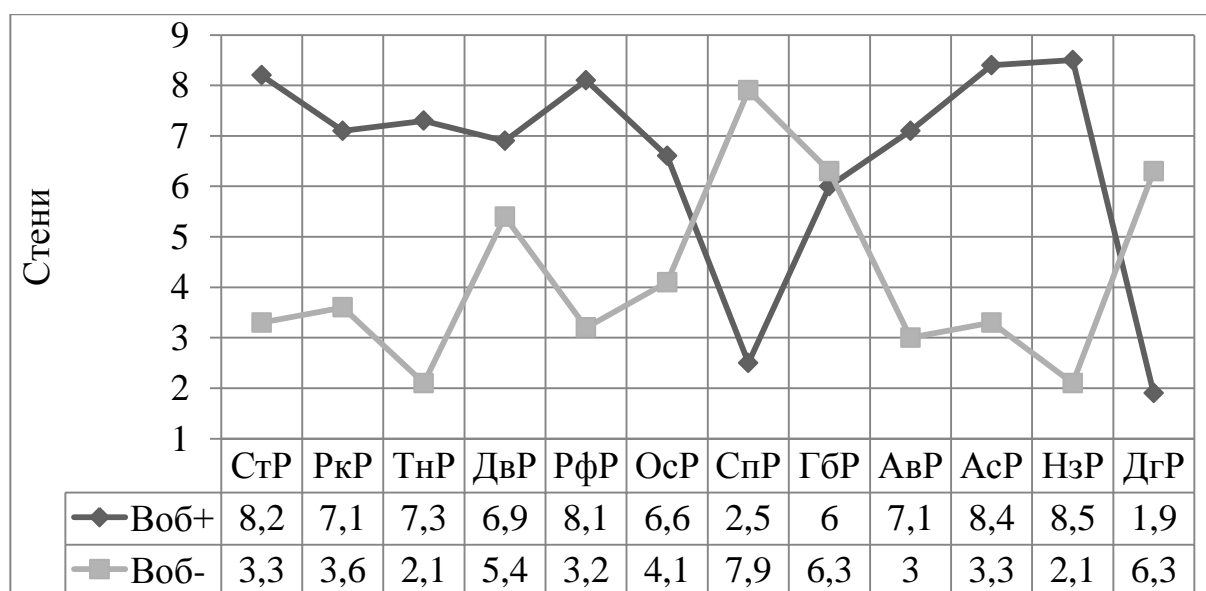
Таблица 4.4

Значимые значения t-критерия Стьюдента между одноименными показателями межличностных отношений в сравниваемых группах

Группа 1 / группа 2	Показатели							
	СтР	ТнР	РфР	СпР	АвР	АсР	НзР	Дгр
t-критерий	3,07*	2,45*	2,16*	-2,55*	2,26*	2,15*	3,21*	-2,30*

На основании изложенных выше результатов теоретико-эмпирического исследования, представим в обобщенном виде структуру (состав и взаимосвязи) волевой компоненты и регулятора психологической системы принятия жизненного решения (рис. 4.7). Рассматривая волю в качестве сознательного регулятора принятия решения, обеспечивающего преодоление трудностей при выработке цели жизненного решения, анализе и выборе варианта действий по ее достижению, средства устранения барьеров, помех и дефицита ресурсов реализации принятого жизненного решения, необходимо отметить следующее. Осознание цели жизненного решения и выбор возможного варианта решения не всегда сопровождается борьбой мотивов и может протекать особым образом. Если цель принятия решения задана извне (указание руководителя, единственная возможность выхода из ситуации, настояние родителей и т.п.) и ее достижение является для личности императивом, не подлежащим обсуждению, то эту цель

остается только познать и принять к исполнению, сформировав у себя определенный образ будущего решения.



Рис. 4.7. Структура волевой регуляции принятия личностью жизненного решения.

Примечание. Условные обозначения: ПР – принятие решения.

Борьба мотивов возникает в данном случае, когда есть возможные альтернативы как возможности достижения решения, по крайней мере очередности их принятия. Борьба мотивов, которая возникает при осознании множества целей, – это не структурный компонент волевого действия, а скорее определенный элемент психологической системы принятия жизненного решения, компонентом которой выступает волевое действие. Если личность принимает решение самостоятельно, то мотив, прежде чем стать целью решения, проходит определенный путь.

Начиная с осознания нужды, актуализации на ее основе потребности, желания как идеального образа потребности, в совокупности обеспечивают формирование образа варианта принятия решения, включая его различные модификации (*блок I*).

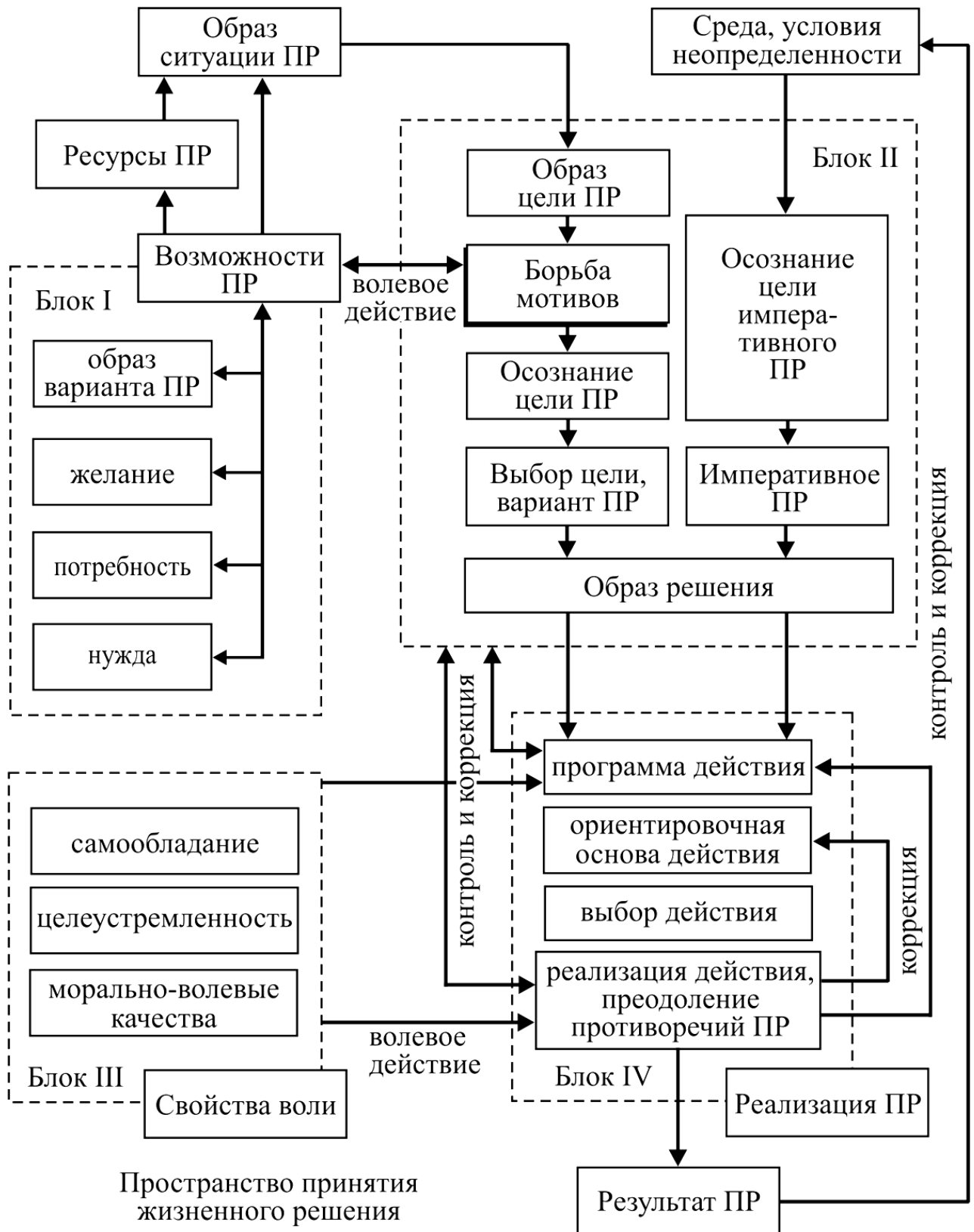
Невозможность одновременного удовлетворения желаний, значимых и необходимых для жизнедеятельности личности, приводит к столкновению несовпадающих по используемым ресурсам вариантов решения, между которыми личности предстоит сделать выбор. Эту ситуацию и называют борьбой мотивов личности принимающей жизненное решение (*блок II*).

Содержательно это не только этап осознания цели принимаемого решения, но и того варианта решения, которое будет достигаться, приниматься и реализовываться раньше других. Кроме того, выполняется проверка соответствия необходимых ресурсов личности требуемых для успешного принятия решения. Сформированный образ решения проверяется со стороны учета факторов жизненной ситуации, трудностей получения результата, достаточности имеющихся у личности ресурсов (*блок II*).

Особую роль в принятии жизненного решения играют свойства воли, выступая в качестве средств, необходимых для преодоления возникающих трудностей (*блок III*).

Этап реализации принятого решения, однако, не исключает необходимость прилагать волевые усилия не менее значительные, чем при выборе цели действия

или способов его выполнения, поскольку практическое осуществление реализации решения, достижение цели сопряжено с преодолением препятствий (блок IV).

Рассматривая волю в качестве сознательного регулятора принятия решения, необходимо отметить следующее:

Качества личности с высокими значениями показателей воли, проявляются: в стремительности, в высокой активности на этапе поиска, в целеустремленности, в умении собираться, достигая устойчивой производительности, независимости, неподверженности чужому влиянию и уверенности в себе, обязательном контроле над реализацией принятого решения, навыках контроля своего психоэмоционального состояния.

Качества личности принимающей решение у представителей группы с низкими значениями общего показателя воли проявляются: в колебаниях, неуверенности, безынициативности и несамостоятельности при оценке условий, выдвижении вариантов выбора в ситуации принятия решений; в уходе от ответственности и пренебрежении своими обязанностями в ситуации выбора, снижении внешнего контроля над действиями реализации принятого варианта. Такие люди проявляют низкую активность, не энергичны.

4.2. Эмоциональная регуляция принятия и реализации жизненных решений

В настоящем параграфе излагаются результаты эмпирического исследования, направленного на изучение механизмов эмоциональной регуляции принятия личностью жизненных решений. В литературе широко известны исследования механизмов эмоциональной регуляции в контексте концепции учебной деятельности. Это работы В. К. Вилюнаса [85; 86], В. В. Давыдова [127], О. И. Павлюк [325], В. В. Репкина [371], А. Я. Чебыкина [544, 590, 591], выполненные в русле деятельностного подхода. Обобщая теоретические и экспериментальные исследования, А. Я. Чебыкин высказывает

предположение о том, что «модель механизмов эмоциональной регуляции есть допускаемый образ наиболее общего анализа внутренних условий функционирования эмоций в оптимизации психических процессов, связанных с развитием учебной деятельности» [544, с. 31].

На наш взгляд [441], такой образ, формируемый у личности принимающей решение, представляет собой сложную, организованную систему. Этот образ включает несколько структурных составляющих: образ среды (оценку обстановки), многокомпонентную, субъективную модель обстановки, актуализированную или заново созданную и оцененную и «принятую» личностью как общее представление о сложившейся ситуации; образ цели, как один из элементов субъективной среды, разворачивающий систему действий или поступков личности принимающей решение; образ действий, поступка (системы действий или поступков), включая выделение, отбор, выбор, и перераспределение состава ориентиров субъективного образа среды; образ личностных ресурсов (их состава и состояния каждого из них), необходимых и достаточных для преодоления, «разрешения» ситуации принятия жизненного решения; эмоции, как элемент субъективной среды, влияющий на все элементы рассматриваемой системы.

В. К. Вилюнас, оценивая влияние эмоций на принятие решения, писал о том, что именно эмоции являются теми психологическими образованиями, которые «окрашивают» в образ отражаемое содержание, как бы добавляясь к нему, выражая значимость этого содержания для субъекта (функция оценки) и определяя его к соответствующей деятельности (функция побуждения). По мнению ученого, функция обозначения в образе целей и побуждения к ним субъекта выполняется именно эмоциональными переживаниями [86].

Именно эмоции побуждают личность к принятию решения уже на уровне формирования образа ситуации, к выработке способа разрешения ситуации, и, в конечном счете – к целенаправленному внешнему действию (действиям) по реализации принятого жизненного решения. Объект, событие, проблемная ситуация, требующая своего решения, могут вызывать эмоции, быть их

поводом, но не могут служить образцом для их анализа и описания.

Следует уточнить, что в данной работе мы не рассматриваем влияние ситуативных, актуальных эмоций на принятие решений, - это влияние неоспоримо и требует специального изучения. В связи с тем, что в работе рассматривается психологическая система принятия личностью жизненных решений, для выяснения механизмов эмоциональной регуляции мы избрали эмоциональность как устойчивое свойство индивидуальности.

4.2.1. Соотношение показателей эмоциональности и рациональности

Изучение эмоциональности, как одной из важнейших наряду с психической активностью психологических составляющих темперамента, было начато по инициативе Б. М. Теплова [496] и В. Д. Небылицина [313]. Затем исследование эмоциональности было продолжено А. Е. Ольшанниковой [321] и ее учениками, Й. В. Пацявичюсом [329], О. П. Санниковой [410; 411] и др.

Для нас выбор эмоциональности в качестве фактора принятия решений обусловлен следующими моментами:

- эмоциональность как сложное интегральное, многоуровневое *свойство индивидуальности* и как особый феномен в ряду эмоциональных явлений, изучается в системе свойств личности и в системе механизмов, регулирующих деятельность;

- в отличие от актуальных или ситуативных (транзитных) переживаний (эмоциональных реакций или состояний) эмоциональность характеризует внеситуативную, устойчивую склонность к переживаниям эмоций определенной модальности;

- в структуре эмоциональности важнейшими в совокупности всех параметров признаны ее качественные компоненты (модальность радость, гнев, страх, печаль), так как именно они содержат психологическую сущность эмоций – отношение к отражаемому объекту;

- доминирование одной или нескольких эмоциональных модальностей образует тип эмоциональности, соответственно, мономодальный или полимодальный. Число теоретически достоверных типов исчисляется

десятками (N – факториал) [412].

В целом ряде работ [313; 321; 329; 411] показано, что индивидуальные различия по эмоциональности характеризуются уникальной комбинацией (объединением) элементов всего компонентного состава свойств личности, степенью их интегрированности, репертуарным разнообразием возможных проявлений. Доказано, что эмоциональность как черта личности, сформировавшаяся к определенному моменту психического развития под влиянием как биологических, так и социальных факторов, системообразующе влияет на формирование всех уровней структуры личности. Эмоциональность задает границы и диапазон собственных реакций индивида на окружающую действительность, что проявляется в особенностях переживаний, в качественно-количественном сочетании разных черт личности, в индивидуальных стилях деятельности.

Опираясь на сказанное, мы предположили, что эмоциональность, и как свойство личности, и как эмоциональное явление, может влиять на специфику принимаемого личностью решения, на особенности формирования образа среды, на выделение и отбор признаков ситуации для принятия обоснованного жизненного решения, на осознание, выбор и направленность на достижение цели жизненного решения.

Высказанные размышления обусловили цель данного этапа исследования – поиск взаимосвязей между показателями эмоциональности и свойствами личности, принимающей решение. Подбирая методический инструментарий для изучения эмоциональности, мы руководствовались следующими принципами, предложенными К. Е. Изардом [173, с. 93–98]: согласно принципу дифференциации эмоций может быть выделен ряд эмоций на основании особенностей их воздействия на характеристики принятия жизненного решения личностью.

Каждая из эмоций влияет на принятие решений личностью специфическим образом; принцип взаимодействующих компонентов предполагает, что эмоции обладают определенной степенью независимости и

при взаимодействии друг с другом оказывают качественно отличающееся своеобразное воздействие на личность принимающую решение. Рассмотрение любого единичного компонента из паттерна эмоций недостаточно для описания и прогнозирования их воздействия на личность.

Принцип образования эмоциональных комплексов указывает на то, что эмоция одной эмоциональной модальности может вызывать другую и что эмоции часто возникают в комплексах или комбинациях. Принцип адаптивности показывает, что каждая эмоция в отдельности может способствовать адаптивному действию; принцип взаимодействия систем подразумевает, что эмоциональный компонент системы взаимодействует с когнитивным и волевым компонентами системы и действиями личности принимающей жизненное решение. Гармоничное взаимодействие компонент облегчает их эффективное функционирование в достижении цели – жизненного решения личности; принцип саморегуляции демонстрирует то, что любая эмоциональная модальность или любой компонент, взаимодействующий с эмоцией определенной модальности, является потенциально средством эмоционального контроля.

Для исследования эмоциональности в ситуации принятия жизненного решения мы избрали «Психодиагностический четырехмодальностный тест–опросник эмоциональности» [411] и методику «Измерение рациональности» [174]. В выборку испытуемых вошли студенты 4 и 5 курсов Южноукраинского национального педагогического университета имени К. Д. Ушинского, общей численностью 364 человека. Полученные результаты представлены в виде взаимосвязей показателей рациональности и эмоциональных модальностей (см. табл. 4.5). Выявлены значимые положительные связи показателя модальности радость с показателями рациональности: РацИ, Импи, СамИ, РацБ на уровне 1% и отрицательная связь с показателем НерИ. Эти показатели обеспечивают получение конструктивного варианта жизненного решения и его быстрое принятие. Кроме того, выявлены отрицательные значимые связи модальности Г с показателями НерИ, НстИ и положительные с показателем НстИ; и

неоднозначные связи модальностей С и П: с показателями ОстИ, НерИ – положительные, а с показателями ПргИ, НстИ – отрицательные.

Это обстоятельство позволяет перейти к качественному анализу, т.е. к группировке испытуемых по признаку эмоциональности. Прежде всего, из исходной выборки (214 испытуемых) с помощью метода асов были выделены четыре группы лиц с доминированием одной из модальностей (мономодальный тип эмоциональности).

Таблица 4.5

Корреляционные взаимосвязи показателей эмоциональности и рациональности (по Е.П. Ильину)

	Показатели рациональности							
	ОстИ	НерИ	РацИ	ПргИ	ИмпИ	СамИ	НстИ	РацБ
Р		-324**	246**		239**	300**		247**
Г		-251**		-313**			238**	
С	319**	149*					-331**	
П	326**	155*		-332**			-247**	

Примечание: 1) нули и запятые опущены; 2) ** – уровень значимости $p \leq 0,01$; 3) свойства личности, принимающей жизненное решение: ОстИ – осторожность; НерИ – нерешительность; РацИ – рациональность; ПргИ – прагматичность; ИмпИ – импульсивность; СамИ – самостоятельность; НстИ – настойчивость в реализации решения; РацБ – рациональность в поиске варианта решения.

Первую группу составили испытуемые с доминированием эмоции модальности Р (55 человек). Во вторую группу вошли испытуемые с доминированием эмоции модальности Г (39 человек); в третью группу - лица с доминированием одновременно двух эмоций (полимодальный тип) – СП (40 человек). На рис. 4.8 представлены профили рациональности трех групп испытуемых, отличающихся эмоциональной диспозицией. Визуальный анализ профилей выявляет интересные факты. С одной стороны, профили рациональности представителей группы Р и группы СП, как бы «зеркально»

отражают друг друга, а профиль рациональности представителей группы Г, то приближается по значениям к профилю группы Р, то к группе СП.



Рис. 4.8. Профили показателей рациональности личности принимающей жизненное решение в группах, отличающихся эмоциональной диспозицией: радость (Р), гнев (Г), страх и печаль (СП).

Примечание: ОстИ – осторожность в принятии решения; НерИ – нерешительность; РацИ – характеристика рациональности; ПргИ – прагматичность в поиске варианта решения; ИмпИ – импульсивность принятых решений; СамИ – самостоятельность в принятии жизненного решения; НстИ – настойчивость; РацБ – интегральная характеристика рациональности личности, принимающей жизненное решение.

В табл. 4.6. даны значения t-критерия Стьюдента между одноименными показателями рациональности группы Р, группы Г и СП. Как видим, наиболее различий обнаружено между профилями группы Р и группы СП. В работах по проблеме эмоциональности доказана [329; 411] полярность эмоций модальности Р и П, что подтвердили и результаты нашего исследования. Если представителям группы Р не свойственна осторожность в принятии решения (ОстИ) и нерешительность (НерИ) то представители группы СП обнаруживают достаточно высокие значения по этим показателя. В то же время, представители

группы СП, впрочем, как и представители группы Г, отличаются от группы Р импульсивностью принятых решений (ИмпИ), самостоятельностью (СамИ), настойчивостью (НстИ) личности принимающей жизненное решение (РацБ).

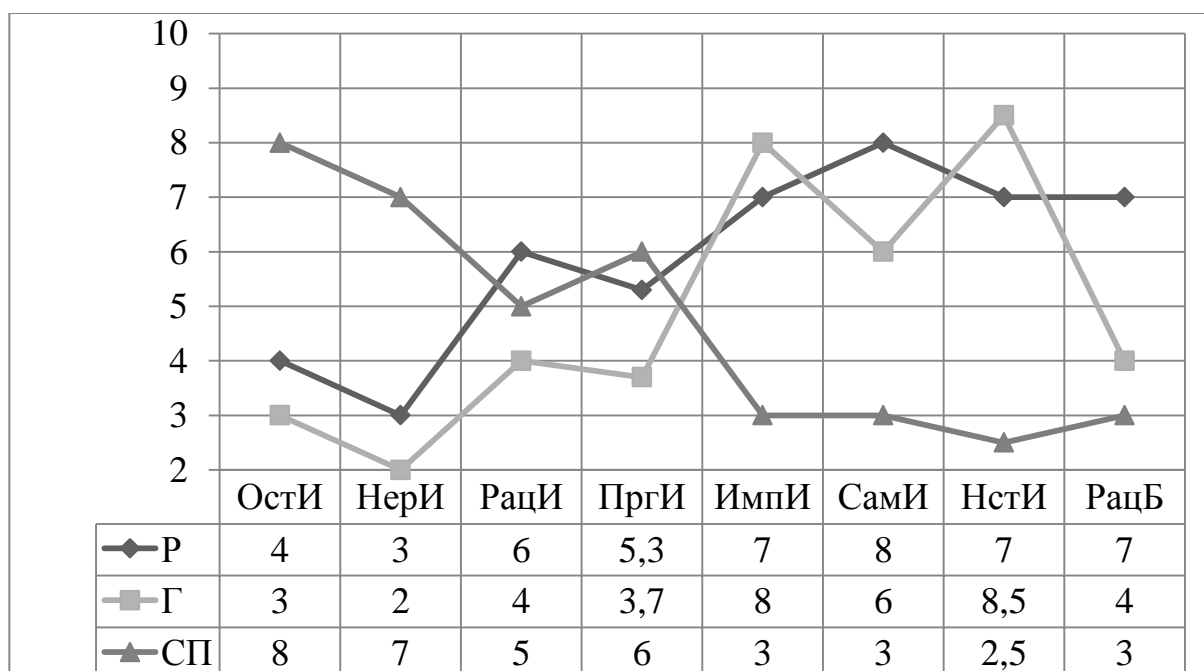
Таблица 4.6

Значимые различия по t-критерию Стьюдента между одноименными показателями рациональности в сравниваемых группах

Группа 1 / группа 2	Показатели							
	ОстИ	НерИ	РацИ	ПргИ	ИмпИ	СамИ	НстИ	РацБ
t-критерий	0,07	0,45	2,23*	1,55	-0,25	1,61	-1,24	2,34*
Группа 1 / группа 3	Показатели							
	ОстИ	НерИ	РацИ	ПргИ	ИмпИ	СамИ	НстИ	РацБ
t-критерий	-3,01**	-2,45*	-0,16	-0,55	2,36*	2,15*	3,21**	2,30*
Группа 2 / группа 3	Показатели							
	ОстИ	НерИ	РацИ	ПргИ	ИмпИ	СамИ	НстИ	РацБ
t-критерий	-2,12*	-2,46*	-1,26	-0,95	2,65*	1,53	2,61*	0,45

Для представителей группы «радость» (Р) в ситуации принятия жизненного решения характерны уверенность в себе, неподверженность влиянию чужого намерения, стремление к доминированию, слабая опора на логику и информацию. В другой группе (СП) более ярко выражены осторожность, продумывание вероятных последствий принятого решения, низкая ригидность и импульсивность, сомнения в правильности выдвинутого варианта решения. Полученные результаты подтверждают положение о психологической сущности эмоций, своеобразно проявляющейся в выраженности свойств личности принимающей жизненное решение. По мнению О. П. Санниковой, «...эмоции характеризуют отношение субъекта к окружающему миру. В них не столько отражаются сами предметы и явления окружающего мира (как в познании), сколько проявляется субъективное отношение к ним. Эмоции выражают смысл отражаемого объективного содержания с точки зрения потребностей субъекта и побуждают его к

деятельности, направленной на объект. Субъективные переживания отношения к окружающим предметам являются собственно психическим в эмоциях. Эмоциональные явления, таким образом, представляют собой единство двух моментов: некоторого репрезентируемого отражаемого содержания и собственно эмоционального переживания» [412, с. 4].

Подводя итоги данного этапа исследования, можно сказать, что: 1) эмоциональный компонент занимает в системе регуляции принятия жизненного решения центральное положение. Эмоции являются одновременно и ведущим фактором эффективности регуляции, и индикатором этой эффективности; 2) эмоциональность является одним из наиболее сложных и важных предикторов принятия личностью жизненного решения, которое зависит от состава включенных в его реализацию эмоций.

Эмоциональность рассматривается современной психологией как устойчивое свойство индивидуальности, характеризующее как содержание, так качество и динамику ее эмоций и чувств. Содержательный аспект эмоциональности отражает явления и ситуации, которые имеют особое значение для субъекта. «Эмоциональность выступает как исходный уровень реагирования на эмоциогенные ситуации» [411, с. 58].

Качественные свойства эмоциональности характеризуют отношение человека к явлениям окружающего мира и находят свое проявление в направленности, знаке и модальности доминирующих эмоций (радости, гнева, страхе или печали). Кроме того известно, что эмоциональность представляет собой интегральное свойство личности, которое оказывает регулирующее влияние на деятельность.

Это влияние отражается не только на деятельности, но и проявляется в других формах активности личности (в самоопределении, в общении, в актах самореализации, в принятии личностью жизненных решений). Именно эти два обстоятельства – реагирование на жизненные ситуации и регулирование активности человека, определили исходную методическую позицию следующего этапа исследования – необходимости рассмотреть взаимосвязи

эмоциональности и широкого спектра свойств личности, принимающей жизненные решения в различных ситуациях жизнедеятельности.

4.2.2. Показатели принятия и реализации решения в соотношении с эмоциональностью

Изучение свойств личности принимающей жизненное решение не является абсолютно новой. Проблема принятия личностью жизненных решений в истории человечества была всегда актуальной, рассматривалась в трудах философов, теологов, моралистов, служила поводом для исследований педагогов и психологов (Дж. Келли, Р. Мэя, Г. С. Костюка, О. К. Тихомирова).

В наших работах мы уже отмечали, что особую значимость приобрели исследования принятия жизненного решения в контексте психологической регуляции выбора личности в условиях неопределенности (Т. В. Корнилова, Ю. П. Кондратенко и др.); в реализации функций управления (В. И. Голиков, А. В. Карпов, А. И. Кочеткова, В. А. Розанова и др.); в инженерно–психологической проблематике и деятельности операторов в чрезвычайных условиях (И. Джанис, А. И. Ларичев, Л. Манн, С. Б. Ребик, Ю. К. Стрелков и др.) [426; 429; 625; 609]. Несмотря на столь значительное разнообразие аспектов изучения, анализ этих исследований показывает, что в большинстве случаев в экспериментах были созданы особые, экстремальные или близкие по условиям ситуации принятия решений, которые вынуждали личность принимать решения под давлением обстоятельств.

Мнение исследователей совпадает в вопросе наличия стандартных элементов в ситуации принятия решения. К ним относятся осознание проблемной ситуации, поиск пути решения, волевой выбор окончательного варианта решения, программы действий по его реализации. Рассматривая их как некоторую ограниченную совокупность элементов, открывается путь к преодолению, казалось бы, непреодолимого противоречия. Можно предположить возможность охвата всего бесконечного многообразия конкретных ситуаций, входящих в них элементов и принятие решения в любой из них с помощью одного и того же психологического механизма. Возможные

разногласия обусловлены лишь тем, что разная сложность конкретных ситуаций требует разной степени развертки психологического механизма (что нуждается в оценке личностью того или иного уровня сложности, и не столько самой ситуации принятия решений, сколько особенностей ее представленности для личности). Во многих случаях в субъективной представленности личности такой механизм разворачивается лишь частично, фрагментарно, раскрывая или не все стадии, или не все этапы, каждый раз подводя личность к необходимости принимать различные решения в схожих по условиям ситуациях.

Несмотря на расширение исследований, в отечественной и зарубежной психологии недостаточное внимание уделено изучению взаимосвязи эмоциональности и особенностей личности принимающей жизненное решение. Проблема взаимосвязи рассматриваемых явлений осталась в значительной мере без должного внимания ученых, поскольку критерии и психологические механизмы принятия решений нуждаются не только в содержательной проработке этого сложного многоуровневого системного явления, но и в разработке адекватного цели диагностического инструментария, и в организации специальных исследований этих взаимосвязей. Итак, задача данного этапа эмпирического исследования заключается в получении достоверной информации о связях эмоциональности с показателями свойств личности в ситуации принятия и реализации решения. Выделение факторов личности принимающей жизненное решение на основе результатов теоретического анализа представлено в соответствующих параграфах главы II.

Результаты корреляционного анализа. В данном фрагменте эмпирического исследования принимали участие 293 человека разного пола – студенты и слушатели очной и заочной формы обучения факультета переподготовки по специальности «Психология» Южноукраинского национального педагогического университета имени К. Д. Ушинского. Возраст испытуемых составил от 23 до 40 лет. Результаты корреляционного анализа представлены в табл. 4.7. Корреляционный анализ взаимосвязей показателей эмоциональных модальностей с показателями личности в ситуации принятия и

реализации решения, обнаружил следующее. Взаимосвязи показателей эмоциональности распределились по двум полюсам. Первый образован модальностью Р, противоположный – модальностями Г, С, П, которые взаимосвязаны между собой положительно ($\rho \leq 0,01$), а с модальностью Р, соответственно, отрицательно.

Таблица 4.7

Корреляционные связи показателей эмоциональности с показателями принятия и реализации решения

	Уверенность в себе			ОПР			ЛФР–25	
	УвС	ССм	ИсК	Ршт	Ргд	Ипс	Рац	Гкр
Р	399**	410**	302**					235*
Г		–246*			251*			
С	–478**	–436**			202*			–216*
П	–541**	–539**	–384**	–259**	325**	–259**	220*	–219*

Таблица 4.7 (продолжение)

	Лосенк.	SACS					MBTI	
	Имп	Асс	СоК	ОсД	Изб	АгД	Е	І
Р			–364**	–319*	–330*		460**	–460**
Г						439**		
С	310*	–409**			331*			
П	347*		357**	349*	501**	374**	–347**	347**

Примечание. Условные обозначения: 1) показателей эмоциональности: Р – радость, Г – гнев, С – страх, П – печаль; 2) параметров уверенности в себе: УвС – уверенность в себе, ССм – социальная смелость, ИсК – инициатива в социальных контактах; 3) параметров личности принимающей решение: Ршт – решительность в принятии решений, Ргд – ригидность в принятии решений, Ипс – импульсивность в принятии решений; 4) личностных факторов принятия решений (ЛФР–25): Рац – субъективная рациональность, Гкр – готовность личности к риску; 5) параметра импульсивности – Имп; 6) параметров

преодоления стрессовых ситуаций: Асс – ассертивные действия, СоК – вступление в социальный контакт, ОсД – осторожные действия, АгД – агрессивные действия; 7) типа личности: Е – экстраверсия, I – интроверсия.

Обнаружена положительная взаимосвязь эмоциональной модальности «радость» со всеми показателями уверенности в себе; отрицательные взаимосвязи эмоциональной модальности «печаль» и «страх» со всеми показателями уверенности в себе – все на 1% уровне значимости. Кроме того, обнаружена отрицательная взаимосвязь на 5% уровне значимости эмоциональной модальности «гнев» с показателем «социальная смелость». Выявлены также устойчивые положительные связи эмоциональной модальности Р с показателями готовности к риску (Гкр); показателей Г и С с ригидностью в принятии решений (Ргд) ($\rho \leq 0,01$). Выявлены отрицательные взаимосвязи эмоциональной модальности «печаль» (П) с показателями «решительность в принятии решений» (Ршт) и «импульсивность в принятии решений» (Ипс) ($\rho \leq 0,05$); установлена положительная взаимосвязь ($\rho \leq 0,01$) эмоциональной модальности П с показателем «ригидность в принятии решений» (Ргд). Импульсивность и решительность в принятии жизненного решения выступают как единое целое и с противоположным по действию знаком, что характерно для лиц с доминированием модальности П. Выделена положительная взаимосвязь модальности «печаль» с показателем «субъективная рациональность» (Рац), отрицательная – с показателем «личностная готовность к риску» (Гкр). Установлена положительная связь модальности «радость» с показателем «личностная готовность к риску» (Гкр); отрицательная взаимосвязь модальности «страх» с показателем «личностная готовность к риску» (Гкр) ($\rho \leq 0,05$). Для лиц с доминированием э модальности С (страх) риск не является типичной поведенческой реакцией, для них не принято рисковать. Эмоциональные модальности «страх» и «печаль» блокируют «личностную готовность к риску».

Кроме того обнаружена положительная взаимосвязь модальностей «страх» и «печаль» с импульсивностью (Имп). Выделены в эксперименте

отрицательные связи модальности «радость» с рядом показателей действий по реализации принятого решения: «действий избегания» и «осторожных действий» ($\rho \leq 0,05$) и с показателем «вступление в социальный контакт» ($\rho \leq 0,01$). Установлены также положительные взаимосвязи модальности «гнев» с показателем «агрессивные действия» и модальности «страх» с показателем «действий избегания» ($\rho \leq 0,05$).

Выявлены отрицательные связи показателей С и П с показателями «ассертивные действия», «вступление в социальный контакт», «агрессивные действия», «осторожные действия» на 5% уровне значимости. Статистически достоверная взаимосвязь эмоциональной модальности «Р» обнаружена с экстраверсией (Е) на 1% уровне значимости, и отрицательная взаимосвязь с параметром интроверсии (I) на 1% уровне значимости; отрицательная взаимосвязь эмоциональной модальности «печаль» (П) с экстраверсией (Е) на 1% уровне значимости, и прямая положительная взаимосвязь с параметром интроверсии (I) на 1% уровне значимости. Устойчивые и типичные связи эмоциональных модальностей с показателями экстраверсии и интроверсии подтверждают психологический смысл содержания понятий экстраверсии и интроверсии. Можем предположить, что у личности с преобладанием экстраверсии (Е), будет в основном, в типичных ситуациях жизненного выбора, доминировать модальность «радость».

Специфика показателей принятия и реализации решения у испытуемых с разной эмоциональной диспозицией. В данной части работы приведены результаты *качественного анализа* показателей «уверенности в себе», «личностных свойств принятия решений» и «показателей индикатора типа личности» у лиц с разным типом эмоциональности. Напомним, что в этом фрагменте эмпирического исследования принимали участие 293 человека (см. параграф 4.2.3, табл. 4.7). Сначала с помощью метода «асов» на основе данных, полученных при использовании методики, диагностирующей эмоциональность, в данной выборке были выделены три группы испытуемых: в первую группу вошли испытуемые с доминированием эмоции модальности «радость» (Р), во

вторую - с доминированием эмоции модальностей «гнев» (Г) и в третью – с доминированием двух эмоций «страх-печаль» (СП). Для решения следующей задачи эмпирического исследования, во-первых, были объединены группы Г и СП в одну группу – с доминированием всех отрицательных модальностей – группу ГСП. Во вторых – построены профили показателей принятия решений, уверенности в себе, показателей индикатора типа личности в каждой из выделенных групп эмоциональных модальностей. Использование метода «профилей» позволило рассмотреть особенности личности принимающей жизненные решения представителей различных типов эмоциональности.

А. профили показателей уверенности в себе, диагностированные с помощью методики В. Ромека в группах, отличающихся доминированием эмоциональной модальности «радость» (Р) и «гнев-страх-печаль» (ГСП), представлены в приложении И.1. Сравнительный анализ обеих кривых обнаружил совпадение формы кривых по всем показателям уверенности в себе. У представителей с доминированием эмоциональной модальности «радость» (Р) более высокие показатели уверенности в себе (УвС), социальной смелости (ССм) и инициативы (ИсК), чем у представителей группы с доминированием эмоциональных модальностей «гнев-страх-печаль» (ГСП). Более низкие значения показателя «Инициатива в социальных контактах» вызваны двумя обстоятельствами. Жизненные решения испытуемые обеих групп принимали самостоятельно, что не требовало высокой активности в проявлении этого показателя уверенности личности. Более высокие значения показателя «Уверенности в себе» свидетельствуют о больших нагрузках на эмоциональный компонент уверенности и его доминирование в ситуациях жизненного выбора.

Б. Профили показателей личностных факторов принятия решений (по методике ОПР) в группах испытуемых с доминированием эмоциональной «радость» (Р) и «гнев-страх-печаль» (ГСП) представлены в приложении И.2. Сравнительный анализ представленных профилей показывает: форма обеих профилей совпадает в обеих сравниваемых группах; для обеих групп эмоциональных модальностей характерны высокие значения показателей

решительности (Ршт) и низкие значения показателей ригидности (Ргд). Такое соотношение рассматриваемых показателей может быть характерным для личности, принимающей жизненное решение вне зависимости от доминирования той или иной эмоциональности.

Представителей группы «гнев-страх-печаль» (ГСП) также отличают более высокие показатели субъективной рациональности (Рац) по сравнению с представителями группы «радость» (Р) и более низкие показатели личностной готовности к риску (Гкр). Такое соотношение позволяет предположить, что лица с преобладанием эмоциональных модальностей «страх-гнев-печаль» (ГСП): не стремятся быстро получить вариант решения; более тщательно прорабатывают варианты возможного решения; более скрупулезно учитывают возможные факторы принятия решения; продумывают действия по реализации жизненного выбора и пр. Такие особенности жизненного выбора обеспечивают более устойчивое и результативное принятие жизненного решения, снижая до минимума опасность совершения ошибки. Лица с доминированием эмоциональной модальности «радость» (Р) менее рефлексивны (Рфл), чем представители группы с доминированием эмоциональных модальностей «гнев-страх-печаль» (ГСП).

Отчасти такие высокие значения рефлексивности могут быть объяснены двумя обстоятельствами. Во-первых, все испытуемые имеют высшее образование и опыт профессиональной деятельности. Во-вторых, функция, реализуемая рефлексивностью личности, – анализ предшествующего принятию жизненного решения опыта, актуализация действий повторяющихся выборов личности в схожих условиях проблемной ситуации выбора, прогнозирование возможных последствий принимаемого варианта жизненного решения, и т.д. Обратную картину дает качественный анализ импульсивности: в группе с доминированием эмоциональной модальности «радость» (Р) значения показателя импульсивности (Имп) превышают показатель группы ГСП.

В. Профили показателей шкалы SACS в трех изучаемых группах с доминированием различных эмоциональных модальностей представлены на

рисунке 4.9. Важно отметить, что в данном случае мы не стали объединять представителей выборки с доминированием отрицательных модальностей (Г) и (СП) в одну группу из-за разной направленности отрицательных эмоций. Поэтому далее будем анализировать профили трех групп – Р, Г и, СП.

Анализ профилей показателей шкалы SACS показывает следующее: для представителей группы «радость» (Р) характерным является наибольшее значение показателя Асс (ассертивные действия), ИмД (импульсивные действия) и НеД (непрямые, действия манипуляции) при наименьших значениях показателя АгД – агрессивные действия и Изб (действия избегания).

Для группы Г характерны более высокие значения показателя СоП (поиск социальной поддержки), ИмД (импульсивные действия), НеД (непрямые, действия манипуляции) и АгД – агрессивные действия. Для группы СП характерны высокие значения показателя ОсД (осторожные действия), Изб (избегание) и низкие значения показателей СоК (поиск социального контакта), АгД – агрессивные действия, ИмД (импульсивные действия).



Рис. 4.9. Профили показателей шкалы SACS (по методике С. Хобфолла) в группах с доминированием эмоциональной модальности Р, Г и СП.

Что касается различий между группами, то и при визуальном анализе, и по данным t-критерия Стьюдента значимые различия обнаружены по

показателю Асс между всеми группами; по показателю СоК, ОсД, ИмД – между группами Р и Г, с одной стороны, и СП – с другой. Значимые различия обнаружены по показателям ИзБ и АгД между группами Р и Г, СП.

Г. Профили показателей индикатора типа личности (МВТИ) в изучаемых группах с доминированием различных эмоциональных модальностей (Р, Г и СП) представлены на рис. 4.10.

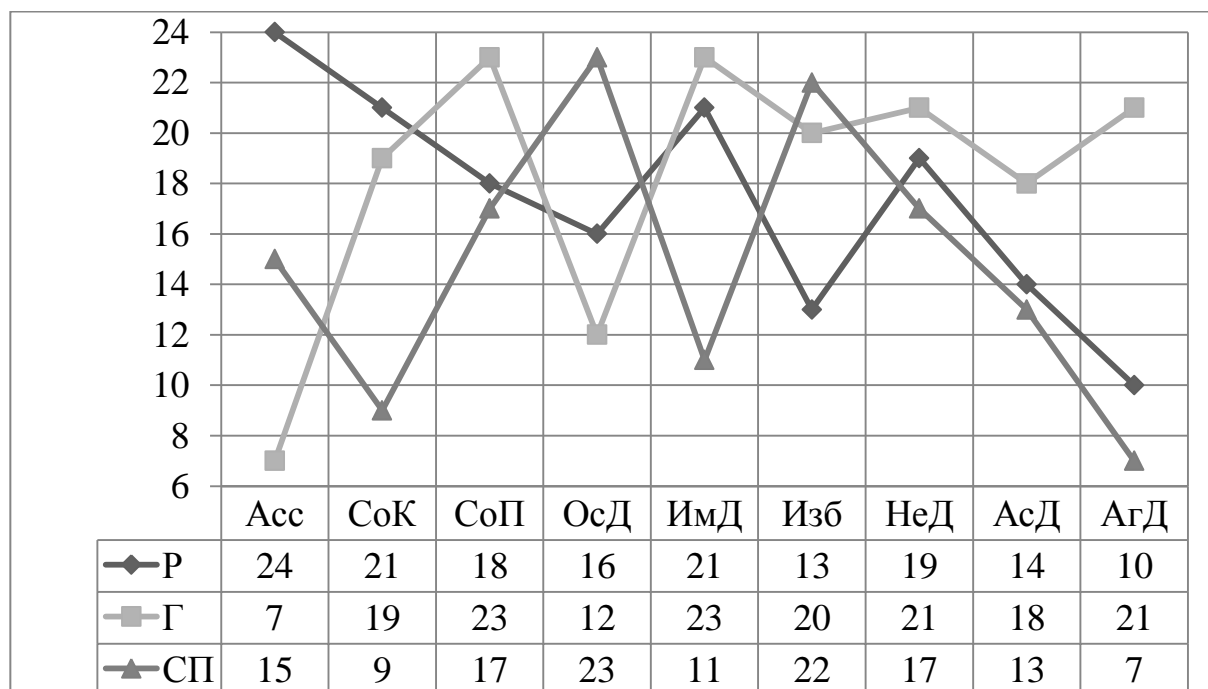
Анализ профилей показателей индикатора типа личности (МВТИ) в группах, отличающихся доминированием эмоциональной модальности «радость» (Р), «гнев» (Г) и «страх-печаль» (СП) обнаруживает следующее: представители группы с доминированием эмоциональной модальности «радость» (Р) являются напористыми организаторами, способными координировать усилия других людей (Е). Для них является естественным требование обязательного выполнения взятых обязательств, доведение принятого решения до реализации, с получением конкретного результата (J). Они могут проявлять жесткость при взаимодействии с другими. Отличаются высокой работоспособностью, выраженным чувством долга, ответственностью.



Рис. 4.10. Профили показателей индикатора типа личности (МВТИ) в группах, отличающихся типом эмоциональности Р, Г и СП.

Примечание: Е – экстравертированный тип, I – интровертированный, S –

сенсорный, N – интуитивный тип, T – мыслящий тип, F – чувствующий, J – решающий тип, P – воспринимающий.

Так же для них характерно проявление непрактичности и непоследовательности. Представители группы «радость» (P) в большинстве своем нетерпеливы, раздражительны, если что-то идет не по порядку; нетерпимы, могут быть грубыми; не терпят возражение и критики. Модальность «гнев» (T) привносит в психологический портрет группы свои акценты, которые необходимо учитывать: это повышенная раздражительность при невозможности сразу, «сходу» найти правильно решение жизненно важной проблемы, нетерпеливость в реализации уже принятого решения, а также потеря интереса после его реализации.

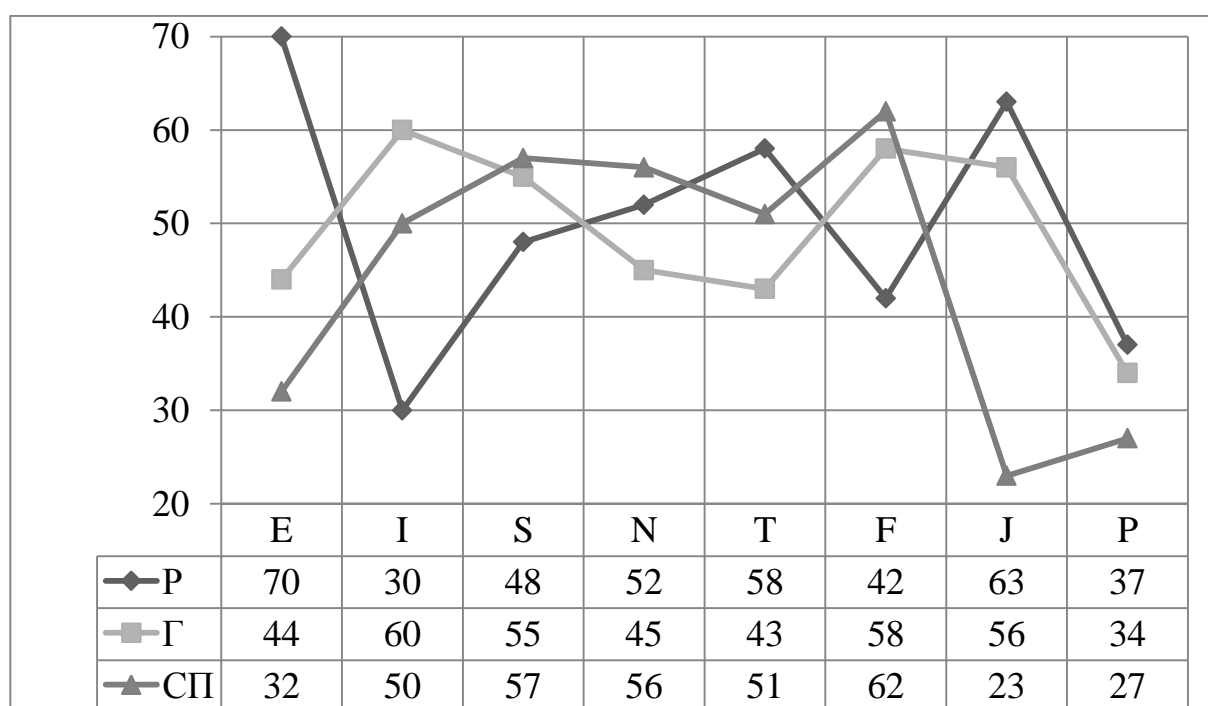
Представителям группы СП характерны: внимательность, аккуратность, тщательная проработка деталей принимаемого решения, высокое трудолюбие, высокий уровень ответственности, легкое выполнение рутинной работы; им свойственна готовность, оказывать помощь коллегам и подчиненным. Представители этой группы принципиальны в защите своего окружения; плохо переносят изменения и недооценивают в принятии жизненных решений свой потенциал.

Относительно *различий* между группами, то при визуальном анализе и данным t-критерия Стьюдента значимые различия обнаружены по показателю E (экстравертированный тип) – у группы P выше по сравнению с другим группами; по показателю I (интровертированный тип) – у группы P ниже по сравнению с другим группами; по показателю J (решающий тип) – у группы СП ниже по сравнению с другим группами.

4.2.3. Специфика решимости в группах лиц, отличающихся эмоциональной диспозицией

На рис. 4.11. представлены профили показателей решимости групп с разным типом эмоциональности: P, T и СП. Заметим, что в данных профилях мы анализировали только соотношение «первичных» показателей решимости, оставляя за рамками анализа ее компоненты (суммарные значения первичных

показателей) (см. главу II). На оси абсцисс расположены показатели решимости, на оси ординат – их значения, выраженные в стенах. Средняя линия ряда проходит через точку 5,5 балла. Вначале рассмотрим каждый профиль отдельно для изучения особенностей решимости у представителей разных типов эмоциональности, а затем соотнесем их между собой. Учитывая, что каждый показатель решимости представляет собой биполярный континуум, оценивать их соотношение в каждом профиле будем с учетом отклонения от средней линии ряда. Для этого проранжируем показатели по убыванию значений (см. табл. 4.8).



Рис. 4.11. Профиль решимости в группах, отличающихся типом эмоциональности

Примечание. Показатели решимости: СтР – стремительность, РкР – рискованность, ТнР – толерантность к неопределенности, ДвР – дальновидность, РфР – рефлексивность, ОсР – обстоятельность, СпР – спонтанность, ГбР – гибкость, АвР – авантюризм, АсР – асертивность, НзР – независимость, ДгР – догматичность.

Рассмотрим специфику решимости представителей каждой группы эмоциональности. Итак, представителям **группы Р** свойственно отсутствие догматичности, ригидности, легкость в изменении программы поиска решения (ДгР-). Представители этой группы независимы, самостоятельны, склонны к принятию жизненного решения без посторонних влияний и помощи с полной ответственностью за выбор и его последствия (НзР+).

Таблица 4.8

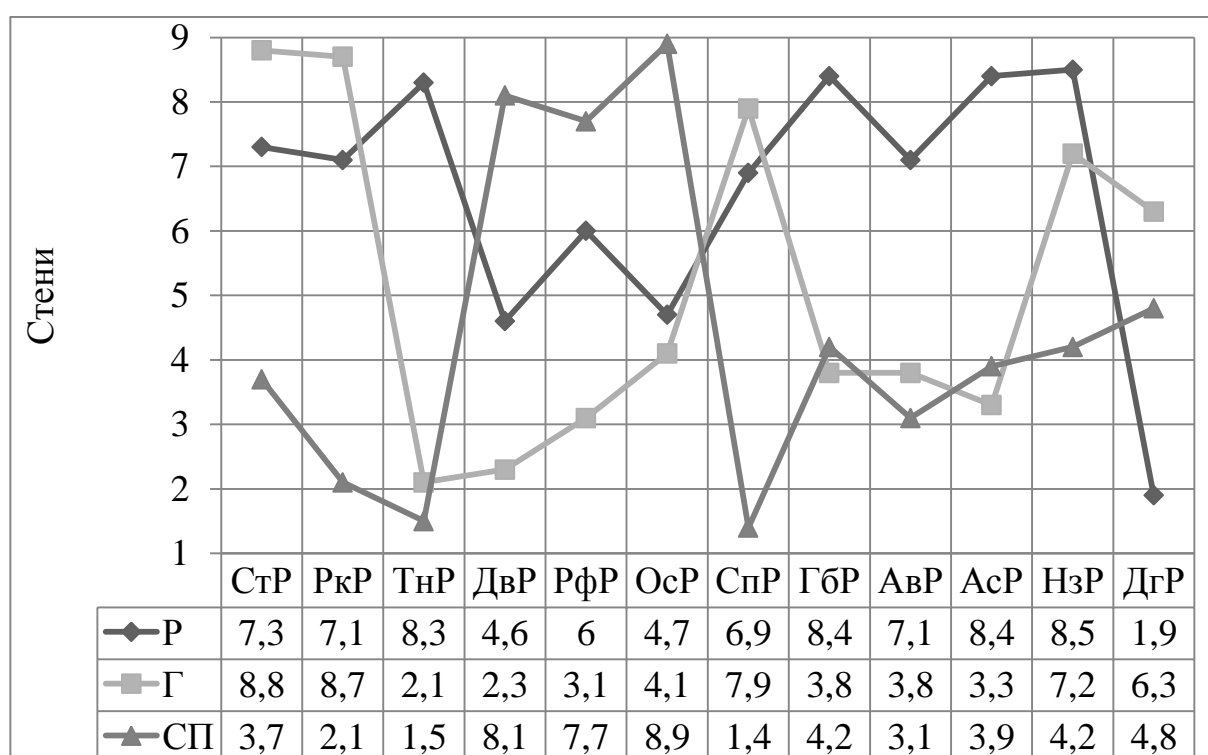
Ранги показателей решимости (по убыванию значений от средней линии ряда)

№ п/п	Ранг	Показатели решимости		
		Гр. Р - радость	Гр. Г - гнев	Гр. СП – страх-печаль
1	I	ДгР-	ТнР-	ТнР-
2	II	НзР+	СтР+	СпР-
3, 4	III, IV	АсР+, ГбР+	РкР+, ДвР-	ОсР+, РкР-
5	V	ТнР+	СпР+	ДвР+

Такие личности проявляют асертивность; корректно, но твердое отстаивают собственные жизненные решения; независимы от мнений окружающих людей (АсР+); гибки по отношению к сделанному выбору – при необходимости могут менять вариант жизненного решения (ГбР+); толерантны к неопределенности, стремятся к изменениям, проявляют творчество в поиске альтернатив выбора (ТнР+).

Представители **группы Г** характеризуются интолерантностью к неопределенности, не любят изменения, не принимают сложность, неоднозначность и непредсказуемость жизненной ситуации (ТнР-). Вместе с тем представители этой группы достаточно «стремительно» принимают решения, порой, без колебаний и раздумий, проявляют настойчивость выбора (СтР+). Эти лица склонны к риску, принимают решения, которые могут привести к неудаче, опасности (РкР+); они не дальновидны, не предусмотрительны, не учитывают возможные последствия, не прагматичны в принятии решения (ДвР-); проявляют спонтанность, жизненное решение принимают по первому побуждению без

оценки последствий (СпР+). Представителей **группы СП** отличает низкая толерантность к неопределенности, они не стремятся к новизне, не принимают изменения и сложности, не ищут альтернатив жизненного решения (ТнР-).

Такие личности «глухи» к случайным импульсам, жизненное решение принимают долго, задумываясь над возможными последствиями. Контролируя при этом каждый свой шаг (СпР-). Люди, склонные к страху и печали, отличаются благоразумием, обстоятельностью, при выборе варианта решения учитывают все «за» и «против», прорабатывают детали выбора, дотошны в сборе и анализе информации для гарантированного варианта решения (ОсР+). Их отличает страх перед риском, опасностью, неудачей (РкР-). Вместе с тем, эти люди дальновидны, предусмотрительны, тщательно планируют свой выбор и его реализации, используют стратегии достижения цели, проявляют прагматичность в принятии решения (ДвР+). Для выявления различий между представителями изучаемых групп в табл. 4.9. приводятся значения t-критерия Стьюдента.

Следует сказать, что больше всего различий по показателям решимости наблюдается между группой Р и СП, что подтверждает полярность данных эмоциональных модальностей. Что касается представителей группы Г, то отмечаются некоторая двойственность – обнаруживаются общие тенденции этой группы то с группой Р, то с группой СП. Объяснить полученные факты можно, если обратиться к психологической сущности эмоций разных модальностей, которая характеризуется: отношением к объекту (положительным или отрицательным), способом взаимодействия с ним (активным или пассивным) и направленностью (на объект или от него).

Известно, что эмоция модальности Р характеризуются положительным отношением к объекту, активным взаимодействием с ним и направленностью на объект. Эмоции модальности П (как и модальности С) характеризуются противоположными качествами (отрицательным отношением к объекту, пассивным взаимодействием с ним и направленностью от объекта). Эмоции модальности Г занимают двойственную позицию: отношение к объекту по типу П и С (отрицательное) а способ взаимодействия и направленность – по типу

эмоций модальности Р (активное взаимодействие и направленность на объект) [86; 321; 410].

Если рассматривать показатели решимости как объекты эмоционального воздействия, то ее специфика в каждой группе (профили показателей решимости) полностью отражает психологическую сущность эмоций разных модальностей.

Таблица 4.9

Значимые различия по t-критерию Стьюдента между одноименными показателями решимости в сравниваемых группах

Гр.1/ 2	Показатели								
	ТнР	РфР	ГбР	АвР	АсР	ДгР			
t-кр.	2,65*	2,05*	2,44*	2,08*	2,45*	-2,64*			
Гр.1/ 3	Показатели								
	СтР	РкР	ТнР	ОсР	СпР	ГбР	АвР	АсР	НзР
t-кр.	2,25*	2,15*	2,39*	-2,1*	2,35*	2,44*	3,08*	2,49*	2,05*
Гр.2/ 3	Показатели								
	СтР	РкР	ДвР	РфР	ОсР	СпР	НзР		
t-кр.	2,55*	1,63*	-2,44*	-2,45*	-2,16*	1,29*	2,45*		

Примечание: группа 1 – доминирование модальности Р, группа 2 – доминирование модальности Г, группа 3 – доминирование модальности СП.

4.2.4. Уровень тревожности как фактор выбора

Тревога рассматривается как необходимый фактор оптимальной адаптации к окружающей среде и проявляется как реакция на воздействие эмоциогенной среды. Под влиянием внешних и внутренних факторов переживание тревоги становится устойчивым. В этом случае речь идет о проявлении тревожности как свойстве личности.

Итак, тревожность – это переживание эмоционального дискомфорта, связанного с ожиданием неблагополучия, с предчувствием угрожающей опасности. Обычно определяют тревожность как эмоциональное состояние в

данный момент времени и тревожность – как устойчивую черту личности или темперамента. В психологической литературе для этого используют такие понятия, как «тревога» и «тревожность» [204; 355; 356; 596; 649].

Тревожность как предмет научного исследования издавна привлекала внимание и зарубежных, и отечественных психологов [49; 57; 58; 87; 121; 123; 128; 204; 349; 350; 351; 370; 653].

Цель данного этапа исследования – выявить взаимоотношение тревожности как феномена, занимающего определенное место в ряду эмоциональных явлений, и как устойчивого свойства личности, с показателями принятия решений и решимостью. Конкретно, изучается соотношение показателей тревожности с индикаторами типа личности и решимости. Изучение уровня тревожности осуществлялось с помощью «Методики диагностики самооценки уровня тревожности» (автор Ч. Д. Спилбергер, адаптация Ю. Л. Ханина) [44; 45].

Для диагностики типологических особенностей исследуемых была использована методика «Индикатор типа личности», MBTI–94 (авторы И. Майерс и К. Бриггс, адаптация Т. И. Шалаевой [554]).

Использование данной методики позволяет измерить ориентацию сознания (на внешние объекты или на самого субъекта), способ ориентирования в ситуации (на конкретную или на обобщенную, порой не осознаваемую информацию), основу принятия решения (рациональный способ со взвешиванием альтернатив, или на эмоциональной основе). Данная методика позволяет изучить и способ подготовки решения (планирование и упорядочение информации или ориентировку по обстоятельствам). Диагностика показателей решимости осуществлялась с привлечением авторской методики «Мультидимензиональная шкала решимости».

Поиск взаимосвязей между показателями тревожности, решимости и типологическими свойствами личности (MBTI).

Прежде, чем изучать специфику показателей принятия решений личностью и специфику решимости у лиц, различающихся уровнем

тревожности, рассмотрим закономерные связи между показателями этих феноменов. На рис. 4.12 представлена корреляционная плеяда взаимосвязей показателей личностной тревожности (ТрЛ), индикатора типа личности (по методике МБТИ) и решимости (по шкале МШР).

Для наглядности на рисунке показатель тревожности представлен состоящим из двух элементов, обозначающих два полюса показателя личностной тревожности (ТрЛ+, ТрЛ-). Остановимся более подробно на взаимосвязях положительного полюса показателя тревожности.



Рис. 4.12. Корреляционная плеяда взаимосвязей показателей тревожности, индикатора типа личности и решимости.

Примечание: ТрЛ+ – положительный полюс показателя, ТрЛ- – отрицательный полюс показателя личностной тревожности.

Обнаружены положительные значимые связи ($p \leq 0,05\%$) показателей индикатора типа личности и положительного полюса тревожности (ТрЛ+): экстравертного типа (E), сенсорного типа (S), мыслительного типа (T) и решающего типа (J). Показатель тревожности (ТрЛ+) связан с показателем

сенсорного типа (S) и решающего типа (J) на 0,01% уровне значимости ($\rho \leq 0,01\%$), с показателями экстравертного типа (E) и мыслительного типа (T) на 0,05% уровне значимости.

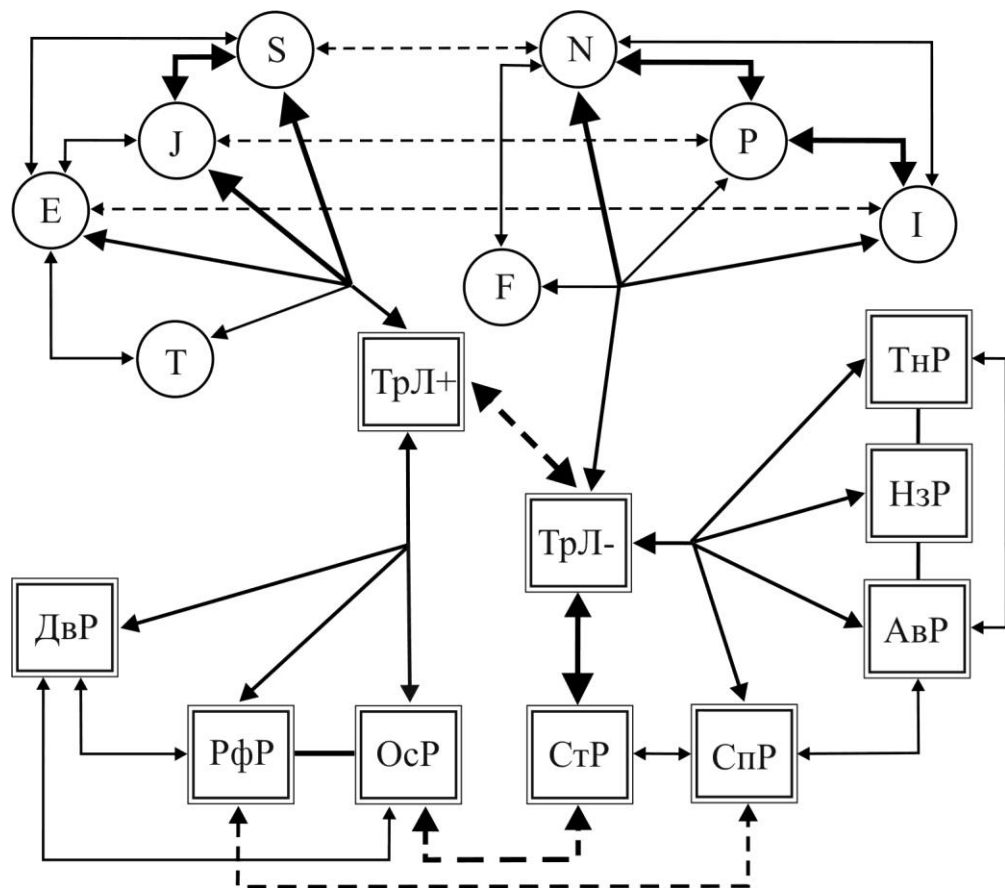
Показатели индикатора типа личности J (решающий тип), E (экстравертный тип), и T (мыслительный тип) взаимосвязаны между собой на 0,05% уровне значимости. Характер связей указывает на то, что совокупность показателей МБТИ образует устойчивую группу (ESTJ), обладающую присущими данной группе обобщенными характеристиками. Подобную картину мы наблюдаем во взаимосвязях показателя тревожности ТрЛ+ с показателями решимости (0,05% уровень значимости): дальновидностью (ДвР), рефлексивностью (РфР) и обстоятельностью (ОсР).

Перечисленные показатели решимости также связаны между собой (в основном на 0,05% уровень значимости). Кроме того между показателями решимости данной группы и показателями индикатора типа личности выделены тенденции к положительной связи, не представленные на рисунке. Рассмотрим корреляционные связи отрицательного полюса тревожности с показателями типа личности и решимости. Отрицательный полюс тревожности выявил положительные корреляции со следующими показателями индикатора типа личности (МБТИ) в основном на 5% уровне значимости: интернального типа (I), чувствующего типа (F), воспринимающего типа (P). Выделена связь отрицательного полюса тревожности (ТрЛ-) с чувствующим типом (F) на 0,01% уровне значимости. Также между показателями МБТИ данной группы обнаружены значимые корреляционные связи. Показатель воспринимающего типа (P) связан с показателями интернального (I) и интуитивного (N) типа на 0,01% уровне значимости, и с остальными в группе – на 0,05% уровне.

Обнаружены отрицательные значимые связи отрицательного полюса личностной тревожности (ТрЛ-) со следующими показателями решимости: с толерантностью к неопределенности (ТнР), независимостью (НзР), авантюризмом (АвР) и спонтанностью (СпР) на 0,05% уровне значимости; с показателем стремительностью (СтР) на 0,01% уровне. Большинство показателей

решимости данной группы связаны между собой в основном на 0,05% уровне значимости. Также выделены отрицательные связи между показателями МБТИ, относящихся к группам разных полюсов личностной тревожности: S – N, J – P, E – I. Эта же тенденция обнаружена между показателями решимости: отрицательные значимые связи на 0,01% уровне значимости между показателями обстоятельности (ОсР) и стремительности (СтР), на 0,05% уровне между спонтанностью (СпР) и рефлексивностью (РфР). Корреляционный анализ связей показателей тревожности, индикатора типа личности и решимости обнаруживает две тенденции. Первая показывает наличие определенных закономерных отношений между показателями индикатора типа личности и показателями решимости. Вторая углубляет понимание личностной тревожности и ее роли в принятии жизненных решений личностью.

Специфика решимости лиц с высокой и низкой тревожностью.

Предварительный анализ данных, полученных в ходе изучения тревожности, показал достаточно высокие значения показателей реактивной и личностной тревожности у всей выборки испытуемых. Сравнительный анализ данных не обнаружил статистически значимых различий между группами по показателю реактивной тревожности, что подтвердило сделанный выбор основания для сравнения других свойств личности, принимающей жизненное решение – личностную тревожность (ТрЛ). Для проведения качественного анализа были сформированы две подгруппы испытуемых с высокими и низкими значениями личностной тревожности (соответственно, 1 и 4 квартили распределения всех значений выборки испытуемых). Из всей выборки (на данном этапе – 290 человек) в группу с высокой личностной тревожностью (ТрЛ+) вошло 32 испытуемых, в группу с низкой личностной тревожностью (ТрЛ-) составили 41 человек. На рис. 4.13 представлены профили показателей индикатора типа личности представителей двух выделенных групп.

Прежде всего, визуально обнаруживается эффект почти полного «зеркального отражения» профилей относительно друг друга. Анализ профиля представителей тревожной группы (ТрЛ+) отличает E экстравертированность

(E), сенсорный тип (S), решающий тип (J). Это проявляется в несобранности, невозможности сконцентрироваться на проблеме, низкой способности к принятию решений при возникновении барьеров, помех, трудностей. Любые отклонения ухудшают их выдержку и способность настойчиво добиваться поставленной цели. Эта же картина была получена в виде отрицательной корреляционной связи между личностной тревожностью и способностью к совершению действий по реализации цели. Сравнительный анализ профилей показателей индикатора типа личности, подтверждают эту закономерность.



Рис. 4.13. Профили показателей индикатора типа личности (по методике MBTI) в группах, отличающихся высокими (TrL+) и низкими (TrL-) значениями личностной тревожности.

Примечание: E – экстравертированный тип, I – интровертированный, S – сенсорный, N – интуитивный тип, T – мыслящий тип, F – чувствующий, J – решающий тип, P – воспринимающий.

Во-первых, по результатам наших предварительных исследований, в группу лиц с высоким уровнем личностной тревожности вошло много экстравертов, а в группу с низким уровнем – интровертов, что совпадает с их характерологическим описанием. Во-вторых, если говорить об особенностях сенсорной обработки информации, получаемой личностью по различным

информационным каналам, то в группе с низкой личностной тревожностью (ТрЛ-) показатели сенсорного типа значительно ниже, чем показатели интуитивного типа. В описание выраженного интуитивного типа личности тревожность как свойство не вошла [185].

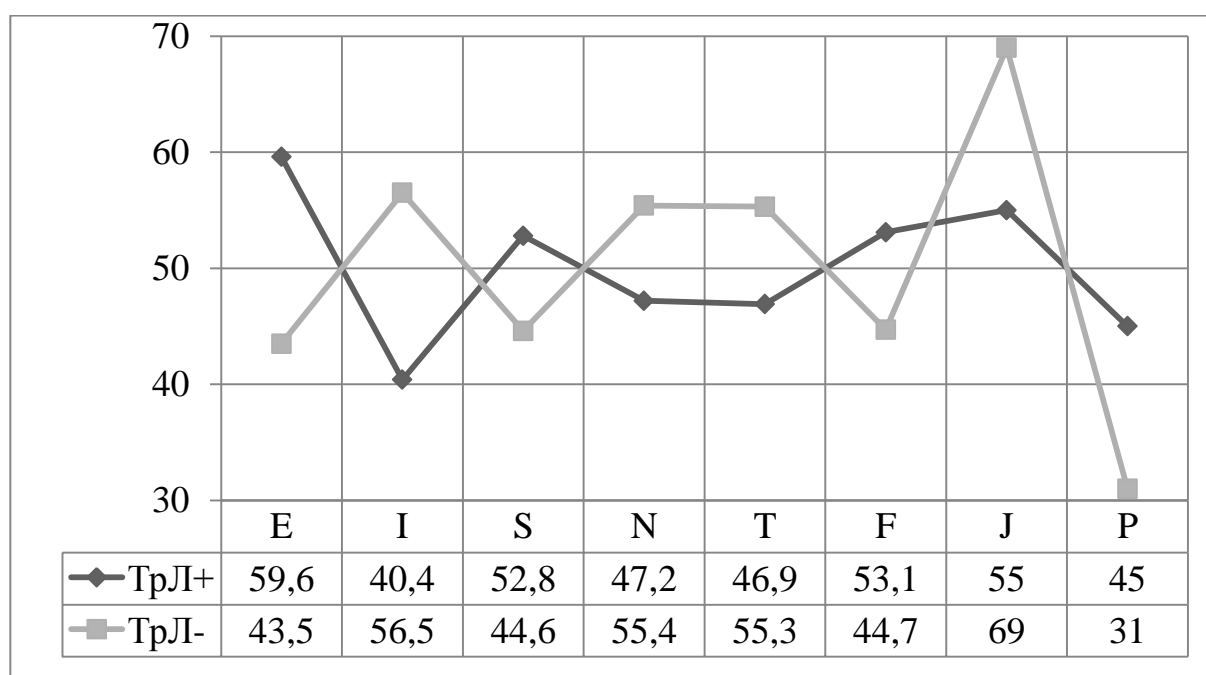
В группе с высокой личностной тревожностью этот разрыв менее выражен, но явно доминирует по выраженности показателя сенсорного типа. Таким образом, данные сравнения показывают, что личность с низким уровнем тревожности лучше проявляет свои интуитивные свойства, лучше обрабатывает данные восприятия окружающей среды, не полагаясь лишь на то, что может воспринять непосредственно.

Принятие жизненных решений с опорой на интуицию позволяет личности активно использовать сохраненные в памяти концепты – ранее сформированные образы ситуаций принятия жизненного решения, а при возникновении схожих условий не задумываясь их использовать. Простые жизненные решения (самообслуживание в бытовых условиях, выбор дороги на работу, прием пищи, уборка рабочего места и т.п.) в большей мере протекают на уровне автоматизмов – жизненных решений, выполняемых без контроля личности. При возникновении любого отклонения образа от реальных условий принятия решения, личность осуществляет его корректировку.

На рис. 4.14. представлены профили показателей решимости групп с высокой (ТрЛ+) и низкой (ТрЛ-) тревожностью. На оси абсцисс расположены показатели решимости, на оси ординат – их значения, выраженные в станах. Средняя линия ряда проходит через точку 5,5 балла. Вначале рассмотрим каждый профиль отдельно для изучения особенностей решимости у представителей разных групп, а затем соотнесем их между собой. Учитывая, что каждый показатель решимости представляет собой биполярный континуум, проранжируем значения показателей по убыванию отклонений от средней линии ряда (см. табл. 4.10). Такой анализ поможет понять доминирующие тенденции при описании профилей решимости. Проанализируем специфику решимости представителей каждой группы отдельно.



Рис. 4.14. Профиль решимости в группах, отличающихся высокими (ТрЛ+) и низкими (ТрЛ-) значениями личностной тревожности.

Примечание. Показатели решимости: СтР – стремительность, РкР – рискованность, ТнР – толерантность к неопределенности, ДвР – дальновидность, РфР – рефлексивность, ОсР – обстоятельность, СпР – спонтанность, ГбР – гибкость, АвР – авантюризм, АсР – асертивность, НзР – независимость, Дгр – догматичность.

Таблица 4.10

Ранги показателей решимости (по убыванию значений от средней линии ряда)

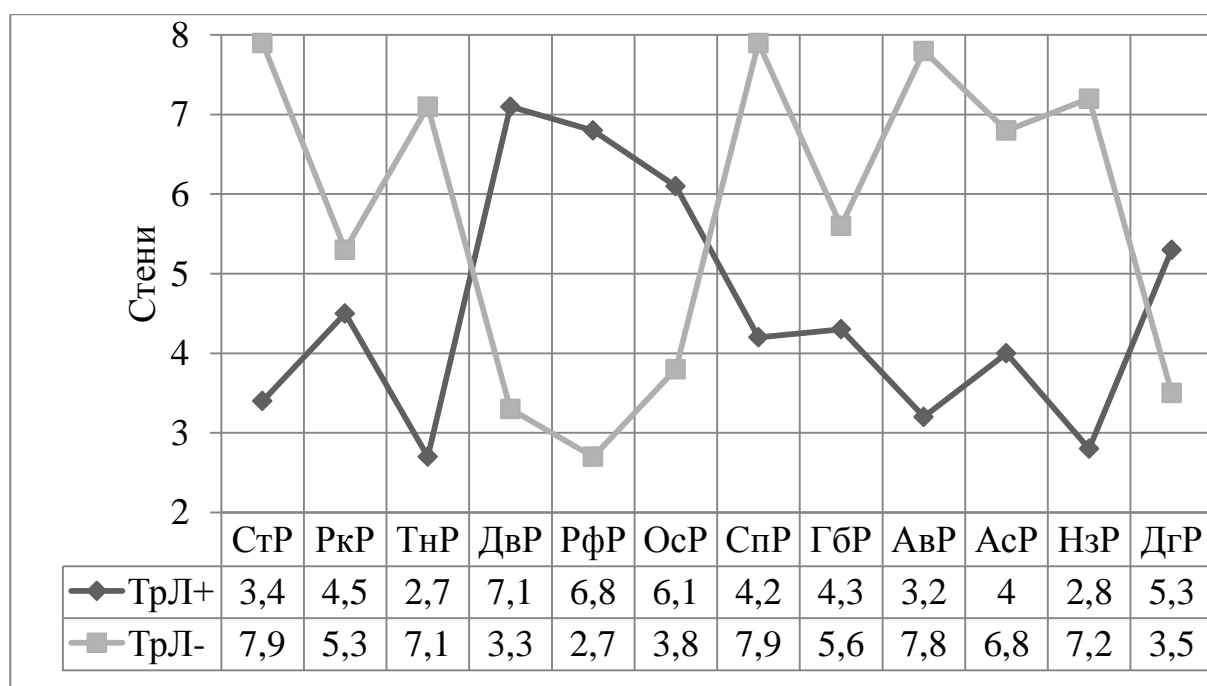
№ п/п	Ранг	Показатели решимости	
		Группа ТрЛ+	Группа ТрЛ-
1	I	ТнР-	РфР-
2	II	НзР-	СтР+ СпР+
3	III	АвР-	
4	IV	СтР-	АвР+
5	V	ДвР+	ДвР-

Итак, представителей группы *тревожных* (ТрЛ+) отличает низкая толерантность к неопределенности, они не стремятся к новизне, не принимают

изменения и сложности, не ищут альтернатив жизненного решения (ТнР-). Представители этой группы несамостоятельны, склонны к принятию жизненного решения под влиянием и с помощью других людей, перекладывая на них ответственность (НзР-); им не свойственна авантюризм, случайный успех – не их цель (АвР-). Такие личности постоянно сомневаются, раздумывают, прежде чем принять жизненное решение (СтР-). Эти люди предусмотрительны и дальновидны, ориентированы на учет возможных последствий, на планирование и прагматичность в принятии решения (ДвР+).

Представителям группы с противоположными тенденциями, т.е. *совсем не тревожным* (ТрЛ-) не свойственна рассудительность, осторожность, обдумывание происходящего. Эти люди не утруждают себя анализом вариантов, прогнозом последствий выбора (РфР-); они «стремительны» в принятии решений, им не свойственны колебания и раздумья, они быстро реагируют на изменение ситуации, настойчивы в выборе (СтР+). Представители этой группы проявляют активность под влиянием случайных импульсов, жизненное решение принимается по первому побуждению без оценки последствий, без контроля (Спр+); выбор и действия по его реализации осуществляются в расчете на случайный успех, при этом решение свободно от условностей (АвР+). Эти люди не дальновидны, не учитывают возможные последствия, не планируют выбор, не используют стратегии достижения цели, не прагматичны в принятии решений (ДвР-).

Для выявления различий между представителями изучаемых групп и для наглядности, в табл. 4.11 приводятся значения t-критерия Стьюдента при сравнении одноименных показателей двух профилей.

В целом, анализ результатов эмпирического исследования тревожности позволяет предположить, что личностная тревожность выступает в принятии жизненного решения регулятором психоэмоционального состояния, опираясь при этом на сформированные ранее и активированные в ситуации индивидуально-психологические свойства личности и личностные свойства.

Симптомокомплекс свойств тревожной личности обеспечивает достижение цели жизненного решения, опираясь на уверенность в себе,

решительность, целеустремленность, интуицию, используя для этого логику в принятии решения.

Таблица 4.11

Значимые различия по t-критерию Стьюдента между одноименными показателями решимости в сравниваемых группах

Гр.1/2	Показатели						
	СтР	ТнР	ДвР	РфР	СпР	АвР	НзР
t-кр.	-2,09	-2,44*	2,14*	2,25*	-2,04*	-2,18*	2,11*

Повышение тревожности личности принимающей жизненное решение приводит к росту вероятности появления ошибок, снижению эффективности и адекватности принимаемого решения условиям текущей ситуации. Неопределенность ситуации принятия решения со своей стороны, способствует повышению уровня личностной тревожности у предрасположенных к этому лиц при одновременном повышении импульсивности и ригидности личности, более выраженной ориентации на использование осторожных действий.

Результаты, полученные в данном параграфе, обеспечивают возможность представить в обобщенном виде структуру (состав и связи) эмоциональной компоненты психологической системы принятия жизненного решения (см. рис. 4.15). Факторы эмоциональной регуляции принятия личностью жизненного решения можно условно объединить в три основные группы: а) сформированности свойств личности, обеспечивающие принятие решения (свойства принятия решения); б) ситуационные предпосылки принятия личностью жизненного решения (условия); в) комплекс причин, регулирующих действия по реализации принятого жизненного решения (действия реализации личностью принятого решения).

Факторы каждой группы оказываются под специфическим влиянием эмоциональной регуляции личности принимающей жизненное решение. Учитывая особенности факторов, входящих в каждую из групп, можно их распределить внутри группы по силе влияния на принимаемое решение. При этом специфика и сила воздействия на фактор зависит от роли, которую он

играет в группе.



Рис. 4.15. Структура эмоциональной регуляции принятия личностью жизненного решения

Примечание: 1) условные обозначения, принятые на схеме: ПР –

принятие решения, ЛПП – личность, принимающая жизненное решение; 2) против, от, на – направленность на объект эмоциональной регуляции (против объекта, от объекта и на объект).

Чем выше значение фактора, тем более своеобразно (специфически) он подвержен эмоциональному контролю и влиянию со стороны эмоциональной регуляции. Свойства личности, участвующие в принятии решения, действиях по реализации принятого варианта, включенные в функционирование компонента эмоциональной регуляции, выступают в качестве объектов ее влияния как ведущего предиктора. Однако они же, включаясь в другие ситуации жизнедеятельности, сами становятся факторами, изменяющими условия среды. Условия среды также оказывают влияние на эмоциональную регуляцию посредством избирательного воздействия на отдельные эмоциональные модальности. Вне прямого воздействия условий среды остаются и причины регуляции действий по реализации жизненного решения. Это вызвано тем, что приемы принятия решения (средства и способы) как элементы стратегии управления действиями формируются (отбираются и актуализируются) в ходе принятия жизненного решения. Непосредственными объектами воздействия среды, являются ситуационные предпосылки – условия принятия решения, которые влияют на регуляцию действий, действий реализации принятого решения, а те – на эмоциональную регуляцию.

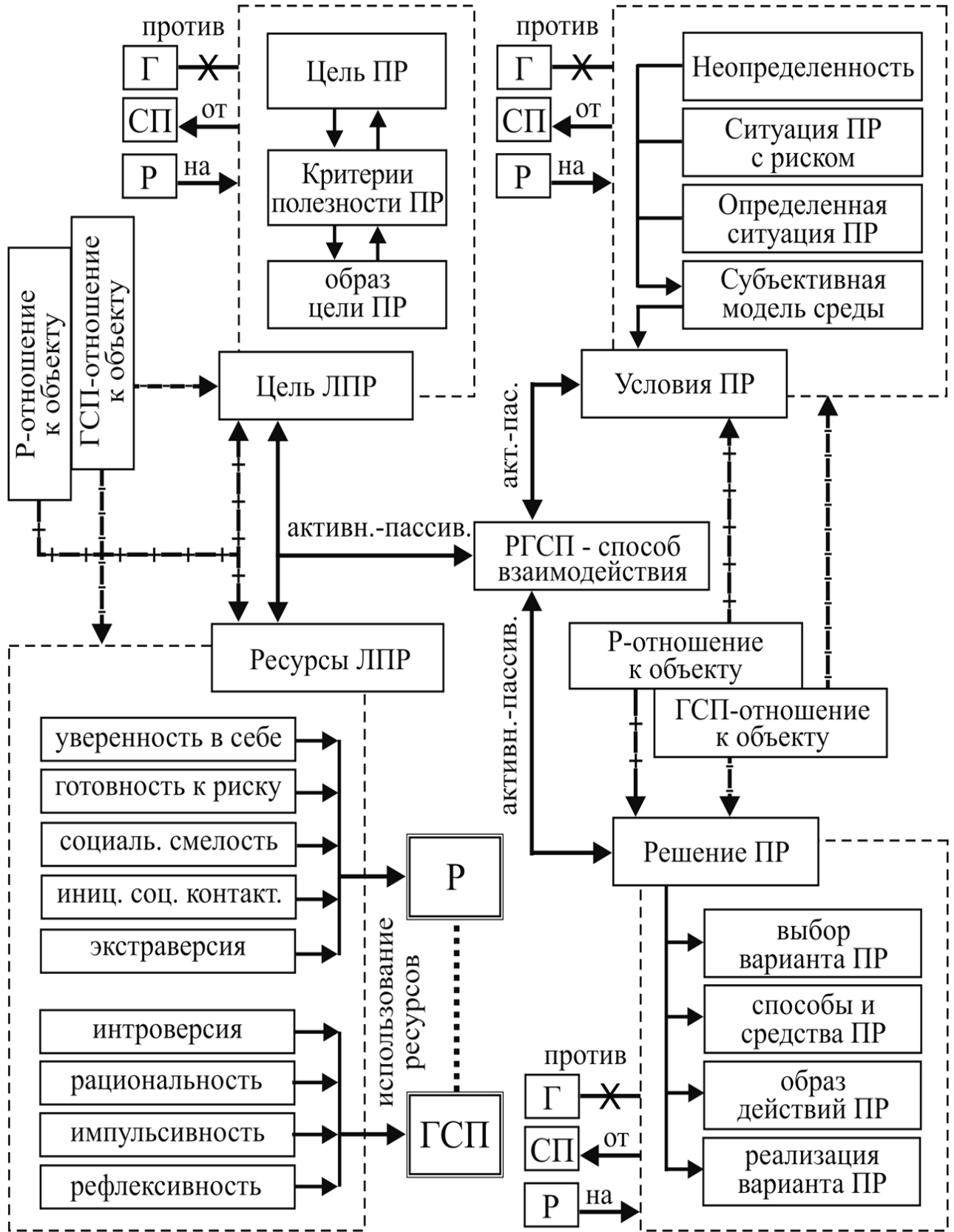
Условия среды могут воздействовать на проявление условий принятия жизненного решения двояко – от поддержки и усиления до ослабления и разрушения. Угроза жизнедеятельности, дефицит времени, отсутствие необходимой для принятия жизненного решения информации и т.п., образуют комплекс экстремальных факторов. Эти факторы не только отрицательно воздействуют на ситуационные предпосылки принятия решения, но и затрудняют функционирование даже сложившихся механизмов эмоциональной регуляции, вплоть до их блокировки.

Схожим по механизму эмоционального контроля над реализацией принятого жизненного решения является механизм эмоциональной

саморегуляции деятельности [329, с. 19–20]. Как уже упоминалось, эмоциональная регуляция реализуется как процесс формирования отношения к объекту (положительного или отрицательного), способа взаимодействия с объектом (активный или пассивный) и направленности (на объект или от объекта) эмоциональных модальностей (Р, Г, С, П) и их сочетаний (СП, ГСП и др.). Выбор способа взаимодействия достигается путем доминирования более активной эмоциональной модальности, с одновременной нейтрализацией, «подавлением» других. Формируемые в итоге мономодальные типы эмоциональности (Р, Г, С, П) или полимодальные (их сочетания), обладают уникальным набором характеристик [410, с. 148–157].

Для ситуации выбора личности, взаимодействия личности со сложными условиями ситуации принятия жизненного решения, эффективным является актуализация предвосхищения результата решения (антиципация решения), также обеспечиваемого эмоциональностью. Следовательно, в структуре эмоционального компонента принятия личностью жизненного решения можно выделить следующие элементы: ресурсы личности и образ ресурсов (сформированных свойств) личности; субъективная модель среды для данных условий; образ поступка, действий по реализации выбора; цель, критерии полезности и образ цели решения; эмоции различных модальностей и их сочетания; связи между выделенными элементами. В заключение рассмотрим некоторые обобщения, вытекающие из анализа материалов данного параграфа:

Построение психологической системы принятия жизненных решений должно учитывать результаты эмпирических исследований эмоциональности, опосредующей выбор личностью варианта жизненного решения. В качестве одного из оснований такого обобщения может выступать в принятии жизненного решения эмоциональность личности и ее взаимосвязи с показателями интегрального свойства личности – решимости. Результаты эмпирического исследования подтверждают обусловленность эмоций, с одной стороны, побуждениями к выбору варианта решения, с другой – особенностями сложившейся ситуации принятия жизненного решения. Эмоции не только

обеспечивают установление отношений между этими двумя рядами явлений, но и сигнализируют личности о возможности или невозможности принятия решения для удовлетворения ее потребности в получении решения в данных условиях. Эмоциональное регулирование активизирует использование ресурсов личности принимающей жизненное решение. Так для лиц с доминированием модальности «радость», в ситуации принятия жизненного решения, характерны уверенность в себе, социальная смелость и инициатива в социальных контактах, готовность к риску и экстраверсия. Представителей группы с доминированием эмоциональных модальностей «гнев», «страх, печаль» отличает в ситуации принятия жизненного решения: выраженные интроверсия, субъективная рациональность, импульсивность и рефлексивность. Личностная тревожность в принятии жизненного решения играет роль внутреннего регулятора психоэмоционального состояния личности, выступая индикатором изменения неопределенности среды и определяя субъективную подготовленность к активным действиям в реализации жизненного решения личности.

Сказанное позволяет уточнить место и роль принятия жизненного решения в психике человека. Принятие жизненного решения как психическое явление, представляет собой относительно устойчивую структурную организацию компонентов личности, выполняющих активное преобразование элементов проблемной ситуации и факторов воздействующей окружающей среды, используя для этого ресурсы и возможности личности по трансформации параметров текущей жизненной ситуации. Способность к принятию личностью жизненного решения является интегральным свойством личности – ее *решимостью*.

4.3. Когнитивное пространство выбора личности

Когнитивный ресурс в литературе понимается как количественная характеристика когнитивной системы, мощность совокупности

взаимосвязанных когнитивных элементов [197; 569; 576; 579; 601; 612; 613; 622], отвечающей за активное создание многомерных моделей реальности в процессе решения задач разного уровня сложности. Множество когнитивных элементов образует когнитивное пространство.

По предположению В. Н. Дружинина, в каждый конкретный момент времени симультанно может активизироваться только часть когнитивных элементов из всей их совокупности [145; 147]. Активизация когнитивных ресурсов (множества когнитивных элементов), релевантных условиям задачи, определяет успешность ее решения. Несмотря на то, что субъект может различным образом распределять ресурсы между конкурирующими заданиями, например, увеличивать их в определенном задании, привлечение дополнительных ресурсов может оказаться бесполезным. Увеличение сложности когнитивной системы обусловлено развивающейся способностью личности принимающей жизненное решение создавать многомерные модели реальности, выделяя в ней множество взаимосвязанных сторон. Кроме того, сложность когнитивного пространства предполагает как высокую степень дифференцированности его элементов, так и высокую степень сложности связей между ними, что может косвенно проявляться в его размерности.

Использование когнитивного подхода в качестве методической платформы для исследования принятия решения, а также употребление терминов «когнитивные стили», «когнитивные стратегии» при рассмотрении стилевых характеристик личности принимающей жизненное решение, не исключает огромной роли влияния психологических свойств личности на разрешение ситуации принятия решения.

Попытки распространить влияние когнитивной психологии на изучение принятия решений, формирование предмета ее изучения не только требовало специальной организации исследования, но учета и глубокого анализа влияния множества факторов. В когнитивной психологии, изучающей принятие решений как интеллектуальную деятельность личности, не решается вопрос о прогнозе поведения личности в различных обстоятельствах, о влиянии на

принимаемое решение социальных установок, меры социальной ответственности и других социальных и общественных факторов. Когнитивная психология обращена к той информации, которой оперирует человек в принятии решения (личного или группового) применительно к конкретной ситуации.

По мнению Л. Л. Гуровой, «предметом исследования здесь является характер стратегии, избираемой субъектом, в котором могут проявляться как черты его индивидуальности (склад ума, когнитивный стиль), так и более общие особенности когнитивной самоорганизации личности. В целом их можно обозначить как когнитивный компонент способности (умения) того или иного человека принимать решения. Сюда относится умение ориентироваться в ситуации, извлекать информацию (базовые данные), давать ей адекватную семантическую оценку, умение действовать в соответствии с этой оценкой, а не вопреки ей — одним словом, проявлять свободу интеллектуального выбора и при этом добиваться оптимальных результатов» [125, с. 127].

Анализ результатов исследования, проведенного Е. М. Климовой на подростках, позволил ей выделить когнитивные стратегии принятия решения и охарактеризовать ее типы: «планирование решения проблемы», «принятие ответственности», «дистанцирование», «бегство – избегание» [205]. В качестве исходных для постановки задач исследования, автор использует следующие понятия: «принятие решения» рассматривается как волевой акт формирования действий, ведущих к достижению цели на основе преобразования исходной информации в учебной ситуации; понятие «когнитивные стратегии принятия решения» раскрывается в двух планах: как единица исследования процесса учения и формирование позиции субъекта учения; и как реальный феномен, новообразование, которое возникает в результате самостоятельной переработки школьником введенных извне средств учебной работы; критериями выделения когнитивных стратегий принятия решения являются: сформированность стратегий – индикатором является непоследовательность в выборе предпочитаемой стратегии принятия решения; соответствие когнитивных

особенностей принятия решения субъекту обучения – индикатором является наличие данного соответствия; и успешность обучения – индикатором является показатель успешности учебной деятельности, выраженный в баллах, а также уровень и качество обученности, выраженные в процентах. При сохранении внешне кажущейся правильно воспринимаемой формы организации полученных результатов, их анализ обнаруживает некоторые неоднозначно трактуемые противоречия. Результаты показывают ярко выраженную познавательную активность учеников, что не соответствует содержательно использованию воли в качестве основания в понятии «принятие решения». Кроме того, большинство выделенных характеристик когнитивных стратегий принятия решений представляют собой не что иное, как свойства личности принимающей решение, интерпретируемые Е. М. Климовой в качестве показателей выделенных когнитивных стилей, не считая еще и показателей организации и эффективности учебной деятельности. Наконец, отсутствие статистического анализа соответствия доминирующих свойств личности испытуемых выделенным стратегиям снижает значимость описаний «когнитивных стратегий принятия решения».

Необходимо отметить, что мера выраженности стилевых характеристик у представителей различных групп выборки определяет уровень их объективации в оценках, суждениях, позициях и поступках людей. Можно предположить, что когнитивные стили оказываются связанными с особенностями социального поведения именно в силу своей обусловленности широким спектром свойств личности, влияющим не только на личность, принимающую жизненное решение, но и жизнедеятельность в целом.

Эмоциональный интеллект и принятие решения. Одной из актуальных психологических проблем является изучение потенциальных возможностей эмоционального интеллекта, являющегося не только фактором эмоциональной устойчивости личности, но и одним из образующих составляющих когнитивной сферы принимающей жизненное решение личности [119; 658; 659; 676]. Появление проблемы взаимосвязи

эмоционального интеллекта и эмоциональной устойчивости обусловлены значительным ростом числа конфликтов, которые требуют от человека умения контролировать свои эмоции и адаптироваться к различным воздействиям социума. Словосочетание «эмоциональный интеллект», появившееся в психологическом тезаурусе с работами американских психологов Д. Гоулмана [119], Дж. Майера [279] и др., вызывало удивление благодаря необычному сочетанию понятий «эмоция» и «интеллект», которые казались противоположными по глубинному смыслу.

Не меньшее удивление вызвало утверждение авторов относительно роли этой интегральной характеристики личности в детерминации успеха «любой деятельности человека в любых условиях». Данное утверждение вызвало большой практический интерес к рассматриваемой проблеме. Это и не удивительно, ведь авторы не только утверждают значимость эмоционального интеллекта как ведущей детерминанты успеха жизнедеятельности. Своими работами они показывают пути к овладению такими свойствами личности, как самоконтроль, настойчивость, самомотивация деятельности, понимание собственных эмоций и эмоций других людей, учет их роли в поддержании благоприятных отношений с окружающими и многое другое.

Анализ литературных источников по исследуемой проблеме показал, что понятие «эмоциональный интеллект» в психологических работах трактуется неоднозначно. Среди западных ученых, которые разрабатывали концепции эмоционального интеллекта, были Р. Бар-Он, Р. Купер, П. Саловей [цит. по 317; 318] и другие. Они применяли этот конструкт для обозначения уровня развития таких качеств личности, как самосознание, самоконтроль, мотивация, умение ставить себя на место других людей, развитие навыков работы с людьми, умение устанавливать взаимоотношение с другими людьми, принимать эффективные решения в быстро изменяющихся условиях. В Украине тоже появились оригинальные исследования по проблеме концептуализации этого феномена, исследования его адаптивных функций и адаптационного потенциала, механизмов влияния на успешность жизнедеятельности [33; 318;

453 и др.]. Результаты исследования показали, что эмоциональный интеллект – это специфическая подструктура человеческой психики, которая, с одной стороны, включает способность к пониманию эмоциональной сферы, анализ и контроль собственных чувств и эмоций, с другой – умение чувствовать и понимать настроение, состояние и чувства окружающих людей. Эмоциональный интеллект можно характеризовать, как способность личности определять эмоцию, которую он чувствует в данный момент, осознавать изменения интенсивности эмоции и переходы от одной эмоции к другой. Эмоциональный интеллект отражается в сознании личности в виде чувства психологического благополучия, положительной самооценки, проявляется в выборе адекватных возникшей ситуации стратегий психологического преодоления [33; 70; 274 и др.].

Вместе с тем, недостаточно проработан вопрос влияния эмоционального интеллекта на свойства личности принимающей жизненное решение, в литературе практически отсутствуют данные об их взаимосвязи, о специфических особенностях детерминации жизненного решения личностью. Можно предположить, что частично это обусловлено сложностью изучаемой проблемы личности принимающей жизненное решение. Обобщение подходов современных исследователей, изучающих данную проблему, показало отсутствие единого взгляда на особенности личности и используемые психологические механизмы, лежащие в основе принятия личностью жизненного решения, на психологические проявления личности, под влиянием различных условий принимаемого решения.

На наш взгляд, понимание «принятия решения» представителями разных школ рассматривается по-разному: как акт выбора из некоторого числа альтернатив по определенному критерию; как психическое явление получения ответа на вопрос; как интегральный психический процесс; как результат процесса мышления; как этап или фаза волевого акта, связанного с выбором цели и способа действия; как процесс отделения одного желания от других; как акт воли, направленный на создание в ситуации неопределенности ряда

последовательных действий для достижения цели и многое другое [453].

Такое положение во многом определило выбор направления и содержание данного этапа эмпирического исследования – поиск закономерных отношений показателей эмоционального интеллекта и свойств личности в ситуации принятия жизненного решения. Для достижения целей исследования был использован ряд методов и методик: Индикатор типа личности, MBTI (авторы – И. Майерс, К. Бриггс) [185], Методика диагностики уровня эмоционального интеллекта (автор – Н. Холл) [366], Тест уверенности в себе (автор – В. Г. Ромек) [378].

В составе методик особое место занимает MBTI «Индикатор типа личности». Типология, лежащая в основе индикатора, имеет ряд преимуществ по сравнению с другими имеющимися типологиями. Она не содержит гнетущего для многих людей сопоставления «нормы» и «патологии» и не умаляет достоинств ни одного из выделенных Изабель Майерс и Катариной Бриггс шестнадцати типов. Это социально-психологическая типология, которая позволяет, в отличие от психологических типологий, рассматривать социальные проявления психологических качеств. Она дает описание различных типов поведения, то есть поведенческие характеристики людей (как человек будет себя вести в той или иной жизненной ситуации). Для практического применения это более важно, чем просто выявление личностных качеств [185]. Перечислим основные характеристики методики, послужившие основанием для использования опросника MBTI в исследовании: а) опросник позволяет определять индивидуальные различия в восприятии информации и принятии жизненного решения – психологический тип личности; б) описание типов основано на модели, рассматривающей непрерывное развитие личности (более детально компоненты и сама Z-модель рассмотрены в главе 1); в) каждому типу присущи свои достоинства и свои слабости – с помощью индикатора можно выявлять устойчивые характеристики личности, обеспечивающие успешность жизнедеятельности; г) опросник осуществляет диагностику четырех процессов (S, N, T, F) и четырех установок (E, I, J, P),

образующих четыре пары оппозиций (SN, TF, EI, JP); д) шкалы опросника дают оценку базовых функций – восприятия и оценки информации, которые реализуются в принятии решений личностью [554, с. 754–775]. Именно возможность интерпретации результатов исследования в контексте оценки когнитивного пространства принимающей решение личности и предопределили выбор этого инструмента для включения в комплекс используемых методик. Результаты *анализа взаимосвязей изучаемых показателей* эмоционального интеллекта, уверенности в себе, принятия решений, типа личности и эмоциональности представлены в табл. 4.12.

Таблица 4.12

Матрица корреляционных взаимосвязей показателей

эмоционального интеллекта, уверенности в себе, принятия решений, типа личности и эмоциональности (n =282)

	Показатели эмоционального интеллекта					
	ЭО	УСЭ	СМ	Э	РЭДЛ	InLev
УвС		408**	589**		367**	515**
ССм	306*	317*	349*	407**		475**
ИсК			372**		322*	354*
СтР			318*			
ДвР	298*		298*			
ДгР		-368**	-363**	-424**	-433**	-525**
Е				340*		288*
І				-340*		-288*
Т					-306*	
Ф					306*	
Р			409**			415**
Г		-312*				-293*
С	-309*	-361**	-453**			-398**
П		-415**	-401**	-287*		-460**

Примечание: 1) обозначение показателей эмоционального интеллекта: ЭО – эмоциональная осведомленность; УСЭ – управление своими эмоциями; СМ – самомотивация; Э – эмпатия; РЭДЛ – распознавание эмоций других людей; 2) обозначение показателей уверенности в себе: УвС – уверенность в себе, ССм – социальная смелость, ИсК – инициатива в социальных контактах; 3) обозначение показателей решимости: СтР – стремительность, ДвР – дальновидность, ДгР – догматичность; 4) обозначение показателей индикатора типа личности: Е – экстраверсия, I – интроверсия, Т – мыслящий тип, F – чувствующий тип личности; 5) обозначение показателей эмоциональности: Р – радость, Г – гнев, С – страх, П – печаль.

Анализ полученных взаимосвязей показателей эмоционального интеллекта обнаружил: значимые положительные связи показателей эмоционального интеллекта между собой; показателей эмоционального интеллекта и уверенности в себе, когнитивного компонента уверенности в себе и социальной смелости (ССм); показателей решимости и эмоционального интеллекта: дальновидности (ДвР) и эмоциональной осведомленности (ЭО); дальновидности (ДвР), стремительности (СтР) и самомотивации, произвольным управлением своими эмоциями (СМ). Значимые отрицательные взаимосвязи показателя догматичности (ДгР) и эмоционального интеллекта; полярные связи показателей эмпатия (Э), распознавание эмоций других людей и умение воздействовать на их эмоциональное состояние (РЭДЛ) с показателями экстраверсия/интроверсия (Е/И): с экстраверсией положительные связи и с интроверсией – отрицательные.

Кроме того, корреляционный анализ выявил положительные значимые связи эмоциональной модальности «радость» (Р) и отрицательные значимые связи эмоциональных модальностей «гнев» (Г), «страх» (С) и «печаль» (П) с показателями эмоционального интеллекта, подтверждающие психологическую природу эмоциональности. Именно для модальности «радость» характерным является положительное отношение к объекту, активный способ взаимодействия с ним и направленность на объект. В то же время показатель

СМ (самотивация) обеспечивает контроль над поведением за счет управления эмоциями.

Профили показателей индикатора типа личности (по методике MBTI) Результаты эмпирического исследования позволили выявить доминирование интегрирующего показателя эмоционального интеллекта. Из числа испытуемых с помощью метода «асов» было выделено 2 группы (рис. 4.16): а) группа лиц с максимальным значением интегративного показателя эмоционального интеллекта (ЭИ+), и б) группа лиц с минимальным значением интегративного показателя эмоционального интеллекта (ЭИ-). Значение каждого показателя в профиле представляет собой среднее конкретного показателя, которое получено в выделенных группах испытуемых. На оси ОХ отложены значения показателя индикатора типа личности, на оси ОУ – процент выраженности показателя. Значения, расположенные в пространстве анализируемого параметра, характеризуют степень выраженности рассматриваемого типа личности [419].



Рис. 4.16. Профили показателей индикатора типа личности (по методике MBTI) в группах, отличающихся интегративным уровнем эмоционального интеллекта (ЭИ+, ЭИ-).

Примечание: E – экстравертированный тип, I – интровертированный, S –

сенсорный, N – интуитивный тип, T – мыслящий тип, F – чувствующий, J – решающий тип, P – воспринимающий.

Приведем описания полученных профилей свойств личности представителей выделенных групп.

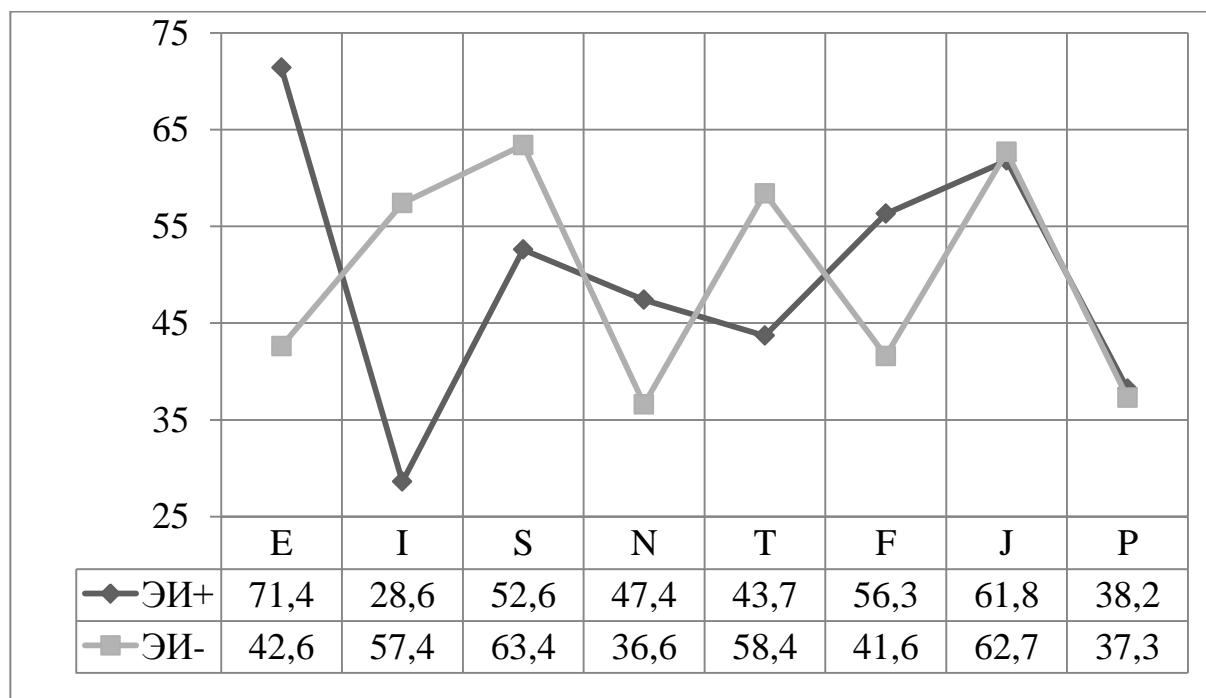
Итак, для представителей группы с высоким уровнем эмоционального интеллекта (ЭИ+) характерна высокая активность в ситуации принятия жизненного решения, оптимистичность в сложных и критических ситуациях; они хорошо работают в больших группах, легко создают гармоничные отношения с окружающими; их отличает трудолюбие, добросовестность, преданность делу, высокая продуктивность при выдвижении гипотез, в проработке последствий выбранного варианта решения и жестко ориентированная прагматическая направленность на его реализацию. Такие люди легко заводят новые знакомства личного и делового характера, хорошо организованы, способны запоминать факты и использовать их в разнообразных условиях ситуации принятия жизненного решения.

Представители группы с низким уровнем эмоционального интеллекта (ЭИ-) являются тщательными и аккуратными исполнителями, умеют сосредотачиваться и фокусироваться над порученным заданием, могут работать в одиночестве и не испытывают тягу к общению. При необходимости представители этой группы умеют наладить четкую работу, поддерживать дисциплину, всегда контролируют выполнение поручений; очень надежны, всегда доводят дело до конца. Их решения являются тщательно продуманными, просматриваются допустимые варианты, осуществляется поиск оптимального варианта выбора, допускающего минимальные финансовые затраты при одновременно высокой экономии человеческого ресурса [419, с. 23].

Полученные результаты подтверждают особую роль эмоционального интеллекта в изменении свойств личности, принимающей жизненное решение. Более того, Т. С. Киселева, рассматривает эмоциональный интеллект в качестве одного из регуляторов жизнедеятельности личности. Автор отмечает, что эмоциональный интеллект, как одна из составляющих контроля поведения,

выступает внутренним индивидуальным ресурсом и предиктором различных аспектов регуляции жизни человека [203].

На рис. 4.17. представлены *профили показателей решимости* групп с высоким (ЭИ+) и низким (ЭИ-) уровнем эмоционального интеллекта.



Рис. 4.17. Профиль показателей решимости в группах, отличающихся высоким (ЭИ+) и низким (ЭИ-) уровнем эмоционального интеллекта.

В данных профилях рассматриваются «первичные» показатели решимости (см. главу II). Итак, анализ рисунка позволяет утверждать, что представителям первой группы (ЭИ+) свойственна гибкость в принятии решений (Гбр+), склонность к ассертивности (АсР+), что проявляется в отстаивании своих позиций без давления на окружающих, склонность к рисковому выбору (РкР+), независимость принятия решений (НзР+) от мнения окружающих, отсутствие догматичности в принятии и реализации решений (ДгР-). Представители второй группы (ЭИ-) отличаются низкими значениями показателя толерантности к неопределенности (ТнР-), что свидетельствует о чувстве дискомфорта в сложных, неоднозначных, неопределенных жизненных ситуациях, страхе перед неизвестностью, стремлении быстро выйти из ситуации, ограничить количество возможностей выбора либо избежать ситуации принятия решения вообще. Кроме того, такие личности решение

принимают на основе тщательного анализа признаков альтернативных объектов, что обеспечивает незначительное число ошибок (СпР+); не проявляют авантюрных намерений и не принимают таких же решений (АвР-); их отличает отсутствие гибкости при поиске варианта выбора, при изменении условий ситуации, низкая пластичность при часто возникающих затруднениях в ситуации выбора (ГБР-); способ принятия жизненных решений, преимущественно зависит от окружения (АсР-), своей позиции, как правило, такие личности не имеют и не отстаивают.

Важно отметить, что значимые различия, что подтверждено t-критерием Стьюдента, диагностированы между такими одноименными показателями, как ТнР, Оср, Гбр, АсР, причем, в первой группе значения выше, чем во второй, чего не сказать о показателе Спр – его значения выше во второй группе. В целом, эмоциональный интеллект можно рассматривать в качестве фактора, определяющего специфику проявлений решимости (но не ее содержание).

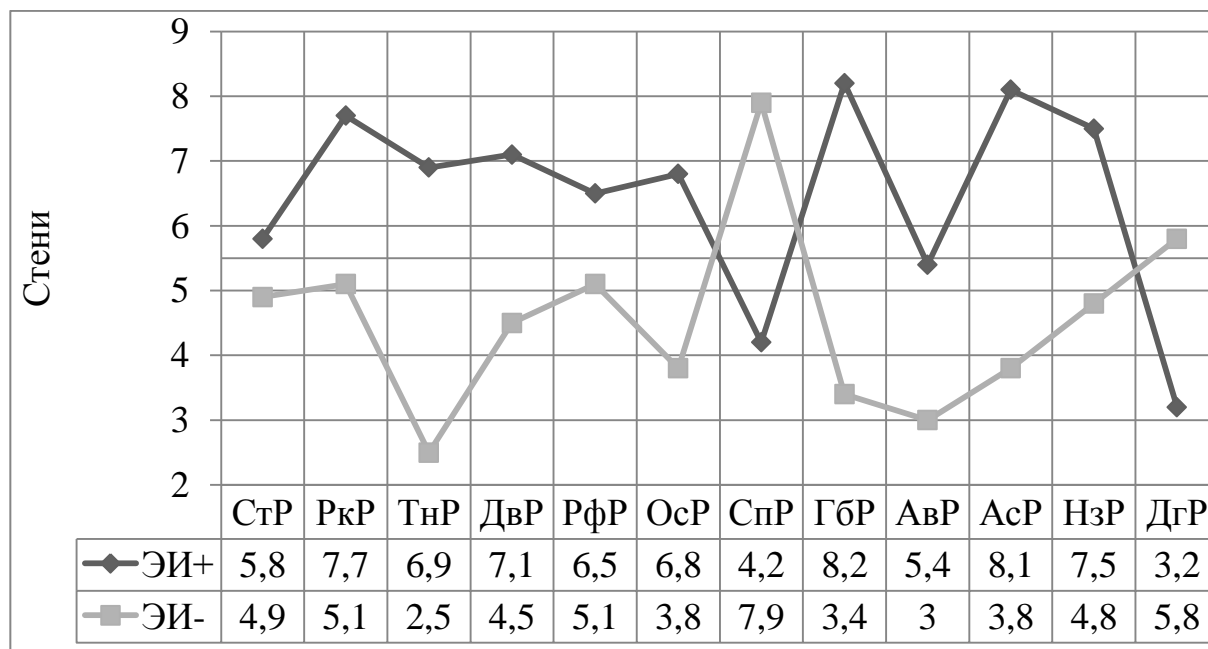
Полученные результаты позволяют считать, что эмоциональный интеллект как компонент когнитивной сферы выступает одним из ресурсов личности принимающей жизненное решение. Личность с высоким уровнем развития эмоционального интеллекта обладает выраженными способностями понимать собственные эмоции, определять их источник и причину возникновения, назначение и возможные последствия развития, а также степень полезности эмоций для конкретной ситуации принятия решения. Управление (контроль и регулирование) состоянием собственной эмоциональной сферы обеспечивает более высокую эффективность общения, социоэкономической деятельности в целом, принятого жизненного решения.

Эмоциональный интеллект позволяет понимать эмоции, которые ощущают другие люди, дифференцировать проявления чувств людей, что дает возможность при необходимости подобрать способ регуляции эмоций, активизировать способность вызывать в людях нужную эмоцию, управлять эмоциональным состоянием. Развитый эмоциональный интеллект создает основу преимущества личности во всех сферах, где важно быстро разобраться в

нестандартных и критических ситуациях (ситуациях риска, высокой степени неопределенности, многоальтернативного выбора и др.). Конечным продуктом активизации эмоционального интеллекта является выбор – решение, принятое на основе осмысления эмоций, включенных в дифференцированную оценку проблемной ситуации выбора сложного решения и имеющих для принимающей жизненное решение личности конкретный личностный смысл.

Интеллектуальный потенциал как ресурс личности принимающей решение. Используя методологию когнитивного подхода, Л. Л. Гурова выделила существенные признаки принятия интеллектуального решения. Таких признаков автор указывает несколько: наличие когнитивного конфликта, разрешение которого требует множественных альтернативных выборов на основе конкурентных данных; необходимость действовать в условиях неполноты и неопределенности объективной информации, делающая невозможным принятие решения на основе строгого логического расчета и предполагающая свободу выбора. Важна оценка ситуации с точки зрения поставленной цели не только по логическим (формальным) критериям, но и по семантическим, дающим более обобщенное, а также глубокое и разностороннее представление о ситуации. Необходимо извлечение из объективной ситуации информации, нужной для решения, независимо от формы ее предъявления. Кроме того, сложность интеллектуальной задачи, требующей анализа и интеграции данных в разных вариантах, подчинение анализа практической задаче, реализация которой представляет собой выбор, соответствующий критерию оптимальности [125, с. 128].

Действительно, при рассмотрении интеллектуальных решений, необходимо обратить внимание на две особенности. Данный вид решений появляется при определенных характеристиках внешней среды и факторов, образующих ситуацию принятия решений. Реализация таких решений требует активизации больших когнитивных ресурсов, и прежде всего, интеллекта.

С психологической точки зрения интеллект как один из когнитивных ресурсов принятия решения является наиболее разработанным. Так

В. Н. Дружинин, в предложенной им модели интеллектуального диапазона, описал особенности и пространственного, и формального компонентов интеллекта, раскрыв их психологическое содержание [147].

Содержание пространственного компонента интеллекта характеризуется рядом специфических черт, среди которых, в первую очередь необходимо выделить: оперирование пространственными образами, схемами и моделями реальности, их быстрое восприятие и идентификация их особенностей во внешней и внутренней речи. Ему присущи определенные отличительные особенности: независимость содержания и операций от ситуационного контекста; инвариантность операций относительно пространства; обратимость операций во времени; независимость интеллекта от ситуации; однозначность трактовки изображения в отношении к содержанию; е) практически полное отсутствие эмоциональной составляющей. Формальный (формально-знаковый) интеллект характеризует возможность оперирования искусственными знаками и отличает следующие свойства: независимость содержания и операций от контекста ситуации; дискретность знаков и операций; пространственная инвариантность; обратимость операций во времени; надситуативность операций; однозначность смысла; ж) отсутствие эмоциональной составляющей; произвольность знака по отношению к содержанию. Взаимодействие обоих выделенных компонентов интеллекта, используя частичное пересечение выделенных свойств и отождествление их структур с некоторой эталонной формальной структурой, обеспечивает получение одного или нескольких вариантов принимаемого решения [146].

Специально организованные исследования профессионального сознания будущих психологов, проведенные Н. Ф. Шевченко, показывают, что особенности вербального интеллекта в полной мере характеризуют языковой потенциал личности [557]. К ведущим характеристикам вербального интеллекта автор относит речевую компетентность, образованную комплексом знаний, умений и навыков, обеспечивающим возможность восприятия, понимания и создания текстов, содержащих необходимую для профессии и

выраженную средствами языка информацию. При этом рефлексивная среда рассматривается в качестве фактора, влияние которого обеспечивает взаимосвязь и взаимозависимость вербального, мнемического и теоретического компонентов интеллектуального ресурса личности. Величина ресурса вербального, мнемического и теоретического компонентов интеллекта не только проявляется в знаниях, умениях и приемах оперирования информацией различной модальности, касающейся объекта выбора личности – принимаемого решения, но и обеспечивает хранение этой информации в памяти, и ее обработку в принятии решения.

При рассмотрении результатов отечественных и зарубежных исследований социальных способностей, Е. И. Власова выходит за рамки рассмотрения роли интеллекта как ресурса в принятии личностью жизненного решения. По ее мнению, в качестве ресурсов могут выступать разнообразные потенциалы личности, образующие целостную структуру. Так роль эмоционального потенциала заключается в адекватном восприятии, выражении и трансформации эмоций, в управлении эмоциональной сферой и понимании эмоций другого человека; а мотивационно-регулятивный потенциал обеспечивает стимулирование или сдерживание принятия решения в конкретных социальных ситуациях [92]. При этом активность личности, темп и пластичность изменения форм активности, выступают в качестве фактора развития структуры потенциалов как возможностей личности.

Предложенный Е. И. Власовой подход предоставил возможность уточнить психологическое содержание эмоционального интеллекта практических психологов, заключающееся в адекватном восприятии, выражении и трансформации эмоций, в управления эмоциональной сферой и понимании эмоций другого человека. Кроме того, постулируемые в подходе Е. И. Власовой взаимосвязи элементов различных потенциалов позволяют предположить взаимозависимость их развития друг от друга. В этом отношении ценным является признание влияния мотивационного фактора и фактора регуляции на различные аспекты проявления интеллекта.

В корректно выполненной диссертационной работе И. М. Лялюк, отталкиваясь от результатов Х. М. Дмитерко-Карабин, показала наличие достоверных, статистически значимых связей между ценностными ориентациями, ведущего мотивационного фактора, и психологическими составляющими интеллектуального опыта будущих специалистов [137; 275].

Неоднозначны взгляды исследователей и на эмоциональность.

В концепции О. П. Санниковой этот феномен рассматривается как интегральное, структурное образование личности, характеризующееся сочетанием ее разноуровневых характеристик, является связующим звеном между деятельностью и эмоциями, одним из условий эффективности профессиональной деятельности и человеческой активности в целом [410; 411].

Эмоциональность оказывает влияние на различные свойства личности, в том числе на свойства принятия решений и интеллект. В работах Ю. Г. Черножука, эмоциональность рассматривается как основной фактор, который в значительной мере обуславливает развитие интеллектуального ресурса будущих психологов [548].

В исследовании был уточнен компонентный состав социального интеллекта, необходимый для адекватного понимания ситуации принятия жизненного решения. К нему относятся социальные эрудиция, центрация, наблюдательность и социальное предвидение [549].

Функции социального интеллекта обеспечивает также более устойчивое формирование навыков принятия жизненного решения как интегрального свойства личности. И. Ф. Баширову, на примере профессиональной деятельности, удалось систематизировать функции социального интеллекта [48]. Их активизация предполагает: адекватное распознавание, анализ и предвидение развития ситуации взаимодействия; эмоциональное проникновение в личностный и социально-психологический контекст ситуации; актуализация внутреннего ресурса; адаптация к изменению условий деятельности; мотивация на самоопределение в развитии.

Рассматривая социальный интеллект как фактор адаптации психологов к

практической деятельности, А. Ф. Бондаренко уточнил структуру и функции, сделав акцент на его психологическом содержании. По мнению ученого, сущность социального интеллекта заключается в умении получать и обрабатывать информацию о клиенте и его жизненной позиции, приемах определения ситуации и принятии обоснованного решения по ее разрешению, в выработке действий по его реализации [66; 67].

Л. Л. Гурова, рассматривая ограниченность когнитивного подхода показала, что «при неизвестности, неопределенности или многозначности объективного критерия селекции личностный смысл оцениваемых данных приводит к формированию достаточно надежных субъективно значимых критериев, позволяющих достичь единства внутри семантических комплексов признаков ситуации. Каждый человек выделяет в комплексе «свой» ведущий признак, не играющий роли логического аргумента выбора, но позволяющий впоследствии найти достаточно весомый логический аргумент и реализовать выбор» [125, с. 130].

Вводя термин «интеллектуальной организованности» как одного из способов принятия решения, опирающегося на иерархию признаков оценки ситуации, автор демонстрирует его ограниченность. Беспристрастное (без участия личности), интеллектуальное решение лишает человека той личной свободы, которая нужна для активного оперирования информацией. Свободное волеизъявление (то есть под контролем и при непосредственном участии личности) в принятии решения возможно только при определенном отношении субъекта к имеющейся информации. Л. Л. Гурова считает, что собственный взгляд на вещи является необходимым компонентом способности принятия решения и не противоречит при умении мыслить объективности решения [там же, с.131].

Обобщение факторов, способствующих в целом целенаправленному развитию интеллектуального ресурса личности, позволили А. П. Писоцкому выделить компонентный состав и раскрыть психологическое содержание рассматриваемого феномена [334, с. 28].

Результаты проведенного им анализа, представленные в табл. 4.13, основывались на данных отечественных и зарубежных исследований, а также собственных исследований автора. Для целей лучшей сопоставимости, в тексте данной таблицы используется термин «ресурс», как соответствующий направленности работы.

Таблица 4.13

Интеллектуальный ресурс личности

Составляющие ресурса	Психологическое содержание компонентов ресурса личности	Взгляды ученых и факторы развития ресурса личности
Теоретический интеллект	Оперирование информацией теоретического контекста: анализ, осмысление, понимание; решения теоретических задач	Эмоциональность, когнитивный стиль, мотивы, активность, ценностные ориентации (Б. Г. Ананьев, В. Н. Дружинин, Е. П. Ильин, О. П. Санникова, А. В. Либин, В. В. Селиванов)
Практический интеллект	Производительность в оперировании информацией при решении практических задач практики	Эмоциональность, когнитивный стиль (Б. Г. Ананьев, Е. Ильин, Р. Стернберг, А. В. Либин, О. П. Санникова, М. Холодная)
Вербальный интеллект	Возможность понимать и создавать тексты, содержащие информацию, представленную средствами языка	Эмоциональность, когнитивный стиль, рефлексивная среда (Н. Шевченко, Е. Власова, М. А. Холодная, Р. Стернберг)
Мнемический интеллект	Хранить профессионально-важную информацию в памяти, выраженную в понятиях и при необходимости пользоваться ею в деятельности	Эмоциональность, когнитивный стиль (Б. Г. Ананьев, Р. Грановская, М. Холодная, А. Скорынина, С. Бондарь, и др.)
Пространст-	Оперирование мыслительными	Эмоциональность, когнитивный

Составляющие ресурса	Психологическое содержание компонентов ресурса личности	Взгляды ученых и факторы развития ресурса личности
Венный интеллект	образами, схемами, моделями реальности, идентификация во внешней и внутренней речи	стиль (Ю. Артемонова, В. Дружинин, О. Санникова, И. Скотникова и др.)
Формальный интеллект	Возможности оперирования искусственными знаками (письменная речь и др. контекст); переход от одной содержательной задачи к другой через отождествление их структур структурой	Эмоциональность, когнитивный стиль, мотивы, активность ценностные ориентации (В. Дружинин, Е. Ильин, Г. Клаус, А. Либин, О. Санникова, В. Селиванов, М. Холодная и др.)
Эмоциональный интеллект	Управление эмоциональной сферой и понимание эмоций другого человека; адекватное восприятие, трансформация	Когнитивный стиль, эмоциональность (А. Власова, Л. Дорфман, Л. Коврига, Г. Куценко, Э. Носенко, и др.)
Социальный интеллект	Получение и обработка информации о клиенте и его жизненной позиции; анализ ситуации, принятие обоснованных решений и действий; рефлексия собственного поведения	Эмоциональность, когнитивный стиль, мотивы, активность, ценностные ориентации, фасцилятивность (М. Бадалова, И. Баширов, Е. Власова, Г. Куценко, Ю. Черножук и др.)
Профессион. (практический и теоретический) интеллект	Качественные характеристики теоретического, практического и творческого мышления, направленные на решение психологических задач практики	Эмоциональность, когнитивный стиль (Л. Грановская, Н. Повякель, О. Санникова, М. Смутьсон)

Эмоциональность и когнитивный стиль, как показывает анализ данных табл. 4.13, можно отнести к числу факторов, оказывающих наибольшее влияние на формирование, развитие и актуализацию составляющих интеллекта как ресурсов используемых личностью в принятии жизненного решения.

4.4. Мотивация и побуждение в принятии жизненного решения

Современная психология понимает мотивацию как совокупность движущих сил, побуждающих личность к осуществлению определенных действий. Эти силы (внешние и внутренние) и заставляют личность осознанно или бессознательно совершать поступки. При этом связь между отдельными силами и действиями личности опосредована очень сложной системой взаимодействий, в результате чего различные люди могут совершенно по-разному реагировать на одинаковые воздействия со стороны одинаковых сил. Более того, поведение и действия, которые выполняет эта система, в свою очередь, также могут влиять на ее реакцию, на характеристики воздействия, в результате чего может меняться как степень влияния, так и направленность поведения, вызываемая этим воздействием.

Исследователи отмечают, что именно мотивация задает форму и пределы деятельности, направленности решений, ориентированных на достижение определенных целей [34; 35; 174; 222; 262].

Влияние мотивации на поведение человека зависит от множества факторов и может индивидуально меняться под воздействием обратной связи со стороны личности, ее активности в ситуации принятия решения. Усложнение профессиональной деятельности, развитие и изменение самой личности, высокая динамика современных социотехнических систем, в которых протекает самореализация личности, – таковы исходные причины, обуславливающие растущий интерес к проблеме мотивации разнообразных форм и видов деятельности, принятия решений личностью.

Рассмотрение мотивации личности принимающей решение как

психологического феномена сопряжено с множеством трудностей. Прежде всего, это коснулось терминологической путаницы, связанной с употреблением терминов «мотивация» и «мотив». В зарубежной психологии термином «мотивация» обозначается совокупность «детерминант поведения».

В мотивационную сферу входят внешние и внутренние побуждения (стимулы, подкрепления, валентности, потребности, влечения, мотивы и т.п.); социальные и биологические побуждения (жизненные цели, идеалы, ценности и голод, жажда, самосохранение); различные когнитивные переменные (мотив достижения успеха, избегания неуспеха, субъективные вероятности успеха и неуспеха) и собственно побуждения личности принимающей решение [280, 599; 600; 664].

Чаще всего исследователи используют термин «мотивация», понимая под ней процесс детерминации активности личности принимающей решение, или формирования побуждения к действию, или к деятельности. Этим понятием можно объединять что угодно – мотивация детерминирует и побуждает множество явлений. Мотивацию связывают с потребностями и мотивами, мировоззрением человека и особенностями представления о себе, личностными особенностями и функциональными состояниями, с переживаниями и прогнозом их изменения, с ожидаемыми последствиями и оценками других людей [172].

Еще сложнее обстоит дело с понятием «мотив». Анализ публикаций конца XX столетия, посвященных мотивационной проблематике, показал их значительную разнонаправленность. «Мотивом» называют самые разные психологические феномены: представления и идеи, чувства и переживания, потребности и влечения, побуждения и склонности [530; 581; 583], желания и хотения, привычки, мысли и чувство долга [387], морально-политические установки и помыслы [206], психические процессы, состояния и свойства личности [335; 336], предметы внешнего мира [260; 261], установки [290] и даже условия существования [85]. А. Н. Леонтьев писал, что работы по проблеме мотивации почти не поддаются систематизации – до такой степени

различны те понятия, по поводу которых употребляется термин «мотив». Любая причина поступка, касающаяся исторического или экономического развития человечества, называется мотивом [260].

Многозначность понятия «мотив» уже не раз отмечалась в литературе. Первоначальное значение термина связывалось с побудительной функцией мотива, когда мотив понимался как иницирующее начало деятельности. В современной психологии он связан не только с функцией побуждения: мотив наделяется функцией направления деятельности, ее регуляции, смыслообразующей функцией, служит основанием для выбора целей, средств и способов действия, «энергетизирует» поведение, выступает как конечная цель поведения или его повод, меняет пороги реакции на стимулы [172; 307].

Такие различия в понимании мотивов и их функций (а не только того, что может выступать в качестве мотивов) нельзя считать случайностями или следствием заблуждений авторов. За указанными различиями стоит сложная проблема детерминации поведения, в которой авторы выделяют различные стороны и моменты порождения деятельности, но пытаются описать и объяснить их в существующих понятиях, расширяя или сужая их содержание, не всегда принимая во внимание то, что одна функция мотива не следует из другой, равно как одно понимание мотива никак не связано с другим. На основе анализа имеющихся данных психологических исследований о процессе порождения деятельности можно выделить ряд одновременно взаимодействующих факторов.

Во-первых, первопричины деятельности, то есть то, ради чего осуществляется деятельность и что выступает перед субъектом деятельности как жизненная задача, отражаемая в виде определенных потребностей или социальной необходимости.

Во-вторых, можно выделить такие психологические образования, в которые переходят первопричины или которые связаны с ними. Они создают у субъекта направленную готовность к конкретному виду деятельности и служат основой для выбора целей, средств и способов действия (опредмеченные

потребности). В-третьих, можно выделить то, что непосредственно инициирует деятельность, поддерживает ее по ходу осуществления, обеспечивая переход от одного действия к другому, доводит деятельность до конечной цели.

В разработанной П. К. Анохиным теории функциональной системы поведение начинается не из имеющегося мотивационного возбуждения, а строится как компромиссное решение в результате сопоставления мотивации, обстановочной афферентации и данных памяти [24; 25; 26]. Выделения мотива, как побудителя активности можно увидеть в работах Л. И. Анцыферовой [29], В. Г. Асеева [34; 35], И. А. Джидарьян [135], В. А. Иванникова [171], А. Н. Леонтьева [260], Ж. Нюттена [319], и др.

Еще С. Д. Смирнов писал о специальном умственном процессе становления мотива в целях, как его формирования в качестве побудителя деятельности [476, с. 21–22].

Вместе с тем, большинство существующих исследований проведены под влиянием (или в рамках) деятельностного подхода и практически либо не рассматривают (не учитывают) специфику мотивации в принятии личностью жизненного решения, либо интерпретируют ее в контексте регуляции волевого акта. Слабая разработанность проблемы мотивации принимающей решение личности, побуждения личности к принятию жизненного решения и обусловили выбор цели данного этапа исследования.

Наиболее адекватным целям настоящего этапа исследования представляется подход, предложенный В. А. Иванниковым. В своей статье «Формирование побуждения к действию» он предлагает термин «мотив» закрепить за устойчивыми образованиями мотивационной сферы в виде опредмеченных потребностей, а для обозначения конкретного ситуативного мотивационного образования, непосредственно инициирующего деятельность, использовать термин «побуждение». При таком понимании мотив выступает как причина поведения, как его конечная цель, основание для выбора действий и формирования их смысла, а побуждение является инициирующим началом деятельности, отдельных действий – именно такой формы и именно в данных

конкретных условиях (внешних и внутренних) [172]. Такая интерпретация мотива и побуждения полностью применимы, в том числе, и принятию личностью жизненного решения.

Термин «побуждение» достаточно широко используется в психологии, но в основном как синоним понятия «мотив». Попытка обосновать выделение побуждения как самостоятельного психологического образования была сделана В. И. Селивановым еще в 1957 году, но не получила необходимой поддержки в психологии, хотя, видимо, и сыграла свою роль в различении оснований для выбора действий и конкретного побуждающего начала [192].

На этот процесс создания мотива как конкретного побуждения к действию указывал еще С. Л. Рубинштейн, понимая под мотивом осознанное побуждение для определенного действия. Побуждение формируется по мере того, как человек учитывает, оценивает, взвешивает обстоятельства, в которых он находится, и осознает цель, которая перед ним встает: из отношения к ним и рождается мотив в его конкретной содержательности, необходимой для реального жизненного действия [383].

В. А. Иванников, в качестве ведущей функции мотива, также выделяет функцию побуждения, которая заключается в построении отдельных моментов мотивации, например, готовности к действиям, ее направленности, выборе средств, способов, места и времени действия, создания уверенности в успехе действия и т.д. [172, с. 122].

Именно этим обстоятельством обусловлено включение ученым в мотивацию целого ряда образований (потребностей, мотивов, эмоций, личностных особенностей и представлений личности о себе, своих способностях, ожидаемых оценок других людей, внутренних и внешних возможностей личности, средств деятельности и т.п.). Если в реальных условиях в силу каких-либо причин формирование цели оказывается невозможным, то деятельность не начинается, мотив остается в потенциальном состоянии, поддерживая, «подогревая» готовность к действию. Это означает, что цель не просто дает направление действию, но и участвует в формировании

побуждения к нему. В рассматриваемой логической цепочке в содержание мотива включаются цель и программа деятельности, которые, в свою очередь, «включают» средства исполнения – действия [172, с. 122].

Именно произвольная форма таких действий создает условия для побуждения к действиям, абсолютно не связанным с актуальной потребностью личности, представляя собой, по сути, мотивационный механизм ее поведения.

Действие может выступать и как деятельность, если ее содержанием является только это действие. Впрочем, когда одни и те же действия становятся деятельностью, то она приобретает значение самостоятельного мотива. Наблюдается известный психологический феномен – «сдвиг мотива на цель» – процесс, характеризующийся тем, что изначальный мотив изменяется в ходе выполнения действия. Такое происходит, например, тогда, когда деятельность, которая сначала личности не нравится, постепенно начинает наполняться особым (иным) смыслом, значимостью для личности принимающей решения, и в результате появляется желание заниматься этой деятельностью. Те действия, которые раньше служили для достижения цели или целей, подчиненных определенному мотиву, приобретают самостоятельное значение и отщепляются от первоначальной мотивации. При этом именно вспомогательные цели, на которые данные действия были направлены, приобретают статус самостоятельного полноценного мотива.

Представляется целесообразным рассмотреть также и взаимопереход мотивов и свойств личности, важный для нашей работы. Под мотивами можно понимать и потребности в том смысле, который вкладывал С. Л. Рубинштейн [383]. Сильно выраженная потребность, становящаяся устойчивой и доминирующей над всеми остальными, может служить характеристикой личности. Свойства личности могут определяться силой мотивов, их устойчивостью. Личность, принимающая решение может характеризоваться в этих случаях фанатичностью, одержимостью, страстностью, рвением. Между мотивацией и свойствами личности существует двусторонняя связь: свойства личности принимающей решение влияют на особенности мотивации,

демонстрируя надситуативную обусловленность поведения. Е. П. Ильин пишет, что «чаще всего свойствами личности становятся закрепившиеся и предпочитаемые способы формирования мотивов поведения и деятельности (стили мотивации)» [174, с. 176].

Эти способы формирования мотивов разделяют на экстернальные (податливость человека к воздействиям извне) и интернальные (противодействие воздействиям среды и формированием мотива, исходя из собственных побуждений).

Отдельную группу, на наш взгляд, образуют мотивационные свойства личности, связанные с особенностями принятия решения. Такие, как капризность, своенравность, самодурство, легкомыслие, безответственность, эгоистичность, корыстолюбие, самоуверенность, самонадеянность, своеволие, своенравие, делячество, безрассудность. Результаты проведенного нами исследования позволили выделить устойчивые сочетания (континуумы) свойств личности, наиболее ярко проявляющиеся в ситуации принятия решений. В первую очередь, к ним относятся: ригидность, импульсивность, рискованность, нерешительность, и др. [426].

По мнению Е. П. Ильина, между мотивацией и свойствами личности имеется двухсторонняя связь: свойства личности влияют на особенности мотивации, а особенности мотивации, закрепившись, становятся свойствами личности [174, с. 177–178].

Однако, далеко не все то, что характеризует личность, сказывается на ее мотивационной сфере (можно сказать и обратное: не всякие особенности мотивации превращаются в свойства личности).

В одной из работ, специально посвященной анализу роли специфической и неспецифической мотивации в регуляции принятия решений, Т. В. Корнилова указывает, что «... общим является указание специфики ситуации – так называемой закрытой задачи, в которой субъект осуществляет выбор из альтернатив. Альтернативы обычно заданы, но требуется их анализ, причем на основе неочевидных критериев; при этом нет единственного или правильного

решения. Неизвестным может быть основание, принятое человеком в качестве решающего критерия при сравнении альтернатив, либо способы достижения цели (т. е. цель – выбрать «лучшее» из возможных решений)» [222, с. 172].

Другим постулатом, выдвинутым автором для анализа роли мотивации в реализации принятия решений, предлагается рассматривать некое идеальное лицо в качестве принимающей решение личности. В качестве третьего – рассматривать и трактовать решения как интеллектуальные, в силу того, что их принимает человек думающий (то есть изменяющий основания выбора).

Опора на существующую классификацию решений, относящую решения либо к волевым (и волюнтаристским), эмоциональным (в том числе импульсивным), интеллектуальным и прочим, обуславливает необходимость рассмотрения специфических особенностей всех видов решений в их своеобразии. Подмена личности принимающей решение «человеком думающим» позволила перейти от рассмотрения оснований классификации по виду деятельности к единственному виду – интеллектуальным решениям, интеллектуальному выделению ориентиров, к рассмотрению процессов осознанной саморегуляции – смысловой регуляции мыслительной деятельности. Для раскрытия особенностей личностно-мотивационной регуляции необходимо не элиминирование, а корректный учет влияния эмоционального и волевого компонентов системы принятия жизненного решения на поведение личности [426].

Преодоление такого рода исключительности изучения интеллектуальных решений дано в работах В. Н. Азарова [13; 14]. В. Н. Азаров, на основе проведенных исследований, предложил вкладывать в понятие «импульсивные» и «волевые» решения принципиально другое содержание. Кроме того, он вводит для анализа механизмов принятия решений такие понятия как «способ», «стиль», «тип действия», рассматривая их как синонимы и которые в широком смысле обозначают некоторые устойчивые формально-динамические характеристики (синдромы) активного воздействия человека как личности на среду. Позднее, при интерпретации решений большее внимание уделяется

содержательным аспектам проявлений индивидуальности, оставляя их темпераментальную природу на втором плане. Признавая стиль действия в качестве составной части индивидуального стиля деятельности, В. Н. Азаров уточняет: «...под импульсивным стилем действия понимается склонность реализовывать ситуативные тенденции, при минимальном, как правило, обдумывании вариантов и последствий своих действий. В свою очередь, рефлексивно-волевой стиль характеризуется выраженной регуляцией действий, опосредуемых развернутым анализом возможных способов достижения цели» [13, с. 122]. В этом случае справедливо говорить о полифункциональной регуляции действий принятия решений.

Действительно, интеллектуальные решения можно считать наиболее изученными в силу их специфичности и большей разработанности методического аппарата для их решения. Развернутый их анализ дал возможность расширить и углубить существующую базовую классификацию принимаемых личностью жизненных решений за счет введения нескольких рядоположных оснований классификации. Кроме того, появляется возможность, используя аппарат математической статистики, учета одновременного влияния параметров ситуации, особенностей и алгоритма принятия личностью жизненного решения. Детальный анализ влияния различных факторов на показатели личности (устойчивость, непреднамеренные ошибки, временные затраты, оценка последствий) позволил нам, в специально организованном эксперименте, выделить дополнительные факторы, значительно расширяющие диапазон показателей принятия решений, в том числе особенности алгоритма и условий принятия решения [399].

Представленные классификационные признаки встречаются не только в профессиональной деятельности специалистов (например, операторов технологических систем), но и в различных сферах жизнедеятельности личности, что делает универсальной их применимость. Вместе с тем, необходимо отметить, что любые изменения количественных характеристик ситуации принятия решений проявляются в психологических реакциях

личности. Эти изменения отражаются как в эмоциональных реакциях личности на ситуацию принятия жизненного решения, в актуализации соответствующих мотивов преодоления ситуации, так и в привлечении волевого усилия для ее разрешения.

При кажущейся логической простоте ситуации, варьирование условий и изменения в алгоритме ее разрешения вызывают одновременное развертывание мотивационного, эмоционального, когнитивного и регулятивного компонентов принятия жизненного решения, актуализацию и доминирование на этой основе конкретного его типа, принимаемого личностью. Необходимо отметить, что выделенные дополнительные классификационные основания лишь приоткрывают череду факторов, не только влияющих на формирование необходимых для жизнедеятельности свойств и качеств личности, развитие отдельных подструктур и личности в целом, но и инициирующих побуждение личности к принятию жизненных решений.

Л. И. Анцыферова, анализируя множество факторов, влияющих на развитие личности, показывает особую роль мотивации. По ее мнению, «мотивационная установка человека на формирование у себя определенных черт личности – и требуемых, например, профессией, и лично горячо желаемых – определяет выбор ситуаций поведения и деятельности, формирует механизм «оттормаживания» свойств, противоречащих этой установке. Механизм мобилизации функциональных ресурсов организма, повышает сензитивность личности к определенным воздействиям и т. д.» [31, с.14].

Именно это обстоятельство побудило изучить место мотивации достижения в структуре факторов, влияющих на личность в ситуации принятия жизненного решения. И. А. Васильев [81] и Т. О. Гордеева [116] под *мотивацией достижения* понимают мотивацию, направленную на возможно лучшее выполнение любого вида деятельности, ориентированную на достижение некоторого результата, к которому может быть применен критерий успешности (то есть он может быть сопоставлен с другими результатами, используя некоторые стандартные оценки). По мнению ученых, мотивация

достижения проявляется в стремлении субъекта прилагать усилия и добиваться лучших результатов в области, которую он считает важной (значимой).

Рассматривая проявления мотивации в деятельности, М. Ш. Магомед-Эминов определяет мотивацию достижения как функциональную систему интегрированных воедино аффективных и когнитивных процессов, регулирующих процесс деятельности в ситуации достижения по всему ходу его осуществления. В его понимании, мотивация достижения – это психическая регуляция деятельности в ситуациях достижения, в которых есть возможность реализовать мотив достижения [276].

Сравнивая в качестве предикторов успеха мотивацию и интеллект, Р. Стернберг отдавал предпочтение именно мотивации [677, р. 251–252].

По мнению Ж. П. Вирной, мотивация достижения может также выступать одной из характеристик личности успешного специалиста, раскрывая особенности его профессионального поведения [89, с. 133].

В работах зарубежных исследователей (Дж. Аткинсон [575], Д. С. Мак Клелланд [280], Х. Хекхаузен [530; 531]) мотивация достижения рассматривается как структурное образование, мотивом которой является одновременно и достижение успеха, и избегание неудачи. В свою очередь, эти мотивы состоят из таких компонентов как потребность достижения цели и ее антиципация, инструментальная активность, аффективное состояние, результат деятельности и отношение к этому окружающих [174].

Г. А. Мюррей [656] определил потребность достижения как потребность достигать чего-то трудного, овладевать, манипулировать или организовывать физические объекты, людей или идеи, делать это как можно быстрее и лучше, преодолевать препятствия и достигать высоких стандартов [116, с. 164].

Выделенные Г. Мюрреем признаки мотивации достижения практически полностью были позднее повторены в работах Х. Хекхаузена [530; 531]. Наиболее характерными признаками мотивации достижения, по его мнению, являются: выраженная ориентация на достижение успеха; возможность совершенствования как условие проявления мотивации; ориентация на

определенный результат (цель) при постоянном пересмотре целей; возвращение к уже прерванным занятиям и доведение их до конца. Все сказанное является основанием для изучения мотивации достижения в контексте особенностей личности, принимающей жизненное решение.

Мотивация достижения и особенности личности принимающей решение. Корреляционному анализу были подвергнуты показатели мотивации достижения и особенностей личности, принимающей жизненное решение. В табл. 4.14 и 4.15 приведены коэффициенты корреляций показателей мотивации личности принимающей решение, и действий по его реализации.

Таблица 4.14

Значимые корреляционные взаимосвязи показателей мотивации достижения и свойств личности, принимающей жизненное решение

	Показатели решимости			МОПР			Уверенность в себе		
	СТР	ДВР	ДГР	Миз	Мпр	Мсв	УвС	ССм	ИсК
МДо	408**	309**	-206**	-335**	-345**	-308**	272*	268**	250**
СТР	1	351**	-209**	-163*	-278**		373**		
ДВР		1			-179*		276**		
ДГР			1	289*			-187*	-274**	-232**
Мбд					-202**				
Миз				1	571**	457**		-232*	
Мпр					1	512**	-186*		-250*
Мсв						1	-175*	-265*	
УвС							1		163*
ССм								1	328**

Для диагностики указанных показателей использовались: «Мультидимензиональная шкала решимости» (МШР), «Мельбурнский опросник принятия решения» (МОПР), Тест уверенности в себе (В. Г. Ромек), Методика «Интолерантность – толерантность к неопределенности» (С. Баднера); Шкала «Стратегии преодоления стрессовых ситуаций» (SACS,

С. Хобфолла); «Методика измерения мотивации достижения успеха» (А. Мехрабиан, модификация М. Ш. Магомед-Эминова). Множественные положительные и отрицательные статистически значимые взаимосвязи показателей свойств личности, принимающей жизненное решение, образуют несколько тенденций. Рассмотрим взаимосвязи показателя мотивации достижения (МДо), свойств личности принимающей решение, и действий по его реализации.

Таблица 4.15

Корреляционные взаимосвязи показателей свойств личности, принимающей жизненное решение, и действий по реализации решения

Показатели		Показатели шкалы SACS							
Мотив. достиж. МДо		Асс	СоП	ОсД	ИмД	Изб	НеД	АсД	АгД
		237*	229*	-256*		-372**	247*	-267*	-269*
Решимость	СтР	254*			265*	-451**	239*		
	ДвР			264*	-238*	-321**			
	ДгР	-246*	-234*	322**		232*		245*	278*
	СпР	-250*		-465**	317**				
МОПР	Мбд	277*		324**			255*		
	Миз	-256*		265*	252*	280*			
	Мпр		232*			237*	222*		
Уверен. в себе	УвС	267*		-239*		-323**	262*	-265*	-221*
	ССм	414**	276*	-243*	-245*	-234*			
	ИсК	245*	237*		276*		258*		
Интолер. неопред.	Бнв		291*	292*		289*			
	Бнр	-289*	329**		279*		278		
	Бсл	-235*	-271*	285*		289*			

Обнаружены положительные значимые взаимосвязи, преимущественно на 1% уровне, показателя мотивации достижения (МДо) с показателями стремительности (СтР), дальновидности (ДвР), уверенности в себе (УвС),

социальной смелости (ССм), а также инициативы в социальных контактах (ИсК). Выделены статистически значимые отрицательные связи показателя мотивации достижения (МДо) с догматичностью (ДгР), стратегией и действиями избегания (Изб), избеганием в принятии решений (Миз), прокрастинацией (Мпр), а также сверхбдительностью в принятии решений (Мсв). Можно считать, что высокая мотивация достижений сопряжена со стремительностью, дальновидностью, уверенностью в себе, высокой социальной смелостью и инициативностью при установлении контактов с другими людьми. Неразрешенные проблемы при высокой мотивации достижений не вызывают ощущения угрозы. Высокий уровень мотивация достижения активизирует действия, соответствующие принятым решениям. Указанные значимые связи, выделенные по результатам корреляционного анализа, требуют некоторых пояснений природы мотивации достижения, проявляющейся в принятии решений определенным образом.

Индивидуально-психологические особенности принятия решения у лиц с разным уровнем мотивации достижений. Для изучения индивидуально-психологические особенностей принятия решения, с помощью метода асов из общей выборки были выделены 2 группы испытуемых. Первую группу составили испытуемые, получившие высокие баллы по показателю мотивации достижения (Мдо+, n=36), во вторую группу вошли лица с низкими значениями этого показателя (Мдо-, n=3). На основании анализа литературы и проведенных теоретико-эмпирических исследований, мы предположение о том, что лица, различающиеся по уровню мотивации достижения, отличаются особенностями принятия жизненных решений. Для того, чтобы проверить данное предположение и изучить особенности принимающей решение личности у представителей с разным уровнем мотивации достижения, мы использовали метод «профилей» Профили показателей личности принимающей жизненное решение сравнивались попарно. Выводы о наличии различий между двумя сопоставимыми группами осуществлялись на основании значений t-критерия Стьюдента. При анализе профилей, прежде всего, интерес

представляли значимые различия в одноименных показателях.

На рис. 4.18 представлены *профили показателей принятия решений* (по методике МОПР) в изучаемых группах, полученные по методике МОПР.



Рис. 4.18. Профили показателей принятия решений (по методике МОПР) в группах, отличающихся высокими (Мдо+) и низкими значениями (Мдо-) показателя мотивации достижения.

Анализ профилей показателей принятия личностью жизненного решения в группах, отличающихся высокими и низкими значениями мотивации достижения, свидетельствует, что уровень мотивации достижения оказывает влияние на показатели принятия решения.

Форма кривой соответствует первому из двух типичных латентных профилей показателей методики МОПР: высокие значения показателя «бдительности» и низкие значения показателей избегания (Миз), прокрастинации (Мпр) и сверхбдительности (Мсв). Показатель бдительности (Мбд) обеспечивает поиск рационального варианта решения, обдумывание альтернатив, сопоставление данных опыта принятия жизненных решений с требованиями текущей ситуации. В ранее проведенных исследованиях получены статистически достоверные положительные связи показателя бдительности с интолерантностью к неопределенности, рациональностью и рефлексивностью [225; 227].

Взаимосвязь показателя мотивации достижения (Мдо) с указанными показателями свидетельствует о том, что личность с высоким уровнем мотивации достижения (Мдо+) не пытается избежать принятия жизненного решения или отложить «на потом» его принятие, а также не обращает внимания на несущественные факты. Личность, имеющая низкие значения показателя мотивации достижения (Мдо-), уделяет много внимания мелочам, постоянно отвлекается и перекладывает принятие решения на других.

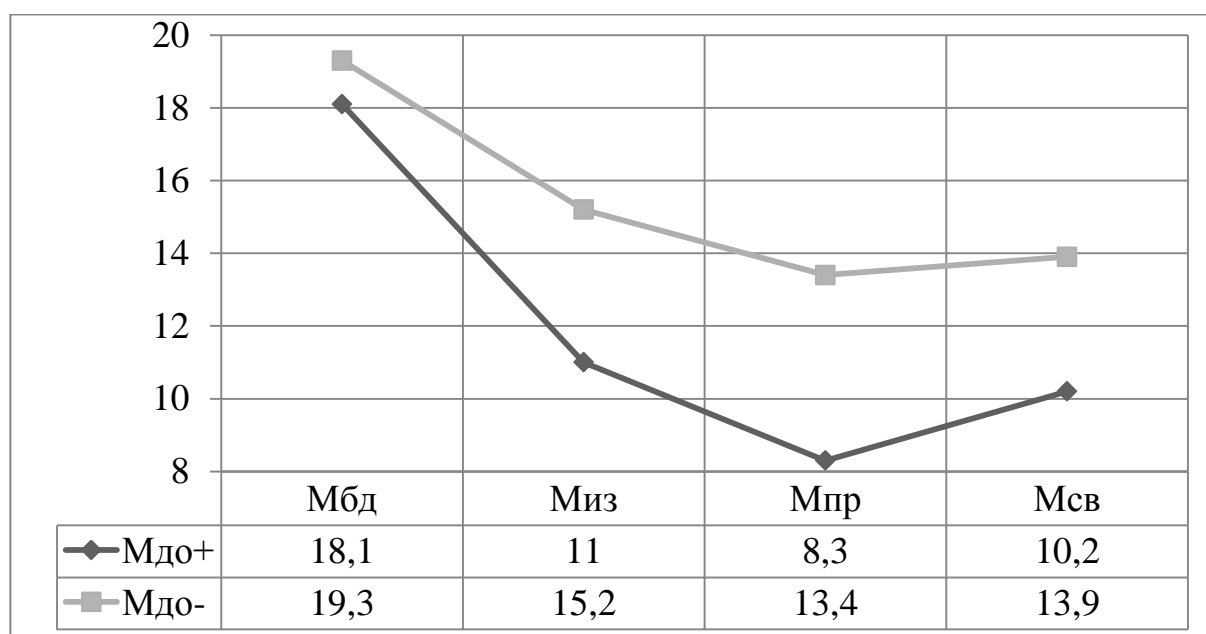
На основании полученных данных был также проведен сравнительный анализ *показателей уверенности в себе* в группах лиц, отличающихся разным уровнем мотивации достижения. В результате анализа обнаружен более высокий уровень значений всех показателей уверенности в себе в группе с высокими значениями показателя мотивации достижения (Мдо+): 27 баллов против 20,7 по показателю социальной смелости (Ссм); 22,0 балла против 16,5 балла по показателю инициативы в социальных контактах (ИсК); 27,8 против 25,4 балла по уверенности в себе (УвС), чем в группе Мдо-, соответственно. Это подтверждает наше предположение, что личность с высоким уровнем мотивации достижения (Мдо+) достаточно смела, уверена в себе и инициативна в налаживании социальных контактов. Напротив, человек с низкой мотивацией достижения (Мдо-) проявляет смущение, робость, застенчивость при налаживании социальных контактов, нередко испытывает страх, когда вынужден обременять других своими просьбами.

На рисунке 4.19 представлены *профили показателей интолерантности личности к неопределенности* в группах, отличающихся высоким (Мдо+) и низким (Мдо-) уровнем мотивации достижения. Анализ профилей показателей интолерантности к неопределенности (по методике С. Баднера) показывает, что уровень мотивации достижения существенно влияет на все показатели интолерантности, измеряемые методикой (интолерантность к новизне, неразрешимости и сложности проблемы). Такие значения показателей интолерантности у лиц с высоким уровнем мотивации достижения (Мдо+) означают, что личность стремится разрешить любую

субъективно сложную задачу, не пасует перед трудностями.



Рис. 4.19. Профили показателей интолерантности-толерантности к неопределенности (по методике С. Баднера) в группах, отличающихся значениями показателя мотивации достижения.

Выраженность различных признаков объясняется спецификой принятия именно жизненных решений – личность более толерантна к неразрешимости проблемы, считая все жизненные проблемы теоретически разрешимыми, что решение будет «если не сегодня, то завтра». Напротив, личность, имеющая низкие значения мотивации достижения (Мдо-), более толерантна к неопределенности, не склонна воспринимать необычные и сложные ситуации как угрожающие, чем дающие новые возможности. Недостаток информации, сложность возникшей проблемы, субъективное ощущение ее неразрешимости не создают такой личности дискомфорт. Сложностью для немотивированных (Мдо-) является только новизна решаемых проблем, требующая от них проявления высокой активности в принятии жизненного решения.

На рисунке 4.20 представлены *профили показателей реализации решения личностью* в группах, отличающихся разным уровнем мотивации достижения. Анализ профилей показателей стратегий поведения и действий реализации выбора личности (по шкале SACS, С. Хобфолла) в сравниваемых группах (Мдо+, Мдо-) подтверждает влияние уровня мотивации достижения на

определенные действия реализации уже принятого решения. Заметим, что в целом оба профиля похожи практически во всех показателях шкалы. Сравнение профилей шкалы SACS показывает характерное для мотивированных пренебрежение осторожностью, редкий уход от реализации решений, отсутствие при реализации негуманных форм поведения.

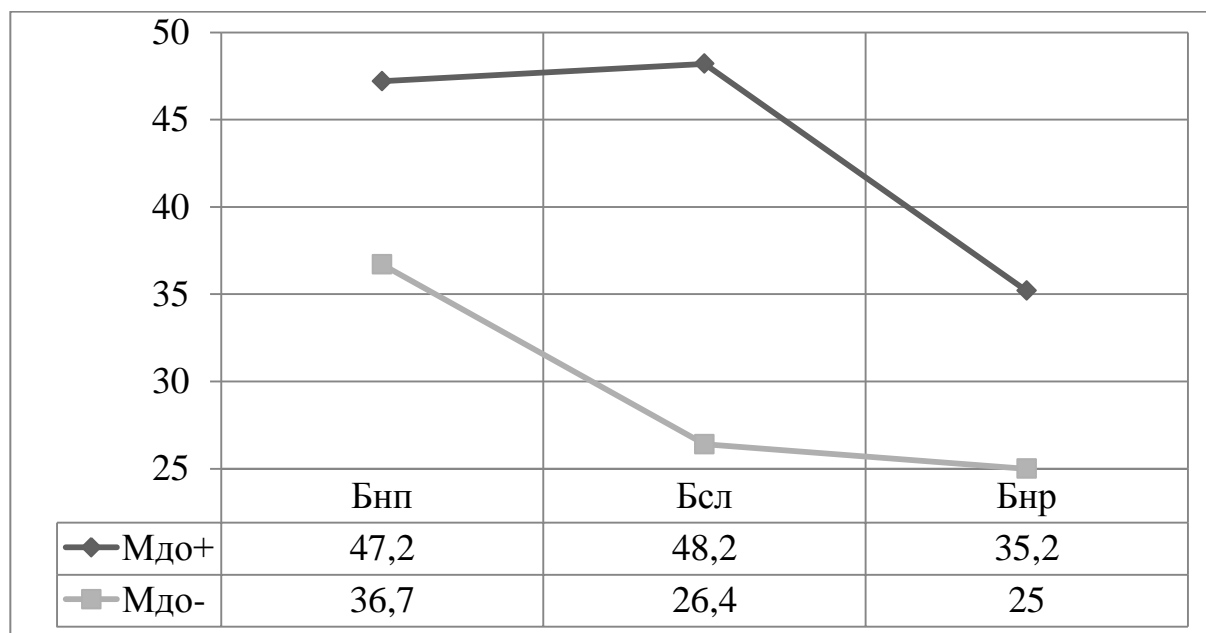

Рис. 4.20. Профили показателей стратегий поведения и действий по реализации принятого личностью жизненного решения (по шкале С. Хобфолла) в группах, отличающихся высокими (Mдо+) и низкими значениями (Mдо-) показателя мотивации достижения.

Это означает, что личность, мотивированная на достижение предпочитает конструктивные модели преодолевающего поведения, отличается более высокой адаптивностью, высокой нервно-психической устойчивостью к изменениям, в большей степени удовлетворена качеством своей жизни (отличается более высоким уровнем субъективного благополучия).

На рисунке 4.21 представлены *профили компонентов решимости* (по методике МШР) в группах с разным уровнем мотивации достижения. Анализ профилей свидетельствует о связи мотивации достижения (MДо) со стремительностью (СтР). Это означает, что лица с высоким уровнем мотивации достижения (MДо+) обладают быстрой и энергичной реакцией на ситуацию,

выраженной рациональностью. Кроме того, такие лица пытаются быть осторожными при принятии решений, они независимы от обстоятельств, прагматичны и настойчивы в осуществлении принятого решения.

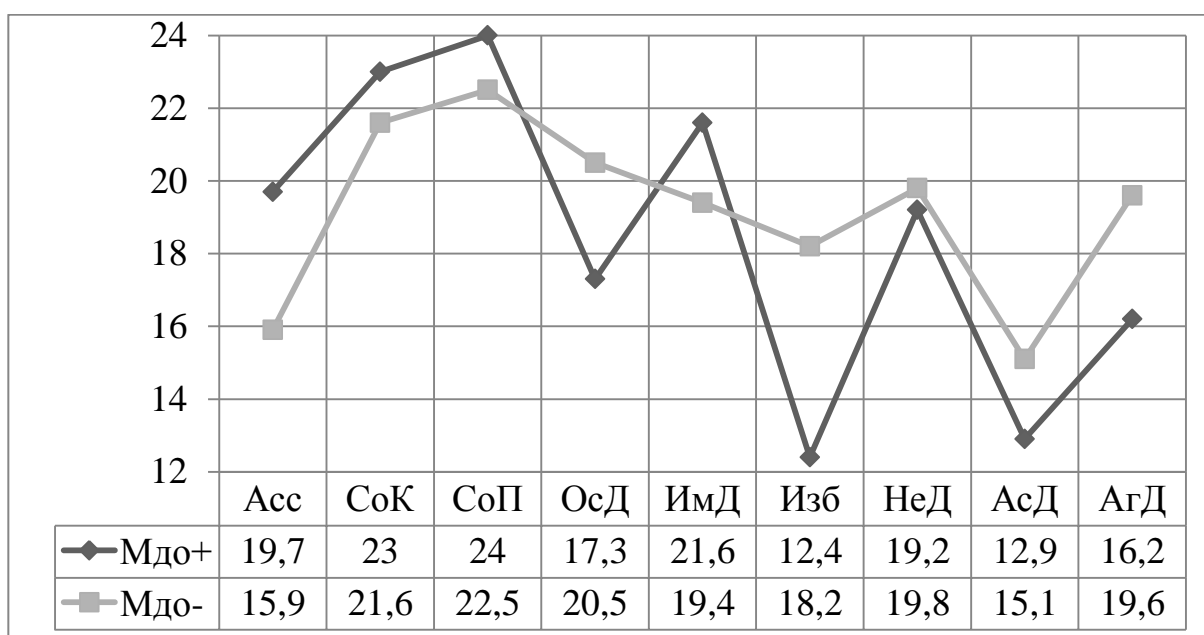

Рис. 4.21. Профили показателей решимости (по методике МШР) в группах, отличающихся высокими (МДо+) и низкими значениями (МДо-) показателя мотивации достижения.

Для представителей группы лиц с низким уровнем мотивации достижения (МДо-) характерны непродуманные решения, нерешительность в ситуации принятия решения, зависимость от обстоятельств, мечтательность и неустойчивость намерений. Взаимосвязь мотивации достижения с дальновидностью (ДвР) свидетельствует о целенаправленном построении стратегии достижения цели, корректном выборе одной или нескольких целей и принятии решений по их достижению, о стремлении к прогнозированию будущего, о прагматичности и целеустремленности у лиц с высоким уровнем мотивации достижения (МДо+). Для группы лиц с низким уровнем мотивации достижения (МДо-) характерно отсутствие дальновидности, проявляющееся в низкой активности как при выборе цели, так и принятии решения по ее достижению. Относительно догматичности (ДвР) и спонтанности (СпР), можно сказать, что мотивация достижения не имеет существенного влияния на них.

На рис. 4.22 представлена структура (состав и связи) мотивационной компоненты психологической системы принятия жизненного решения.

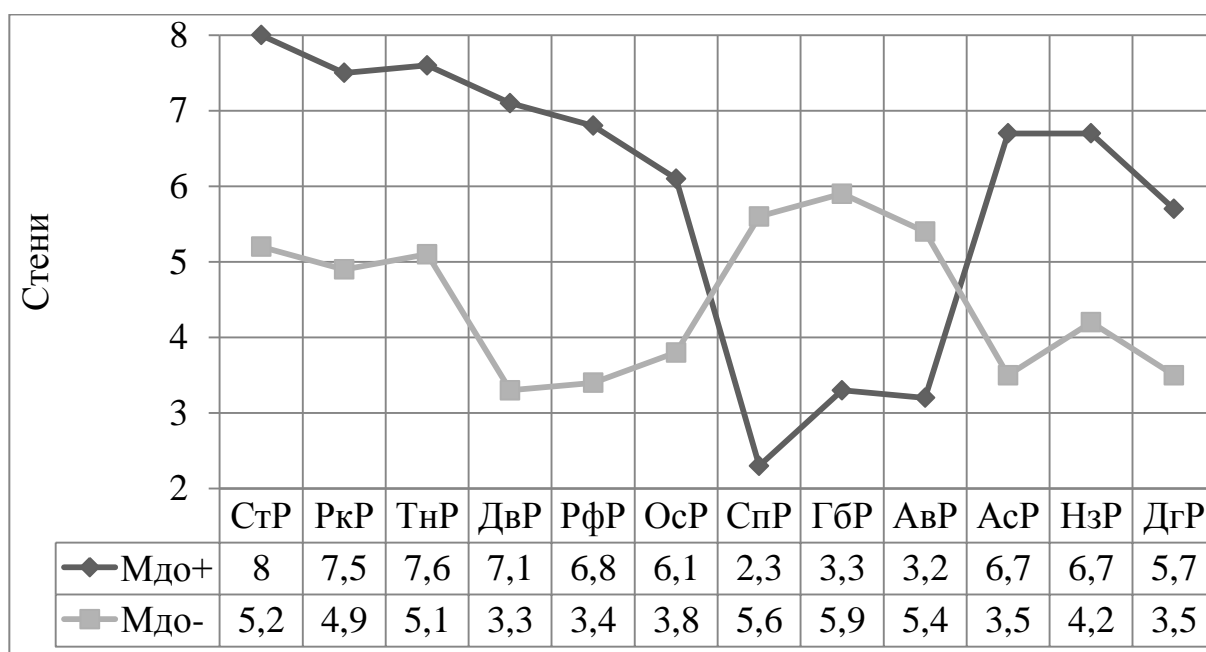

Рис. 4.22. Структура мотивационного компонента принятия личностью жизненного решения.

Примечание. Условные обозначения, принятые на схеме: ПР – принятие

решения, ЛПР – личность, принимающая жизненное решение.

Отношения личности с многообразием одновременно воздействующих факторов среды приводят к и необходимости разрешения противоречий двух видов: между личностью и внешними условиями ее жизнедеятельности, и между образованиями внутри самой личности. Эти противоречия имеют сложную, взаимосвязанную комплексную структуру, образованную двумя составляющими. С одной стороны, это противоречие между сформированными свойствами личности, которые обеспечивают принятие решения (функциональными возможностями) и свойствами, которые требуются от личности объективно (достаточными для разрешения противоречия). Другую составляющую образует противоречие между осознанной и «принятой» личностью целью (одной или несколькими целями) и недостающими ресурсами личности принимающей решения. Именно их взаимосвязи обеспечивают образование, развертывание устойчивого образа личности – «пространство принятия жизненного решения» («пространство жизненного выбора»).

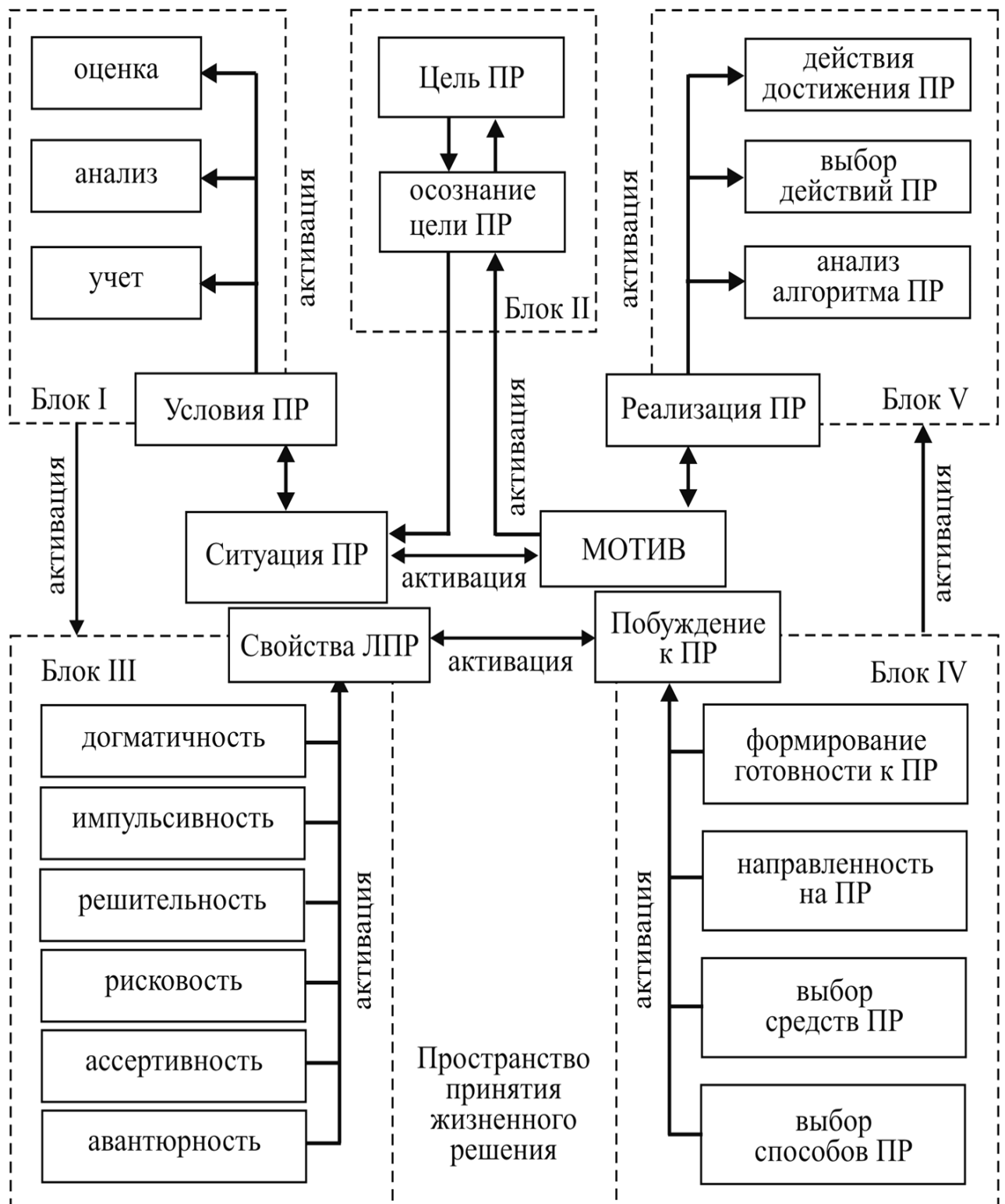
Мотивационный компонент включает: блок I – мотивация актуальных условий принятия жизненного решения (выделение, анализ и учет условий принятия решения); блок II – мотивация цели выбора (выделение множества необходимых и допустимых по условиям, отбор и осознание выбора цели жизненного решения); блок III – мотивация ресурса (актуализация сформированного ресурса регуляция выполнения действий и контроль реализации принятого жизненного решения); блок IV – мотивация активности личности (формирование и поддержка психологической готовности личности к принятию жизненного решения, выбор стратегии использования ресурса, средств и способов принятия жизненного решения); и блок V – мотивация реализации (регуляция выполнения действий и контроль реализации принятого решения). Именно под его влиянием и в нем личность специфическим образом актуализирует, «запускает» и контролирует осознаваемый процесс «снятия», разрешения конкретного ситуативного противоречия, протекающего в форме принятия личностью жизненного решения.

ВЫВОДЫ К ГЛАВЕ IV

1. Выделены тенденции современной психологии в изучении личности, отражающие переход от констатации структурной иерархии свойств индивидуальности к формированию представления о структурно-системной целостности личности, понимаемой как неповторимость, уникальность, и, вместе с тем, как исключительное своеобразие системы свойств личности и индивидуальности и их взаимосвязей, наиболее полно проявляющихся в регуляции принятия жизненного решения.

2. Выявлено, что взаимодействие со средой осуществляется в форме спонтанного или целенаправленного сканирования личностью физической, социальной, социотехнической, или виртуальной среды жизнедеятельности. Результатом этого взаимодействия являются многомерная субъективная модель – образ реальности, позволяющий личности выделять ситуации, требующие принятия жизненного решения.

3. Показано, что волевая активность личности принимающей жизненное решение связана с внутренним напряжением, мобилизацией психических и физических возможностей. «Инициирование» и «запуск» волевого действия носит осознанный характер, осуществляется в принятии решения при возникновении условий, требующих преодоления трудностей или их нейтрализации. В качестве факторов, побуждающих к проявлению воли в ситуации выбора, выступают компоненты решимости, свойства уверенности в себе, адаптивности и позиционирования личности в субъективном пространстве, актуализированной жизненной ситуации.

4. Подтверждено, что воля выступает регулятором сознательного выбора и принятия решения личностью: при выборе цели (одной или нескольких) жизненного решения; непосредственно в процессе оценки и выбора альтернативы, требующей значительного волевого усилия; при возникновении трудностей в ходе принятия жизненного решения; при определении состава, отбора и осуществления действий по реализации принятого жизненного решения.

5. Доказана ведущая роль эмоциональности в психологической системе принятия решений, где она выступает не только в качестве одного из регуляторов выбора личности, обеспечивая принятие жизненного решения, его структурную и функциональную полезность для личности, но и реализует селективную функцию, пропуская одни воздействия внешней среды и блокируя другие.

6. Различные сочетания базальных эмоций, степень доминирования каждой из них составляют индивидуальное своеобразие эмоционального реагирования на ситуацию принятия жизненного решения: ее оценку, поиск вариантов решения, реализацию выбранного варианта. Содержательно эмоциональность преломляет изменения социальной и физической среды, которые приобретают особое значение для личности, принимающей решение. Качественные свойства эмоциональности характеризуют отношение человека к ситуации принятия жизненного решения и находят свое отражение в знаке и модальности доминирующих эмоций.

7. Установлены статистически значимые связи между типом эмоциональности и свойствами личности, обеспечивающими принятие решения. Показано, что эмоциональное регулирование активизирует использование ресурсов – свойств личности, обеспечивающих не только своеобразие выбора личности, но и его реализацию. Каждому типу эмоциональности соответствует определенная структура свойств решимости, ригидности, уверенности в себе, импульсивности, рациональности, готовности к риску, стратегий действий по реализации жизненного выбора, отличающихся по своей выраженности в различных группах.

8. Эмпирически подтверждено, что типы эмоциональности, в зависимости от состава включенных в него эмоций (доминирование эмоциональной модальности «радость», «гнев» и «страх-печаль»), обеспечивают индивидуальную специфику проявления свойств личности принимающей решения. Установлено, что лица с одной и той же эмоциональной диспозицией характеризуются похожей спецификой решимости, и в то же время,

демонстрируют отличия в проявлениях данных свойств личности и особенностях поведения в сравнении с представителями других эмоциональных групп.

9. Показано, что интеллектуальный ресурс личности представляет собой сложное психологическое явление, включающее комплекс взаимосвязанных качественных компонент, образующих целостную структуру. Интеллектуальный ресурс является компонентом когнитивной регуляции личности принимающей жизненное решение, направлен на совершенствование отображения, проектирования и опредмечивания совокупности характеристик принятия личностью решения, жизнедеятельности в целом.

10. Определены наиболее значимые функции интеллектуального ресурса личности: обеспечение и поддержка «разумности» как одной из компонент интегрального свойства «решимости»; анализ и отсеивание несущественных, не относящихся к ситуации принятия решения, информационных помех; прогнозирование последствий реализации выбора.

11. Подтверждено, что механизмом актуализации мотивации выступает эмоциональная оценка ситуации жизненного выбора личностью, оценка мотивационной значимости условий ситуации, их анализ и учет в принятии жизненного решения. Мотив выступает причиной развертывания субъективно необходимого жизненного выбора, инициатором активности личности в достижении желаемой цели, а осознанное побуждение является иницирующим началом его принятия. Побуждение обеспечивает мотивационную готовность и направленность личности на достижение цели (мотивацию достижения), анализ и выбор средств, приемов и способов действий, необходимых для принятия и реализации жизненного решения.

12. Источником активности и ресурсами личности выступают мотивационные свойства личности, обладающие характеристиками, которые проявляются в принятии жизненного решения, силой и устойчивостью мотива. Устойчивые сочетания (континуумы) мотивационных свойств личности в принятии решений образуют специфические группы (склонность к риску –

предусмотрительность, нерешительность – уверенность в себе, зависимость – ассертивность, авантюризм – обстоятельность, и другие).

13. Мотивация достижения – внутренняя, относительно устойчивая направленность к успеху в различных сферах жизнедеятельности, и прежде всего, в принятии жизненных решений. Установлено, что показатель мотивации достижения образует значимые корреляционные связи с показателями свойств личности принимающей жизненное решение: выявлены положительные связи с показателями решительности, целеустремленности и уверенности в себе; отрицательные связи с ригидностью, избеганием, прокрастинацией и сверхбдительностью в принятии жизненного решения. Установлено, что лица с высоким уровнем мотивации достижения успеха характеризуются быстрой и энергичной ситуацией на ситуацию жизненного выбора, рациональностью, высокой конструктивностью стратегии достижения цели, прагматичностью в прогнозировании будущего, смелостью и решительностью в достижении жизненной цели и реализации принятого решения.

14. Обобщение результатов проведенных исследований, а также рассмотренные выше закономерности позволяют скорректировать используемые в работе понятия жизненного решения, жизненного выбора и психологической системы принятия жизненного решения.

Жизненное решение – цель, данная в условиях определенной или виртуальной жизненной ситуации, достижение которой может быть получено преобразованием условий данной ситуации в соответствии с определенной процедурой, критериями и принятой логикой принятия решения. При возникновении трудностей и барьеров в принятии жизненного решения, личность осуществляет их преодоление, используя для этого механизм регулирования эмоциональных, когнитивных или волевых элементов психологической системы принятия решения.

Под жизненным выбором понимается предпочтение личностью альтернативы (из двух или более жизненных побуждений), обладающей субъективной и функциональной полезностью в условиях реальной или

виртуальной ситуации принятия жизненного решения.

Психологическая система принятия жизненного решения – это система организации и регуляции жизнедеятельности человека, в центре которой находится личность, принимающая жизненное решение и ответственность за это решение. Формализованное описание системы принятия решения включает в себя три основных элемента: требование – цель; условие (известное) – реальная или воображаемая (виртуальная) ситуация; искомое (подлежащее определению, неизвестное) – действие, способ достижения цели.

15. Принятие жизненного решения выражается в ряде характерных и присущих ему специфических особенностей: в активном использовании решимости, источнике готовности личности к принятию жизненного решения в условиях неопределенности и риска; в оригинальности формирования образов решения как «жизненно потребного будущего», состояния среды и ситуации принятия жизненного решения, поступка и действий, адекватных требованиям ситуации и цели жизненного решения; в «предвзятом» со стороны личности, активном выдвижении и анализе альтернатив, содержательно определяемых структурными компонентами решимости; в рассмотрении вариантов жизненного выбора через призму ресурсов (внутренних средств выбора), условий (факторов среды и ситуации выбора) и сложившегося опыта жизнедеятельности личности; в прогнозировании возможных последствий выдвинутых альтернатив жизненного выбора, особенностей разрешения ситуации принятия жизненного решения, нерационального использования имеющихся ресурсов личности, в совокупности ограничивающих субъективную полезность; в преимуществе принятого варианта жизненного решения, как соответствующего критериям субъективной оценки условий его реализации, а также субъективной и функциональной полезности личности.

Основные положения данной главы опубликованы в следующих работах: 397, 400, 416, 419, 422, 424 – 426, 429, 430, 438, 441, 443, 450, 452, 454, 455, 457, 460, 665, 666, 669.

ГЛАВА V. ПРОФЕССИОНАЛЬНОЕ КОНСУЛЬТИРОВАНИЕ ЛИЧНОСТИ ПРИНИМАЮЩЕЙ ЖИЗНЕННЫЕ РЕШЕНИЯ

В данной главе предложена авторская технология профессионального консультирования; осуществлен функционально-информационный анализ психологических свойств, которые отвечают требованиям будущей профессиональной деятельности; синтезированы компоненты принятия решений в контексте прогноза профессиональной самореализации личности.

5.1. Основы технологии профессионального консультирования личности

К настоящему времени сложились, в разной степени развиты и одновременно используются в практике профессионального консультирования четыре основных направления консультационной работы: информационное, диагностическое, консультационное и тренинговое [11, 12; 456; 482].

Информационное направление сложилось как развитие работ по профессиональной ориентации и решает в профессиональном консультировании основную задачу – формирование знаний о профессиях, профессиональном образовании, рынке труда, требованиях профессий к свойствам и качествам человека. Психологи, занимающиеся профессиональным отбором и вторичной профессиональной ориентацией, в рамках *диагностического направления* наработали опыт использования психологических тестов и психомоторных проб. В первую это касается оценки профессиональной пригодности клиента, получения знаний о его интересах и возможностях, склонностях и способностях, чертах и свойствах личности, с другой. При недостатке знаний о профессии, затруднениях, связанных с принятием решений, которые могут быть обусловлены неблагоприятным эмоциональным состоянием клиента, внутренними мотивационными конфликтами, особенностями личности или неадекватными убеждениями,

возможно проведение *психологической консультации*. Обобщение опыта использования специальных игр и упражнений с последующим обсуждением процесса и результатов их выполнения обеспечивается *тренинговым направлением*.

Каждое из направлений дает возможность успешно решать задачи профессионального консультирования, составляющие основное содержание деятельности консультанта. К проблематике, обуславливающей круг основных задач *профессионального консультанта*, необходимо отнести профессиональную ориентацию клиентов, фокусирование их профессионального выбора и психологическое сопровождение на этапе адаптации к условиям профессиональной деятельности [167]. Эта *проблематика* становится актуальной, когда консультант выступает посредником активного взаимодействия личности с миром профессий, реализуя в этом процессе основные задачи собственной консультационной деятельности:

– помощь личности в *профессиональном самоопределении* – в определении своего места в мире профессий, нахождении смысла в выполняемой конкретной профессиональной деятельности. Актуальным для выпускников общеобразовательных школ II-III ступени до сих пор остается *выбор способа получения профессионального образования*, типа профессионального учебного заведения, включая и выбор определенной специальности. Иррациональное поведение оптанта и его неадекватные поступки при выборе профессии могут быть вызваны чувством неуверенности и психической напряженностью, возникающими в ситуации выбора конкретной будущей профессиональной деятельности. Содержание работы профессионального консультанта при решении этой задачи будет заключаться в преодолении неуверенности личности и помощи ей в рациональном профессиональном выборе;

– выбор профессии и выполнение профессиональной деятельности связано с решением проблемы *пригодности профессии* для человека. Речь идет не о пригодности человека для профессии, определение которой — прерогатива

профессионального найма, подбора или отбора. Профессиональный консультант оказывает помощь клиенту, соотнося его психофизиологические и индивидуально-психологические особенности с требованиями профессии и формируя правильное представление о верном выборе с учетом особенностей предстоящей деятельности. Известно, что при длительном выполнении профессиональной деятельности происходит приспособление функциональных систем и психических процессов к условиям и нагрузкам, в которых она реализуется, однако низкий уровень профессиональной пригодности отрицательно сказывается и на продуктивности труда, и на удовлетворенности им. В силу этого определение профессиональной пригодности работника также входит в задачи консультанта;

– проблема *профессиональной адаптации* работника становится для многих актуальной при вхождении в профессию, при выполнении функций и задач профессиональной деятельности, освоении новой профессиональной роли и системы профессиональных отношений. Психическая напряженность в первые дни работы, неуверенность в правильности совершаемых действий, свидетельствуют о необходимости психологического сопровождения адаптации и является одной из задач психологической помощи консультанта;

– оказание помощи личности в оценке ее *профессионального и личностного потенциала*. Ситуация потребности в персонале, складывающаяся на рынке труда, специфика условий профессиональной самореализации, не всегда благоприятны для раскрытия и удовлетворения имеющегося профессионально-психологического потенциала. Консультант, отталкиваясь от оценки потенциала личности, предоставляет помощь в поиске путей профессиональной самореализации, видов и условий профессиональной деятельности, с помощью которых личность сможет решить данную задачу;

– проблема *профессионального роста, перспектив развития карьеры* возникают перед личностью уже на этапе выбора профессии, но актуальными они становятся после периода адаптации. Прогнозирование профессионального успеха является одной из задач профессионального консультанта, требующей

знания не только уровня профессиональной квалификации личности, особенностей взаимоотношений в рабочей группе, нагрузок и ритмичности деятельности, но и многого другого для оценки реализуемости прогноза;

– поиск условий психологического благополучия личности, индивидуального стиля профессиональной самореализации, возможности преодоления *кризисов, конфликтов, застоев в профессиональном росте*, характерных для любой профессиональной деятельности возникают как задачи, требующие участия профессионального консультанта;

– не менее сложной задачей профессионального консультанта является *профессиональная реабилитация* в форме психологической помощи личности при частичной потере трудоспособности (как следствие перенесенных длительных заболеваний, травм или ранения).

– наиболее часто профессиональный консультант оказывает личности помощь в выборе другой профессии, в поиске ценностей, подготовке к внутренней перестройке личности для самореализации в новых условиях. Возникновение этой задачи наиболее часто связано с увольнением работника, ликвидацией его должности или предприятия, неудовлетворенностью содержанием труда или существующей оплатой, длительным перерывом в работе (в связи с болезнью, воинской службой, уходом за ребенком и пр.) [435; 456, с. 279–281].

Одним из наиболее продуктивных способов решения указанных задач является использование технологического подхода, который в настоящее время начинает активно внедряться во все сферы жизнедеятельности людей [490]. Сегодня широко распространены информационные, медицинские, образовательные и гуманитарные технологии. Особенно интенсивно разрабатываются и внедряются разновидности гуманитарных технологий – психологические и психолого-организационные технологии [498], элементы психологических технологий профессионального консультирования [212; 315]. Целесообразность использования технологического подхода для фокусирования деятельности профессионального консультанта, ее систематизации и

эффективного обеспечения решения практических задач профессионального консультирования, не вызывает сомнения. Вместе с тем не только переход к использованию «советующих» технологий, технологий профессионального консультирования (от лат. *consultatio* – советовать, советоваться; заботиться), но и само содержание деятельности профессионального консультанта до сих пор в психологической литературе остается дискуссионным [482].

Так, О. А. Карабанова отводит ведущую роль психолого-педагогическому (возрастно-психологическому консультированию) [греч. *pais* – дитя + *ago* – веду, воспитываю]. При этом предполагается, что по своей форме консультирование должно быть индивидуальным, направленным на решение вопросов психического развития, обучения и воспитания детей, а основной целью консультирования – систематический контроль психического развития детей в целях его оптимизации и коррекции [188, с. 39]. В. Б. Шапар сводит профессиональное консультирование к научно организованному информированию о профессиях, предназначенному главным образом для оканчивающей общеобразовательную школу молодежи. Цель консультирования – практическая помощь при выборе профессии с учетом сформировавшихся индивидуальных склонностей, интересов и способностей, а также потребностей общества и народного хозяйства. В качестве основных содержательных компонент в консультировании выделяются только информационные, т.е. сведения о роли и перспективах каждой профессии; о потребности в кадрах; информация о содержании трудовой деятельности; социально-экономический и санитарно-гигиенический статус профессий; пути профессионального обучения и требования, которые предъявляет к человеку данная профессия, его психическим особенностям, а также о медицинских и физиологических показаниях и противопоказаниях к профессии [555, с. 212]. Более полно описываются функции и задачи консультирования, учитывающие опыт работы служб занятости: технология представляется совокупностью направлений, средств и форм профессионального консультирования, преследующих определенные цели (профессиональная ориентация, профотбор и психологическая поддержка) [482].

С методической точки зрения более корректным в консультировании является использование ситуативного подхода, суть которого сводится к анализу и сопоставлению развернутого описания ситуации (ее возможных исходов и последствий развития) с описаниями возможных форм поведения клиента в тех или иных случаях [212; 315].

Кроме того, использование термина «технология» до недавнего времени представляло не более чем заимствование опыта их функционирования в различных отраслях промышленности и попытка переноса в психологию (например, «психотехнологии общения», активно разрабатывавшиеся в конце 80-х годов). Технологию представляют как совокупность методов обработки; науку о способах воздействия на сырье, материалы или полуфабрикаты соответствующими орудиями производства [473, с. 495]; совокупность производственных процессов в определенной отрасли производства; научное описание способов производства, то есть в контексте использования машин и механизмов [320, с. 708]. Социологи, учитывая влияние технологий на организацию и общество, определяют ее как средство преобразования сырья (людей, информации или физических материалов) в желаемые товары и услуги. [655]. Более широкое описание технологии, определяет ее как сочетание навыков, оборудования, инфраструктуры, инструментов и соответствующих технических знаний, необходимых для желательных преобразований материалов, информации или людей [597, с. 82].

В. Г. Панок рассматривает психологическую технологию как целостную методическую систему, складывающуюся из трех основных частей: диагностической, интерпретационной (или поясняющей) и коррекционной. По мнению автора, разработка психологической технологии является, в сущности, процессом психологического проектирования, направленного на решение конкретной ситуации индивидуального развития или социального взаимодействия с использованием знаний и опыта научной психологии. Выбор метода и требований к нему в практике применения социально-психологических

знаний должны определяться так же, как и в прикладных естественных науках — конкретным ситуативным контекстом [326].

Основываясь на предлагаемом В. Г. Панком подходе, и одновременно уточняя его отдельные его положения, Л. М. Карамушка в структуру психолого-организационной технологии включает в качестве основных следующие компоненты: информационно-смысловой (описание существующих теоретических подходов к анализу психологических явлений в организации); диагностический (анализ критериев и показателей исследуемого явления, методов их измерения и т.п.) и коррекционно-развивающий компонент (система тренингов и консультаций, определение стратегии консультирования по изучаемой проблеме, целесообразности индивидуальных или групповых форм коррекционной работы в ситуациях производства и управления) [498, с. 57].

5.2. Особенности принятия решений в реализации технологии профессионального консультирования

Анализ особенностей создания и использования технологии консультирования показывает, что наибольшую нагрузку в консультационном процессе, в деятельности профессионального консультанта, несет принятие решений. Необходимость постоянного поиска и выбора информации, ее анализ и принятие решения, убеждение клиента в его правильности, высокая ответственность за последствия его реализации клиентом, представляют наиболее сложную часть психологической профессиональной консультации как по требованиям к квалификации консультанта, но и по особенностям их подготовки и реализации. Такое внимание обусловлено не только необходимостью определения сущности изучаемого явления, его роли и места в профессиональном консультировании, но и структуры образующих его основных элементов, специфики типов решений в профессиональной консультации и т.п.

Действительно, принятие решений играет немаловажную роль в деятельности профессионального консультанта. И, несмотря на то, что в

принятии решения личность опирается на свой жизненный и профессиональный опыт, компетенцию, высокий профессионализм, – в формировании выбора, в принятии решения и его реализации активно участвуют свойства личности самого консультанта [66; 180; 212; 243; 469; 561].

Актуальность проблемы изучения профессионально значимых качеств современного психолога отмечают многие ведущие украинские психологи [41; 67; 76; 285; 303; 338; 347; 410; 466; 469; 543; 545 и др.]. В психологии до сих пор остается мало разработанной проблема личности профессионального консультанта, его профессионально важных качеств, влияния этих качеств на эффективность консультативной деятельности, на принимаемые решения. Исследование влияния свойств личности на принятие решений необходимо не только для организации эффективного выполнения функций профессионального консультанта. Не выяснена роль, которую они занимают в деятельности профессионального консультанта, его профессиональном росте, в поддержании психологического самочувствия, при принятии перспективных решений, в прогнозировании развития личности и преодолении проблемных ситуаций.

Спектр проблем, которые решает психолог – профессиональный консультант достаточно широк. Это, прежде всего, вопросы профессионального самоопределения, выбора первой профессии, места получения образования, проблемы адаптации к условиям новой работы, психологические трудности (неудовлетворенность новым местом работы, конфликты с коллегами и руководителем), недостаток уверенности в себе, болезненные колебания в принятии решений в профессиональной деятельности, трудности в установлении отношений с коллегами и многое другое. Рассматривая профессиональное консультирование как психологическую помощь в профессиональной самореализации личности (от момента выбора первой профессии до ухода из деятельности), отметим некоторые положения, снимающие видимые отличия профессионального консультирования от консультирования вообще:

– профессиональное консультирование помогает личности осуществить выбор варианта профессионального самоопределения из представляемого консультантом множества и действовать по собственному усмотрению;

– профессиональное консультирование помогает в формировании и освоении адекватного поведения в различных ситуациях профессиональной деятельности;

– профессиональное консультирование акцентирует внимание на профессионально важных качествах, необходимых для развития личности профессионала;

– в консультировании акцентируется ответственность клиента за сделанный выбор, актуализируется его способность в сходных обстоятельствах принимать самостоятельные решения;

– основой профессионального консультирования является «консультативное взаимодействие» между клиентом и профессиональным консультантом.

Исследователи отмечают значение, которое имеют зрелость личности профессионального консультанта, его профессиональная подготовка, опыт и практические навыки. Известно, что специалистам, длительное время занимающимся профессиональным консультированием, свойственно создавать и оптимизировать элементы собственной технологической системы профессионального консультирования, наиболее соответствующей мировоззрению и особенностям самореализации личности психолога – профессионального консультанта.

Цель данного этапа исследования заключалась в анализе особенностей выбора и принятия решений психологом на различных стадиях профессиональной консультации. В эксперименте участвовало 117 человек, две группы (78 и 39 человек) с большим опытом профессиональной деятельности (от 7 до 29 лет). Первая группа (78 человек), на основе анализа данных собственного опыта профессиональной деятельности при проведении модульного контроля по курсу «Основы профессионального

консультирования» моделировала ситуации принятия решений на разных стадиях проведения профессиональной консультации. Во вторую группу (39 человек) вошли бизнесмены, предприниматели и менеджеры. У представителей второй группы практическое выполнение профессиональной деятельности включает элементы профессионального консультирования, координации и руководства отбором, адаптацией и развитием персонала по месту работы. В качестве материала для оценки использовались материалы диагностики профессионально важных качеств сотрудников и данные по составу информационного обеспечения и содержанию принимаемых решений, требуемых на стадиях консультирования, предложенные первой группой.

Анализ полученных данных показывает, что ни одно из сложившихся направлений профессионального консультирования не в состоянии охватить весь спектр возможных ситуаций взаимодействия консультанта и клиента. В силу этого в рамках общей модели консультативного процесса необходимо детальное рассмотрение не только стадий профессионального консультирования, но и их основного содержания. В используемой нами пятишаговой модели профессионального консультирования представлены одновременно как его основные стадии, так и универсальные черты психологического консультирования [214; 433; 435; 445; 456].

В материалах приведенного ниже анализа, используются следующие условные обозначения разновидностей принимаемых консультантом решений: Ри – информационные решения, связанные с поиском и обработкой информации о ситуации, параметрах проблемы клиента или самом клиенте; Ра – аналитические решения, связанные с анализом особенностей ситуации, выработкой альтернативных вариантов разрешения и выхода из ситуации, параметрами формируемого образа клиента, особенностями его поведения; Рд – решения, связанные с формированием действий самого консультанта, направленных на реализацию принятого им решения, ассертивных действий по изменению мнения клиента, действий клиента по реализации рекомендаций профессионального консультанта.

I. Первая стадия — *структурирование и достижение взаимопонимания*. Краткое название этой стадии — «знакомство». Психолог-консультант решает задачу установления контакта рапортом (присоединением). Конкретные варианты присоединения зависят от индивидуальных и культурных особенностей консультируемого. Могут устанавливаться позиции равенства или неравенства. Причем в последнем случае ведомым может быть как клиент, следующий за психологом, так и психолог, идущий за консультируемым.

При проведении профессиональной консультации используются следующие приемы психотехники:

- обращение к собеседнику только по имени и отчеству (имени) и использование фраз единомыслия и местоимения «мы»;
- демонстрация удовлетворения, радости от общения, демонстрация уважения личности клиента;
- присоединение (неявное повторение) к элементам поведения клиента, слабо поддающимся его сознательному контролю, таким как дыхание, поза, жесты, мимика, темп и громкость речи, а также искреннее переживание перечисленных выше составляющих присоединения.

Голос (вербальные характеристики речи — интонация, темп, высота голоса), мимика лица, поза, движения тела, — все является источником информации в принятии консультантом решения о характеристиках создаваемого или корректируемого образа клиента (Ри). Небрежность в одежде клиента, зажатость в поведении и жестах (сплетенные кисти рук, ноги плотно прижаты одна к другой, опущенный в пол взгляд) показывают не только обеспокоенность клиента по поводу возможности получения варианта решения своей проблемы со стороны профессионального консультанта, но и длительность времени, в течение которого проблема не могла быть решена за счет собственных возможностей.

На этой стадии консультативного взаимодействия достигается взаимопонимание психолога и клиента, которое может быть выражено ими примерно такими словами: «Я его чувствую, понимаю» (психолог), «Меня

слушают, я доверяю этому человеку» (клиент). Установление контакта предполагает информационный анализ проблемы клиента и ее фокусировку: «Мы с Вами будем общаться по поводу Вашего трудоустройства...», «... хотелось бы подробнее узнать о Вашем образовании», «... Вы хотите сказать, что Вас привлекают активные виды деятельности?», «Да, я Вас понимаю...». Важной для этой стадии является высокая информированность консультанта (Ри) о текущем состоянии рынка труда в городе, области и регионе; консультант должен владеть знаниями о мире профессий и его разнообразии; он должен быть подготовлен к экспресс – диагностике клиента; – то-есть должен быть также сформирован соответствующий уровень информационного обеспечения всех функций профессиональной деятельности консультанта.

Не менее важным является при проведении первой беседы активное наблюдение за клиентом. С первого контакта важно попытаться (Ра): сформировать образ клиента, понять его характер, привычки, отражающие черты его психологического портрета. Профессиональный информационный анализ и учет этих составляющих личности клиента накладывает ограничения на выбор не только реальной и реализуемой сейчас, но и планируемой профессии на перспективу, вообще на развитие любых других вариантов самореализации личности клиента, включая и продолжение контактов в контексте профессионального консультирования. Профессиональное консультирование крайне редко оканчивается одним сеансом. Иногда поиск решения проблемы может продолжаться несколько месяцев, в связи с необходимостью учета стохастических переменных неопределенной природы или принадлежащих к нечетким множествам реальности. Необходимость встреч в таких случаях удлиняет общую продолжительность контактов с клиентом от полугода до двух-трех лет.

Анализ показывает, что к наиболее часто встречающимся ситуациям профессионального консультирования необходимо отнести: попытки с помощью консультанта сменить существующую профессию, специальность; невозможность в силу ряда причин выбрать изначальную профессиональную

специализацию; и потребность клиента в поддержании принятого им ранее решения. Содержание принимаемых решений (Рд) отражает либо попытку сформировать новое мнение, убеждение, либо укрепить имеющуюся установку клиента. Очевидной является необходимость учета психоэмоционального и физического состояния клиента. Если предварительно был установлен контакт клиента с консультантом по телефону, появляется возможность подготовиться к консультации: консультант подбирает справочно-информационный материал, необходимые диагностические методики, продумывает стратегию.

II. На второй стадии идет сбор информации о контексте темы, происходит *выделение проблемы*. Главное — определение сути проблемы. Консультант решает следующие задачи: зачем клиент пришел; как он видит свою проблему; каковы его возможности в решении этой проблемы? Задача — формирование консультационной картины ситуации, то есть рассмотрение клиента глазами специалиста и уточнение либо изменение предварительной схемы поведения, определение пути совместного решения проблемы, разработка общего плана дальнейшей консультации, коррекция условий ее проведения.

Ситуация клиента может быть описана с помощью информационного анализа ряда характеристик и вытекающих из него решений (Ри):

- выполнить анализ содержания проблемы клиента;
- выявить основные противоречия в позиции клиента, в его профессиональном поведении, в отношении клиента к сложившейся профессиональной ситуации;
- уточнить границы области профессионального самоопределения (первичный выбор профессии; обеспечение развития личности профессионала; нарушение закономерностей становления и развития профессионализма; и пр.);
- определить уровень владения проблемой со стороны клиента;
- оценить возможную степень интенсивности влияния проблемы на поведение клиента;

– рассчитать временные параметры (как долго существует данная проблема).

Основываясь на собранном материале, консультант предлагает несколько вариантов решения (Ра):

- уясняет позитивные возможности клиента в решении проблемы;
- рассматривает возможные подходы и методы решения проблемы;
- собирает первичную информацию, необходимую для выработки вариантов решения;
- уточняет сведения о потребности рынка труда в данной профессии и возможности обучения, дополнительного обучения и реального трудоустройства.

Наиболее типичной является ситуация, когда клиент в настоящее время не работает. Консультант должен провести информационный анализ ситуации, уточнить возможные причины (он никогда вообще не работал, уволен в связи с сокращением, уволился по собственному желанию и т.д.) предложить несколько вариантов решения (Рд). Если клиента уволили из-за несоответствия требованиям фирмы, то причиной могут послужить свойства личности и профессионально важные качества. Требуется уточнения, – каким именно требованиям не соответствует клиент, что ему мешает (пунктуальность, агрессивность, низкая исполнительность). Если клиент не работал, то профессиональный консультант должен развернуть систему профориентационных мероприятий; если увольнение произошло из-за недостаточности опыта (попытка работать сразу после школы, академии или университета) – тогда необходим поиск таких условий работы, содержание которой опыта не требует. Наиболее тяжело переживают клиенты увольнение в связи с сокращением штата сотрудников (особенно при возрасте клиента до 50 лет). Действия консультанта (Рд) в этом случае могут быть направлены: на формирование у клиента уверенности в себе (повышение самооценки профессионализма и личности); демонстрацию при трудоустройстве развитых у него профессионально важных качеств, собственного профессионального

потенциала; нейтрализацию негативного эмоционального состояния, разочарования и неуверенности в себе; повышение мотивационной направленности на предполагаемую деятельность. Гораздо реже может возникнуть вопрос о переквалификации и вытекающей из этого диагностике соответствующих навыков, умений и профессионально важных качеств личности профессионала.

III. На третьей стадии, которую обозначают как желаемый результат, выясняется, чего хочет добиться клиент в результате взаимодействия с профессиональным консультантом. Существуют требования, которые следует соблюдать для достижения желаемого результата: а) цель должна быть максимально конкретизирована (если цель очень велика или ее достижение представляет значительную сложность, то необходимо ее разбить на ряд подцелей, достижение которых приведет к получению намеченного – основной цели); б) должны быть определены показатели достижения результата (следует ответить на вопрос: по каким показателям можно узнать, что цели профессиональной деятельности уже достигнуты?); в) необходимо определить контекст предполагаемого результата (когда или в каких условиях хотелось бы клиенту устранить возникшее противоречие?); г) необходимо выяснение осознаваемых резервов достижения результата (что может способствовать достижению результата: знание психологии людей, внешней обстановки, сложившихся отношений между сотрудниками в рабочей группе или подразделении); д) достижение желаемого результата не должно противоречить другим личностно значимым целям.

Эта стадия профессионального консультирования предполагает воздействие на клиента (в некоторых случаях это является обязательным условием). Оно осуществляется разными приемами: посредством ссылки на авторитеты, апелляции к психологической литературе, опорой на собственный опыт и передаваемой клиенту убежденностью консультанта. Чтобы инициировать самораскрытие клиента, психолог делится личным опытом или разделяет его эмоциональное состояние. Профессиональный консультант также

дает возможность клиенту предвидеть последствия желаемого результата, суммирует его суждения, поощряет клиента путем повторения ключевых фраз. Весьма важно обсудить с клиентом возможные позитивные моменты в его поведении и деятельности. Нередко клиент оказывает сопротивление воздействию консультанта. В этом случае допустимы фразы: «Вам, должно быть, трудно принять...» или «Вам, наверное, не хочется согласиться...». Это позволяет выявить ситуацию сопротивления; одновременно консультант показывает, что признает за клиентом это право. Повышение уверенности клиента в себе, вера в свои возможности, нередко являются побочным, но не менее значимым результатом.

Весьма эффективным является использование батареи искусно подобранных психодиагностических тестов для оценки возможных вариантов выбора профессии (Ри). Для поиска возможного варианта профессионализации возможно использование профориентационных игр, карточек, опросных листов, бланковых методик, упражнений для развития требуемых профессионально важных качеств. Если сфера реализации потенциала относится к социоэкономической деятельности, то потребуются дополнительное тестирование широкого спектра свойств личности, которые можно использовать как ресурс формирования и развития необходимых профессионально важных качеств.

При завышенном уровне притязаний (например, желание клиента заниматься определенной профессиональной деятельностью не соответствующей уровню его возможностей), профессиональному консультанту необходимо обратить внимание клиента на результаты диагностики. Для этого консультанту необходимо: оценить склонности и способности оптанта (Ри); оценить реальную востребованность данной профессии на рынке труда (Ри); сформировать требования, которые профессия и деятельность предъявляют к личности оптанта (Ри); провести выборочное психодиагностическое обследование требуемых профессионально важных качеств (Ри); оценить совместно с оптантом результаты обследования, включая

самооценку, оценку уровня знаний, умений, навыков и свойств личности (Ра); предоставить клиенту текущую информацию о возможных альтернативных профессиях и ситуации на рынке труда, включая оценку свободных вакансий (Ра); создать мотивационную основу для выбора профессии и возможного места работы (Рд); сформировать вместе с клиентом личный профессиональный план (Рд).

Наиболее трудоемкой является ситуация, когда у оптанта отсутствует позиция в отношении профессии (встречается при вторичном профессиональном самоопределении). От консультанта требуется: а) выявить причины отсутствия планов и склонностей (Ри); б) провести психодиагностическое обследование (Ри); в) собрать и предоставить обширную информацию о возможных альтернативных профессиях и текущей ситуации на рынке труда, включая оценку свободных вакансий (Ра); г) оценить совместно с оптантом результаты обследования (Ра); д) создать мотивационную основу для выбора профессии, места работы и, при необходимости, места переподготовки (Рд); и е) помочь преодолеть состояние неуспеха и сформировать личный профессиональный план как программы достижения цели в ближайшее время (Рд). Завершается эта стадия позитивным обобщением возможных путей достижения желаемого результата (Рд).

IV. Четвертая стадия направлена на выработку альтернативных решений. Эту стадию принято называть альтернативой. При работе с клиентом необходимо показать несколько возможных вариантов решения проблемы оптанта (Ри). Это описание возможных профессий, имеющих идентичную психологическую структуру (Ра); способах получения в них требуемого уровня квалификации (Рд); приемах трудоустройства и способах установления адекватных социально-психологических взаимоотношений с коллегами по работе.

В целях получения дополнительного материала для профессиографического анализа в профессиональном консультировании допускается (Ра): а) использование жестких директив в виде оценок соответствия

– несоответствия установок клиента его личностному потенциалу; б) конкретные пожелания типа «Я предлагаю Вам сделать следующее...», фантастические предложения «Опишите идеальную для Вас профессиональную деятельность...», «Представьте себе...»; в) свободные ассоциации типа «Расскажите, какие ассоциации вызывает у Вас предлагаемая профессия...»; г) обсуждение ролевых позиций типа «Как менеджер по продажам Вы имеете право...»; д) речевые замены – замените «нельзя» на «желательно», «хотелось» на «хочу» – для выработки устойчивой позиции клиента.

На этой стадии осуществляется критическая оценка выбранных альтернатив решения (Ра). Консультант помогает клиенту разобраться, какие альтернативы являются реалистичными с точки зрения имеющегося, сложившегося опыта. Формирование реалистичного профессионального плана и программы решения проблемы профессионализации должно также помочь клиенту понять, что не всегда проблема разрешима сразу. Необходим учет социальной и экономической реализуемости сделанного выбора. Некоторые из рассмотренных и принятых клиентами вариантов решений требуют слишком много времени (в нашей практике – до двух лет с момента выработки и принятия клиентом одного из вариантов); другие могут быть реализованы лишь частично с помощью снижения их деструктивного влияния на клиента, дезорганизующих его поведение и действия. В структуре плана решения проблемы следует предусмотреть также состав средств и способов проверки клиентом реалистичности выбранного решения, например использование ролевых игр, «репетиции» действий по трудоустройству и др. (Рд). Вместе с тем, консультант должен помнить, что именно клиенту предоставлено право окончательного выбора субъективно предпочитаемого им варианта, способов его реализации и возможных изменений (Рд).

При выборе оптантом будущей профессии судьи (первичное профессиональное самоопределение) могут быть рассмотрены в качестве альтернативных следующие варианты места работы: а) адвокатская контора, б) прокуратура, в) должность юрисконсульта организации, работа в которых

поможет облегчить достижение мечты. Если оптант выбирает профессию переводчика и выбор подтвержден результатами диагностики, то психолог–консультант может предложить альтернативные места работы: а) гостиницы, рестораны (обслуживание иностранных граждан); б) учреждения образования (преподаватель); в) крупные производственные и торговые фирмы (сопровождение презентаций и переговоров, оформление сделок); г) морские круизные агентства (заключение договоров с плавсоставом); д) туристические бюро и агентства (сопровождение туристических групп) и т.п.

V. На пятой, заключительной стадии, происходит обобщение предыдущих этапов. При этом проводится процедура, которая называется присоединением к будущему. На этой стадии действия психолога-консультанта состоят в том, чтобы способствовать (Рд): переходу личности оптанта на уровень конкретных действий, изменению направленности профессионального развития; формированию устойчивого положительного психоэмоционального состояния; изменению намерений, поведения и деятельности.

Немаловажной является актуализация содержания практической части решений профессионального консультанта. Оно должно нести смысловую нагрузку и быть понятным для клиента. Обобщение должно содержать (Рд): а) проигрывание последствий выдвинутых вариантов решения или детальное обсуждение принятого клиентом окончательного варианта; б) уточнение деталей выбора, обеспечивающих достижение целей; в) изложение клиентом программы поведения с учетом сделанного выбора.

Несмотря на то, что юридически заключение профессионального консультанта носит выраженный рекомендательный характер, клиенты, как правило, относятся к нему очень серьезно. Поэтому, по сравнению с профориентацией, ответственность консультанта возрастает многократно, особенно при выявлении профессиональной непригодности и наличии психологических противопоказаний кандидата к желаемой им профессии. Именно поэтому необходимо предоставлять клиентам или дополнительную консультацию с целью профессиональной переориентации, обеспечивая

необходимые условия для выбора более подходящей профессии, или оказать клиенту необходимую в данный момент времени психологическую поддержку, сместив во времени принятие окончательного решения.

Психологическая поддержка, как форма психологической помощи, направлена не только на регулирование эмоционального состояния, но и коррекцию поведения, необходимых для эффективного выбора профессии, получения профессионального образования и развития, решения учебных или служебных проблем, достижения устойчивого профессионального успеха [539]. Профессиональное консультирование с целью психологической поддержки ни в коей мере не решает всех жизненных проблем клиента. Психотерапевтические услуги не входят в обязанности профконсультанта и рассчитаны на другую область профессиональной подготовки. Состав ситуаций, требующих психологической поддержки клиента, хорошо представлен в литературе [67; 180; 194; 212; 241; 315 и др.].

5.3. Технологические средства профессионального консультирования

Анализ средств, которые находятся в распоряжении профессионального консультанта, позволяет объединить их, по крайней мере, в три больших группы: средства, используемые при профессиональном информировании; технологический инструментарий для проведения, анализа и интерпретации результатов психологической диагностики; техники, используемые в профессиональном консультировании.

Средства профессионального информирования. Необходимо признать факт ограниченности состава информационных источников и объема предоставляемой ими информации для принятия профессиональным консультантом обоснованных решений. На сегодняшний день в их составе (Ри):

– психологические энциклопедии, словари, справочники, информационные и диагностические профессиограммы необходимых профессий;

– оперативная информация о состоянии рынка труда в регионе (по данным средств массовой информации, городского и районных центров занятости);

– результаты консультирования (обработка данных бесед, тестовых испытаний и пр.), обеспечивающие варианты личного профессионального плана клиентов.

Профессиональное консультирование опирается на сложившуюся, хорошо развитую, методически и в научном плане проработанную *систему средств психодиагностики* (смотрите главу III). Вместе с тем, опыт работы свидетельствует о том, что многие консультанты испытывают затруднения в тестировании клиентов, и прежде всего, в отсутствии базы для сравнения полученных данных. Для практикующих профессиональных консультантов характерно иногда появление ошибок, связанных с квалификацией и опытом работы в области профессионального консультирования [167; 400; 445; 456; 459; 461].

Отсутствие сформированных навыков психологического тестирования может быть компенсировано жизненным опытом, опытом общения с клиентами. Такой подход к решению психологических задач в ряде случаев может быть оправдан, поскольку тестирование требует зачастую значительных затрат времени и сил, а также дополнительной квалификации психолога, профессионального консультанта. Вместе с тем, диагностический инструмент может помочь в выявлении свойств личности клиента, которые невозможно выделить в диалоге с консультантом. Кроме того, использование стандартного диагностического инструментария позволяет опереться на богатый опыт разработчиков тестов. Накопление собственной клиентской базы результатов диагностики позволяет сопоставлять результаты, полученные при тестировании различных клиентов, контролировать изменение показателей отдельных характеристик и свойств личности, эффективность реализации рекомендаций и т.п. Особенно эффективна профессиональная диагностика в случае слабой выраженности профессиональных интересов, несоответствии представлений

клиента уровню сформированности профессиональных способностей, завышенном уровне притязаний, психологических затруднений и барьерах адаптации к условиям выполнения деятельности.

Средства психологической коррекции представляют собой широкий спектр техник психологического воздействия, разработанных в рамках различных направлений профессионального консультирования. Кроме того допустимо психологическое тестирование в целях психологической поддержки клиента, включая получение разносторонней информации о личности клиента, выявление скрытых психологических ресурсов и возможностей личности клиента, а также предоставление клиенту диагностической информации в целях коррекции его представлений.

Основной универсальной формой консультирования, не имеющей противопоказаний, является индивидуальное профессиональное консультирование. Наиболее целесообразно применение индивидуальной формы для информирования по частным вопросам, обсуждения диагностических результатов, консультирования, связанного, прежде всего, с болезненными переживаниями и отклоняющимся поведением клиента. Основными недостатками индивидуальных форм являются низкая пропускная способность, особенно ощутимая при решении задач общего информирования и углубленного тестирования, недостаточное количество практики в формировании опыта клиента, узкий круг обсуждаемых проблем.

Групповая форма консультирования может использоваться в форме лекций, семинарских занятий и тренингов, но более всего эффективна в профориентационной работе. Тематика занятий может касаться мира профессий, профессионального образования, рынка труда, принципов выбора профессий, планирования карьеры, выработки профессиональных интересов и способностей, поиска работы и трудоустройства [354].

Критерии успешности профессионального консультирования

Деятельность профессионального консультанта многопланова, имеет сложную структуру и характер. Для оценки труда консультанта необходимо

выделить результаты, критерии и *показатели успешности профессионального консультирования*. В результате успешного профессионального консультирования клиент должен получить знания о возможных сферах и направлениях использования своего личностного и профессионального потенциала, рекомендованных к освоению и востребованных на рынке труда профессиях, местах получения образования или обучения, интересах, уровне своих профессиональных возможностей. На основании полученной информации клиент принимает решение о выборе наиболее целесообразной сферы профессионального развития и составляет личный профессиональный план достижения принятой цели. За несколько сеансов работы с профессиональным консультантом не всегда удается сформировать готовность к активному и самостоятельному решению своих профессиональных проблем. Принципиальным является оптимизация и достижение устойчивого эмоционального состояния клиента, повышения уровня самооценки и уверенности в себе вследствие контактов с профессиональным консультантом. Кроме того клиент должен почувствовать субъективную полезность от выбора в решении проблемы своего профессионального самоопределения.

Эти результаты и являются признаками качества профессионального консультирования. Кроме того, качество профессионального консультирования можно оценивать не только по результатам конкретного клиента, но также по правильности самого консультационного процесса. Правильность профессионального консультирования предполагает выполнение психологом стандартных консультационных процедур и отсутствие серьезных ошибок в работе с клиентом. Совершение технологических ошибок и нарушений в процессе консультирования может быть существенно снижено за счет использования технологии профессионального консультирования. Технология использует функционально-информационный анализ требований, предъявляемых деятельностью к личности работника и функционально-информационный синтез индивидуально-психологических свойств, свойств решимости и личности, соответствующих этим требованиям.

5.4. **Функционально-информационный анализ требований профессиональной деятельности к психологическим свойствам личности**

Функционально-информационный анализ деятельности включает изучение функций и задач профессиональной деятельности, осуществляет поиск условий, обеспечивающих согласование внешних средств и условий деятельности профессионала с его внутренними (психическими) средствами деятельности. Анализ различных видов профессиональной деятельности и условий их выполнения, показывает следующее.

Внешние средства деятельности представляют собой систему организации (структуру, принципы, способы и средства) процесса реализации функций и задач профессиональной деятельности. Внешними условиями деятельности являются условия (параметры) внешней, социокультурной среды, в которых протекает деятельность специалиста. К внешним условиям относятся также способы обучения, профессиональной подготовки специалиста к работе с внешними средствами деятельности по реализации функций и задач профессиональной деятельности.

Внутренними средствами являются концептуальные модели, схемы поведения и навыки, а также профессионально важные качества и свойства личности профессионала, выработанные в процессе профессионального обучения и адаптации специалиста к условиям профессиональной деятельности. Они включают не только представления о целях и особенностях реализации деятельности по достижению цели, внешней среде и ее влиянии на специалиста, но и способах действий, обеспечивающих достижение цели и необходимых действиях достижения цели при изменении условий реализации деятельности.

Основная цель *функционально-информационного анализа* – формирование проекта целесообразной деятельности специалиста за счет функционального и информационного согласования внешних и внутренних средств деятельности. Функциональное согласование предполагает

функциональный анализ достижения цели деятельности, учет условий ее реализации, исходя из которых возможно определение требований к свойствам и качествам личности профессионала. Анализ включает также в качестве другой составляющей информационный анализ процесса реализации деятельности специалиста и ее отдельных структурных компонентов. Рассмотрим более детально составляющие функционально-информационного анализа предполагаемой деятельности с позиций проектируемой технологии.

Современной тенденцией в исследовании профессиональной деятельности как объекта психологического анализа является резкое смещение внимания психологов с изучения сенсомоторной деятельности в сторону анализа социономической, а также реализующих эту деятельность профессий (прежде всего менеджеров различного профиля, социологов, психологов, социальных работников, и др.). При этом объем издаваемой учебно-методической и справочной литературы, посвященной этим вопросам, не покрывает реальной потребности практики [162; 192; 292; 391; 489 и др.]. Последнее негативно сказывается на профессиональной подготовке специалистов социономических профессий, включая психологов – профессиональных консультантов.

При рассмотрении проблемы психологического анализа деятельности и тех подходов, которые сложились в психологии при ее разработке, необходимо, прежде всего, учитывать следующее обстоятельство. Развитие психологии включало в качество своего важнейшего звена психологическое изучение деятельности; деятельность анализировалась, прежде всего, как специфическая форма активности человека, как психологическая категория [99; 260; 384; 496]. Системно-психологическое изучение деятельности способствовало также развитию представлений о деятельности как о целостной, замкнутой структуре, созданию определенных структурно-функциональных моделей деятельности, формированию субъектно-деятельностного подхода [357, с. 354]. Представления о психологическом строении деятельности, ее морфологии,

структуре, динамике, механизмах регуляции и принципах изучения [391], дали толчок к развертыванию подходов, ориентированных на решение прикладных психологических задач, в том числе профессионального обучения, проектирования учебной и профессиональной деятельности, профессиональной ориентации, отбора и профессионального консультирования [219; 323; 482; 491; 553 и др.].

Решение этих задач не снимается применением в анализе структурно-функциональных моделей регуляции деятельности. Цель деятельности как принятая субъектом системообразующая функция, выполняет важнейшую роль в процессе саморегуляции, выступая ключевым звеном функциональной структуры СИСТЕМЫ осознанного регулирования деятельности [219]. Под ее непосредственным воздействием формируется «субъективная модель значимых условий деятельности» и «программа исполнительских действий». Большую роль в целенаправленной деятельности выполняет функциональный блок «оценки результатов», включающий систему оценочных критериев, информацию о рассогласовании критериев и результатов деятельности, оценку и информацию о результатах. Рассмотрение с позиций структурно-функционального анализа деятельности требований должностных позиций, которые предъявляются к профессиям социоэкономического профиля, позволяет выделить две основные группы, из которых они вытекают. Это основные производственные операции и условия труда (первая группа) и основные решаемые задачи (вторая). Их рассмотрение, применительно к деятельности менеджера по персоналу, показывает следующее. В составе первой выделяются: составление плана работы; проведение и анализ собеседований с соискателями вакансий; поиск и отбор персонала по заданным критериям; планирование трудовых ресурсов; разработка и согласование системы мотивации персонала; обучение персонала, разработка программы его адаптации к реальным условиям профессиональной самореализации; оценка и аттестация персонала; ротация кадров и планирование развития персонала с учетом возможностей организации и т.д. Вторая группа укрупненно включает

весь спектр функций менеджера современной организации (планирование потребности в персонале, подбор и отбор, мотивация, стимулирование и др.). Например, только участие в формировании рабочих групп подразделений предполагает реализацию функций планирования и найма, поиска, подбора и отбора персонала и ряд других.

Даже поверхностная оценка функционального многообразия задач, которые должен решать специалист по персоналу, показывает ограниченность имеющихся концепций анализа деятельности при их использовании в оценке требований к качествам личности и условиям самореализации личности в профессии «менеджер по персоналу». Попытка определить состав требуемых профессионально важных качеств менеджера по персоналу по характеристике действий приводит к расширенному перечню разнообразных свойств личности, высокий уровень развития которых предположительно и неоднозначно сможет обеспечить профессиональную успешность специалиста. Состав и многообразие свойств личности столь велико, что найти такое сочетание у конкретного кандидата не представляется возможным. Данный подход имеет выраженную функционально-структурную, «морфологическую» ориентацию и не рассматривает процессы, обеспечивающие синтез целостной деятельности. Преодоление имеющихся ограничений существующих концептуальных подходов возможно при переходе к активному использованию функционально-информационного анализа деятельности [461], включающего две части – функциональный анализ и информационный анализ.

Функциональный анализ связан с решением следующих задач:

- анализ целей деятельности, критериев качества ее реализации и ограничений, накладываемых внешней средой на деятельность;
- анализ задач деятельности с целью выявления полного объема действий по реализации задач деятельности в разнообразных условиях;
- анализ значимости отдельных действий и задач деятельности.

Корректно выполненный глубокий функциональный анализ обеспечивает выявление полного круга конкретных задач деятельности, необходимых

составляющих действий и операций и построение упорядоченной схемы взаимосвязей между ними. Функциональное разнообразие условий выполнения деятельности может расширить предложенный состав функций, вследствие чего нам представляется, что он должен быть открытым и уточняться для условий каждого конкретного случая.

Информационный анализ предполагает решение следующих задач:

- определение объема и номенклатуры оперативной информации, необходимых для решения всех возлагаемых на специалиста задач деятельности;
- анализ априорной информации – дополнительных сведений, обеспечивающих специалисту реализацию задач деятельности;
- анализ возможных изменений условий и параметров деятельности;
- обобщение сведений о выборе целесообразных действий в реализации каждой из выделенных задач деятельности.

Обобщение материалов функционально-информационного анализа по видам профессиональной деятельности представляет собой длительную кропотливую работу большой группы научных работников, исследователей и практиков. Использование уже имеющихся результатов такой работы делает более обоснованными прогнозы профессиональной самореализации клиентов и рекомендации консультанта [114; 115; 117, 208; 212; 252; 375; 376; 456; 513].

5.5. Функционально-информационный синтез свойств личности в прогнозе вариантов профессиональной самореализации

Выполненный анализ требований деятельности позволит перейти к функционально-информационному синтезу свойств личности оптанта. В практике профессионального отбора такой подход получил название «подбор», подразумевающий поиск лиц со строго очерченными свойствами под требования конкретной профессии. Явным ограничением данного подхода является высокие затраты на его практическую реализацию, оправданные лишь

при использовании в подборе персонала для работы в массовых профессиях (продавцы-консультанты, кассиры супермаркетов, мерчендайзеры, контролеры). В профессиональном консультировании выделение свойств, наоборот, обеспечивает возможность рекомендовать не один конкретный вид профессиональной деятельности, а несколько, предъявляющих к личности оптанта сходные требования.

Функциональный синтез предполагает решение следующих задач:

- формулирование требований к составу индивидуально-психологических свойств, профессионально важных качеств профессионала и критериям оценки уровня их сформированности;

- определение элементов функциональной структуры личности, необходимых и достаточных для успешной самореализации в различных ситуациях жизнедеятельности;

- определение состава необходимых знаний, умений и навыков, действий и систем действий для успешной самореализации в предполагаемой деятельности;

- выбор разнообразных деятельностей, идентичных по психологической структуре и требованиям к профессионально важным качествам личности профессионала и построению иерархии приоритетов между ними.

Информационный синтез включает решение следующих задач:

- уточнение направленности и предпочитаемой сферы жизнедеятельности личности, предпочтительных видов профессиональной деятельности;

- диагностика индивидуально-психологических свойств личности (формально-динамических, качественных и содержательных) и оценка уровня их сформированности;

- диагностика свойств решимости личности и оценка сформированности структуры ее компонентов;

- определение выявление направлений дополнительного образования

- выявление направлений дополнительного образования, обучения, переподготовки профессионала;

- оценка социальной и экономической реализуемости выбора оптанта;
- разработка проекта личного профессионального плана оптанта.

Выделенный состав элементов анализа и синтеза не только не противоречит содержательно-процессуальной модели профессионального самоопределения личности [353, с. 17-18], но и существенно расширяет исходную базу для функционально-информационного анализа предполагаемых видов деятельности и функционально-информационного синтеза структуры свойств личности, необходимой для самоопределения.

Анализ показателей решимости личности, взаимосвязи свойств решимости и индивидуально-психологических свойств личности, а также качественный анализ соответствующих показателей принятия личностью жизненных решений:

- создает возможность перехода к ограниченному составу свойств и качеств личности для их использования в качестве базы профессионального самоопределения оптанта;

- обеспечивает поиск, выделение, и отбор профессий, разнообразных по сфере и предмету труда, но идентичных по психологической структуре задействованных свойств личности;

- структура и ограниченный состав выделенных свойств и качеств личности может рассматриваться в качестве стилевых характеристик индивидуальности, обеспечивающих устойчивый прогноз выбора профессии и профессионального самоопределения.

Использование стилевых характеристик индивидуальности в технологии профессионального консультирования

Привлечение понятия «стиль» для понимания особенностей индивидуальности человека, анализ происхождения понятия, его распространенность в различных отраслях научного знания не только подчеркивает многогранность его значений и разноплановость его характеристик, но и отражает инструментальную оснащенность деятельности современного специалиста [11; 12; 32, с. 15–16; 61, с. 114; 64, с. 1269; 268, с. 14;

320, с. 766; 390; 534, с. 14]. Стиль представляет собой единство какого-либо явления человеческой жизнедеятельности, типичную форму его внешнего выражения, направленную на использование средств достижения целей деятельности [522, с. 135]. Наиболее удачной попыткой анализа стиля является представление стиля как такого способа организации системы, когда из множества элементов возникает упорядоченное целое, в котором связи между элементами являются функциональными, преобразуя стиль в способ функциональной организованности [515, с. 142]. Область существования стиля представляет собой устойчивую структуру, охватывает пути и способы принятия решения, а также выбор решаемых проблем [там же, с. 63]. Исследователи при объяснении сущности стиля делают акцент на индивидуальные особенности личности [37; 297], для некоторых в стиле отражается специфика деятельности [298]. Мнение ученых сходится в том, что наиболее ярко стиль проявляется в деятельности, стиль – форма выраженности личности в деятельности [37; 38], внешнее проявление индивидуальности [369], стиль понимается даже как определённая форма деятельности [253].

В качестве наиболее общего основания в психологической интерпретации стиля исследователи используют индивидуальность человека. Во многом это стало возможным благодаря изучению личности как субъекта предметной деятельности, формирующей систему саморегуляции (поведения, деятельности, общения), анализу вариаций ее индивидуальных особенностей в способах осуществления познавательных процессов и поведенческих актов [7; 8; 73; 74; 216 и др.]. Этому также способствовала разрабатываемая В. С. Мерлиным [294] теория интегральной индивидуальности, в которой индивидуальность представляется как саморегулирующаяся и саморазвивающаяся система, состоящая из свойств разных иерархических уровней. Включение «индивидуальности» в категориальный аппарат общепсихологической теории деятельности [36; 37; 263; 265] способствовало появлению условий для более глубокого изучения стиля. К примеру, индивидуальные различия были использованы психологами в качестве основания при создании классификаций

типов людей [105; 324; 606; 607]. Необходимо отметить тот факт, что описанные типологии и стили типичного поведения человека отражали сложившиеся к данному периоду времени представления о темпераменте и личности, субъекте взаимодействия, общения и деятельности.

Работы по изучению биологических свойств человека, характеристик темперамента в качестве системообразующих стилия, выявление механизмов регуляции используемых стилей в определенных классах ситуаций, позволили выделить типологические проявления индивидуальности, устойчивые формы поведения и деятельности, участвующие в формировании стилия [109; 295; 313; 388; 496; 584; 604; 618; 678; 680].

Растущий интерес исследователей к стилевым проявлениям индивидуальности является не только отражением тенденций современной психологии. Наряду с традиционными, устоявшимися понятиями (когнитивный стиль, индивидуальный стиль), наблюдается не только детализация разрабатываемой категории, но и вводятся новые термины: стили активности [101; 102], эмоциональные стили [139; 140], стили общения [294], стили саморегуляции [305; 306], стили профессиональной деятельности [504; 505], аффективные, рациональные, эмпирические стили [687]. Теоретико-методологические и эмпирические исследования индивидуальности и личности [20; 21; 28; 30; 271; 295; 383; 496], разработка проблемы деятельности [6; 8; 72; 74] дали толчок к появлению работ по систематизации накопленного эмпирического материала и в самой проблематике стилия [175; 176; 177; 209; 210; 211; 239; 471; 504; 505; 532; 533].

Если первоначально под стилем понимались индивидуальные различия в экспрессии, в выразительной манере поведения, отражающие отношения личности к субъектам жизни и объектам реальности [11]; совокупность индивидуальных черт, особенностей поведения и динамика жизненных ценностей человека, способствующих маскировке несовершенства индивидуальной организации [12]; «инструментальные» черты личности (способы и средства поведения), с помощью которых человек реализует свои

мотивы и цели, а также черты характера (решительность, вежливость, разговорчивость) [266; 572].

Доказано, что формально-динамические свойства личности (например, импульсивный и рефлексивный типы реакций), обобщенные схемы перцептивных актов, то есть симптомокомплексы, личностно обусловленные индивидуальными и возрастными различиями в познавательной деятельности составляют основу когнитивных стилей [614; 635; 674].

В отечественной психологии понятие стиля разрабатывалось в рамках деятельностного подхода, при котором стиль рассматривался как интегральный феномен взаимодействия требований деятельности и индивидуальности человека, как концепция «индивидуального стиля деятельности» [294; 295; 313; 322]. Методологическое обобщение исследований стиля становится особенно важным в условиях растущей ответственности профессионала за конечный результат и последствия принимаемых им решений [487, с. 3]. Современная психология полагает, что стиль человека — это устойчивый целостный паттерн индивидуальных проявлений, выражающийся в предпочтении конкретной формы взаимодействия субъекта с физической и социальной средой [266; 267, с. 11–12]; свидетельство некоторой уникальности, выделенности человека из множества других людей, знак индивидуальности» [534, с. 14].

Изучение этой проблемы оформилось в направления, отличающиеся по характеристикам, используемым в качестве основания соответствующих стилей: *когнитивное* (используются характеристики когнитивных процессов); *деятельностное* (в основании стиля – параметры поведения и деятельности); *личностное* (опора на сочетание индивидуально-психологических характеристик личности). Деятельностное направление представлено стилями индивидуальной деятельности, профессиональной деятельности, так и стилями взаимодействия соучастников совместной деятельности. Это направление включает также стили, в основе которых лежит организация взаимодействия людей для выполнения деятельности – стили руководства (лидерства) и стили управления. Личностное направление представлено стилями поведения,

активности личности, общения, стилями жизни, стилями педагогического общения. В рамках этого направления получили также развитие исследования стилей детско-родительских отношений, стилей семейного воспитания [150; 242; 410; 468; 485].

Самостоятельным направлением, обобщающим изучение жизненного выбора личности, является *исследование стиля принятия решений*, когда в качестве основания стиля выступают свойства решимости и индивидуально-психологические свойства личности принимающей решения [240; 402; 442; 688]. Стиль принятия решений характеризует особенность, заключающаяся в том, что компоненты стиля принятия решений могут органично вплестаться и выступать в качестве элементов стиля индивидуальной, профессиональной деятельности, стиля руководства или управления, так и включать в свою структуру компоненты неспецифических стилей (например, стиля отношений или когнитивного стиля). Для первого случая характерна непосредственная включенность личности в определенную социальную систему и непосредственная связь с успешностью его деятельности, во втором – связь проявляется как опосредованная, косвенная.

Примеры использования технологии функционально-информационного анализа и синтеза применительно к вторичному профессиональному самоопределению оптанта приведены в Приложении

ВЫВОДЫ К ГЛАВЕ V

1. Определены области использования профессионального психологического консультирования в решении задач психологической помощи и сопровождения личности профессионала. Предложена технология профессионального консультирования как эффективный методический инструмент решения задач психологической помощи, представляющая собой комплекс средств информирования профессионального консультанта, оперативной диагностики профессионально важных качеств и свойств личности оптанта, выбора областей профессиональной самореализации, включая критерии оценки успешности профессионального консультирования.

2. Показано, что технология в качестве центральной части использует функционально-информационный анализ и синтез внешних средств и условий профессиональной деятельности с внутренними средствами личности профессионала (ресурсами оптанта). Технологические средства обеспечивают возможность установления взаимно однозначного соответствия сформированных свойств личности, используемых в качестве ресурсов адаптации к требованиям совокупности различных видов деятельности, имеющих сходную психологическую структуру.

3. Уточнены пределы использования технологии, связанной с использованием фиксированного состава сфер профессиональной самореализации личности, рекомендуемых в профессиональном консультировании. К настоящему времени выделенные в технологии сферы профессиональной самореализации охватывают: бизнес (оптовую и розничную торговлю, предпринимательскую деятельность), здравоохранение, образование, юриспруденцию, организационную деятельность (без уточнения сферы самореализации), а также узкие специальности, требующие специальной дополнительной подготовки профессионала.

4. Доказана особая роль принятия решений в деятельности профессионального консультанта – личностный выбор из возможных в сложившейся ситуации альтернатив, обладающий собственным качественным

своеобразием на каждой стадии профессионального консультирования. Принятие решения не сводимо только к определению действий по реализации выбора консультанта. Оно реализуется с их помощью, включает использование стратегий и тактик принятия решений, завершающих каждую стадию консультирования. Эффективную структуру принятия решений консультантом образуют три компонента: Р_и – информационный компонент решения, ориентированный на получение и переработку необходимой в процессе консультирования оперативной информации; Р_а – когнитивно-предиктивный компонент решения, обеспечивающий трансформацию, анализ полученной информации и построение перспективных профессиографических моделей; Р_д – конативный компонент решения, отвечающий за выработку системы возможной, потенциальной системы действий по реализации варианта личного профессионального плана.

Основные положения данной главы опубликованы в следующих работах: 394, 398, 400, 402, 403, 414, 418, 432, 433, 435, 437, 439, 442, 445, 447, 452, 454, 456, 458 – 461.

ВЫВОДЫ

В диссертации представлены результаты теоретического обобщения, эмпирического исследования принципиально нового решения научной проблемы жизненного выбора, что выражается: в определении феномена «принятие жизненных решений личностью», построении соответствующей психологической системы, в экспликации ее структурных компонентов, системных характеристик, механизмов регуляции и психологических факторов, влияющих на принятие и реализацию жизненных решений личностью.

1. Показано, что среди традиционных и современных теоретико-методологических подходов, сложившихся к настоящему времени, относительно оценки структуры, механизмов и факторов принятия решений условно можно выделить: стратегияльно – стилевой подход, который опирается на использование приемов, образов, стилей, стратегий выбора и реализации решений; нормативный, использующий формальные процедуры анализа и выбора окончательного решения; когнитивно – целевой подход, связанный с решением перцептивно-распознавательных и речемыслительных задач, обеспечивающих принятие решений; регулятивно – волевой, в котором принятие решения выступает как волевой акт, регулирующий выбор действий, направленных на достижение цели; системно – структурный, где принятие решений представляет собой процесс и результат функционирования целостной системы, элементы и связи которой обеспечивают предыдущее четкое осознание цели, структурирование исходной проблемной ситуации, обработку разных вариантов выбора наилучшей из альтернатив.

Современный этап изучения принятия решений представлен разными вариантами субъектного подхода, в котором принятие решение представлено функциональным блоком психологической системы выбора, детерминированным внешними условиями и внутренними особенностями личности. Принятие решения выступает частным видом целеобразования, антиципации, планирования и контроля, продуктом, не только реализованным в

деятельности, но и порождаемым активностью субъекта.

2. Доказано, что жизненное решение является продуктом предложенной нами психологической системы, включающей три функциональных блока компонентов: личностных, взаимодействия со средой и решимости. Блок личностных компонентов включает: волевой, эмоциональный, когнитивный, мотивационный и компонент социального опыта. В совокупности эти компоненты обеспечивают ресурсами выбор, отвечают за выдвижения его вариантов и окончательное решение. Блок компонентов взаимодействия личности со средой включает операциональный и результирующий компоненты системы и обеспечивает формирование стратегии действий личности по реализации принятого решения и оценку прогноза его последствий. Блок решимости представлен компонентами ориентации, разумности, неуклонности и эргичности, которые в совокупности, обеспечивают управление принятием жизненного решения личностью.

3. Теоретически обосновано и эмпирически доказано, что ведущей характеристикой личности, принимающей жизненные решения, является решимость. Последняя, как многокомпонентное психологическое свойство, характеризует способность личности независимо принимать зрелые жизненные решения, избирательно используя при этом личностные ресурсы. Она обеспечивает возможность находить выход из разных жизненных ситуаций, влиять на формирование и реализацию жизненного пути.

Осуществлен системно-структурный анализ решимости как свойства личности. Эксплицированы и описаны ее компоненты и признаки: ориентация, настрой на принятие жизненного решения - (стремительность, рискованность, толерантность); эргичность, активность (спонтанность, гибкость, авантюризм); неуклонность, устойчивость, (ассертивность, независимость, догматичность) и разумность, мудрость (дальновидность, рефлексивность, обстоятельность).

4. Установлено, что ресурсами жизненного выбора являются индивидуально-психологические свойства личности, как совокупность

взаимозависимых элементов психологической системы. Эмоциональные, когнитивные, мотивационное и волевое свойства личности, как элементы психологической системы, обеспечивают формирование субъективной модели реальной или виртуальной жизненной ситуации. В зависимости от оценки ситуации актуализируются ресурсы, необходимые для выбора и принятия жизненного решения. Состав ресурсов (их активация, блокировка, угнетение, исключение из ситуации) варьируется под влиянием условий ситуации, изменения критериев субъективной или функциональной полезности для личности.

5. Создан комплекс методик, которые диагностируют предикторы и ресурсы принятия жизненных решений: методики, направленные на изучение разных показателей и характеристик феномена принятия решений; методики, которые диагностируют разные свойства личности, факторы и ресурсы принятия решений.

Разработаны (в соавторстве) методики диагностики асертивности и авантюриности, предложена авторская «Мультидимензиональная шкала решимости». Апробация комплекса методик, количественный и качественный анализ полученных результатов, показали высокую степень их валидности и надежности, которая дает возможность использования комплекса в научных и практических целях.

6. Установлены значимые положительные корреляционные связи между всеми показателями шкал решимости за исключением показателя спонтанности в принятии личностью жизненного решения. Выделены значимые положительные корреляционные связи показателей шкал решимости (дальновидности, обстоятельности, гибкости, толерантности к неопределенности, независимости, асертивности и стремительности) с волевыми свойствами личности, уверенностью в себе, мотивацией достижения, асертивными стратегиями и асертивностью личности ($p \leq 0,05\%$), доброжелательным типом отношений и решающим типом личности, вигильностью (бдительностью) в принятии решения. Установлены значимые

положительные корреляционные связи ($p \leq 0,01\%$) показателей шкал решимости (рискованности, спонтанности, авантюристичности) с импульсивными, непрямыми и асоциальными действиями, сверхбдительностью, готовностью к риску и рациональностью.

Показано, что эмоции разных модальностей образуют со шкалами решимости корреляционные связи разной направленности: положительные связи ($0,01\%$) гнева, страха и печали с догматичностью, отрицательные связи печали со стремительностью и спонтанностью. Установленные взаимосвязи подтверждают целостность решимости как многокомпонентного свойства личности, а также включение разных сочетаний показателей решимости в реализацию регулятивных функций личностного блока системы принятия жизненных решений.

7. Факторный анализ пространства показателей системы свойств личности, принимающей жизненное решение, методом главных компонент (Varimax-вращение с нормализацией значений по методу максимального правдоподобия) позволил сгруппировать их в четырехфакторную модель. Каждый фактор представляет собой биполярный континуум: фактор I – «выдержка, эмоциональная удовлетворенность – склонность к подчинению, зависимость»; фактор II – «обстоятельность, дальновидность – спонтанность, авантюристичность»; фактор III – «адаптивность, склонность к асертивному поведению – избегание, прокрастинация»; фактор IV – «рефлексивность, рациональность – импульсивность, ригидность». Результаты факторного анализа показали целостность и внутреннее единство показателей решимости и их проявлений в разных жизненных ситуациях.

8. По результатам множественного регрессионного анализа выделен перечень психологических характеристик, выраженность которых может выступать основой прогнозирования субъективной полезности принятия жизненного решения. В наиболее общем виде можно отметить роль обстоятельности, дальновидности, бдительности, стремительности, рациональности, определенных факторов принятия решений. Важным также

является выделение характеристик, выраженность которых дает негативный прогноз в оценке эффективности жизненного выбора личности – это догматичность, спонтанность, прокрастинация и т.п.

Сравнительная характеристика моделей решительности и решимости показала, что модель решительности как качества воли не удовлетворяет требованиям, которые предъявляются к моделям данного класса – содержательной интерпретации и общности компонентов. Модель «решимости», в отличие от модели «решительности», обеспечивает актуальный прогноз успешности и стабильности выбора личности в жизненной ситуации.

9. Изучены индивидуально-психологические особенности решимости и стратегии реализации принятого решения лиц, различающихся уровнем склонности к риску, локусом контроля, уверенностью в себе, рефлексивностью, личностной тревожностью, типом эмоциональности и т.п.

Выявлены достоверные среднегрупповые различия по показателям решимости (стремительностью, толерантностью к неопределенности, дальновидностью, обстоятельностью, спонтанностью, авантюризмом, ассертивностью и т.п.) у представителей выделенных групп, что позволяет рассматривать локус контроля, тип эмоциональности, склонность к риску в качестве факторов решимости. Выявлен спектр свойств личности, которые характеризуют психологическую систему принятия жизненных решений у лиц, различаются типом решимости (доминирование одного из ее компонентов: ориентации на выбор – ОРЖ, разумности – РРЖ, эргичности – ЕРЖ, неуклонности – НРЖ). Установлено, что каждому типу решимости присуще свое сочетание изучаемых свойств (личностных ресурсов), что, с одной стороны, характеризует специфичность каждого типа, с другого – свидетельствует о целостности и функциональном единстве психологической системы принятия жизненных решений личностью, в чем и проявляется координационная функция решимости.

10. Разработана целостная структурно-функциональная модель психической регуляции системы принятия жизненных решений личностью,

которая включает основные видов регуляции: эмоциональную, когнитивную, мотивационную и волевою.

Эмоциональная регуляция характеризуется избирательностью к психологическим свойствам личности принимающей решение, активацией личностных ресурсов, предвосхищением результата выбора в сложных условиях жизненной ситуации и т.п.

Специфика когнитивной регуляции связана с включением, в случае необходимости, интеллектуального ресурса в функционирование одного из ведущих компонентов решимости – разумности.

Волевая регуляция предполагает осуществление волевых действий, направленных на преодоление барьеров и трудностей, возникающих при трансформациях жизненной ситуации, для реализации выбора личности.

Мотивационное регулирование проявляется в определении и анализе личностью условий жизненной ситуации, осознании цели выбора, включении необходимых ресурсов, поддержке психологической готовности к принятию жизненного решения и адекватной ситуации стратегии выбора и его реализации.

11. Представлена авторская технология профессионального консультирования, позволяющая оптимизировать психологические затраты и повысить субъективную полезность выбора личности. Применение технологии опирается на принцип конфиденциальности, включает поиск и установление соответствия требований должностных позиций как результатов функционально-информационного анализа предполагаемых видов профессиональной деятельности, с одной стороны, результатам функционально-информационного синтеза свойств решимости и свойств личности как потенциальных ресурсов выбора профессии, с другой. Анализ и синтез могут применяться в любых ситуациях жизненного выбора и принятия решений личностью – отбора на должность, адаптации к условиям жизнедеятельности, выработки стиля принятия решений, при построении прогноза карьерного роста личности.

Проведенное комплексное исследование принятия жизненных решений личностью не исчерпывает всех аспектов рассмотренной проблемы. Дальнейший научный поиск возможен в направлении изучения выделенных компонентов и функций решимости, исследования особенностей трансформации жизненной ситуации в разных формах жизнедеятельности, расширения понимания принятия личностью жизненной ситуации, разработки методик диагностики отдельных компонентов решимости личности и т.п.

СПИСОК ИСПОЛЬЗОВАННЫХ ИСТОЧНИКОВ

1. А. с. Психодіагностика авантюристичності: «Тест-опитувальник схильності до авантюристичності» (АВАНТ-І); «Самооцінка компонентів авантюристичності» // О. П. Саннікова, О. І. Санніков, Н. І. Меленчук. – № 59701; заяв. № 60141 від 19.03.2015. Опубл. 15.05.2015. – 53 с.
2. А. с. Психодіагностический четырехмодальный тест-опросник эмоциональности / О. П. Саннікова. – № 8828; реєстрац. 24.11.2003. – 26 с.
3. А. с. Тест-опросник качественных компонентов склонности к риску («риск-черты») (психодіагностическая методика) / О. П. Саннікова, С. В. Бикова. – № 24519; реєстрац. 22.05.2008. – 26 с.
4. А. с. Тест-опитувальник компонентів асертивності (ТОКАС) / О. П. Саннікова, О. І. Санніков, Н. М. Подоляк. – № 49766; заяв. 15.04.2013; реєстрац. 19.06.2013. – 76 с.
5. А. с. Тест-опросник социальной адаптивности / О. П. Саннікова, О. А. Кузнєцова. – № 8824; заяв. 30.09.2003; реєстрац. 24.11.2003. – 26 с.
6. Абульханова-Славская К. А. Деятельность и психология личности / К. А. Абульханова-Славская. – М. : Наука, 1980. – 333 с.
7. Абульханова-Славская К. А. О путях построения типологии личности / К. А. Абульханова-Славская // Психологический журнал. – 1983. – Том 4. – № 1. – С. 13–29.
8. Абульханова-Славская К. А. Стратегия жизни / К. А. Абульханова-Славская. – М. : Мысль, 1991. – 300 с.
9. Авдулов П. В. Введение в теорию принятия решений / П. В. Авдулов. – М.: ИУНХ, 1987. – 155 с.
10. Аверин В. А. Психология личности: учебное пособие / В. А. Аверин. – СПб. : Изд-во Михайлова В. А., 1999. – 89 с.
11. Адлер А. Понять природу человека / А. Адлер; Пер. Е. А. Цыпина. – СПб. : Академический проект, 1997. – 256 с.
12. Адлер А. Практика и теория индивидуальной психологии. Лекции по введению в психотерапию для врачей, психологов и учителей / А. Адлер. – М. :

Изд-во Ин-та Психотерапии, 2002. – 214 с.

13. Азаров В. Н. Стиль действия: импульсивность – управляемость / В. Н. Азаров // Вопросы психологии. – 1982. – №3. – С. 122–126.

14. Азаров В. Н. Проблемы диагностики импульсивности как фактора индивидуальных различий в зарубежной психологии / В. Н. Азаров // Экспериментальные исследования по проблемам общей и социальной психологии и дифференциальной психофизиологии. – М., 1979. – С. 34–42.

15. Айзенк Г. Ю. Количество измерений личности: 16,5 или 3? – критерии таксономической парадигмы / Г. Ю. Айзенк // Иностранная психология. – 1993. – Т. 1, № 2. – С. 9–23.

16. Акофф Р. О целеустремленных системах / Р. Л. Акофф, Ф. Э. Эмери / Пер. с англ. под ред. И. А. Ушакова. – М.: Сов. Радио, 1974. – 272 с.

17. Акофф Р. Л. Искусство решения проблем / Р. Л. Акофф; Пер. с англ. Е. Г. Коваленко. – М.: Мир, 1982. – 224 с.

18. Алаторцев В. А. Готовность спортсмена к соревнованиям: опыт психологического исследования / В. А. Алаторцев. – М.: Физкультура и спорт, 1969. – 31 с.

19. Алле М. Поведение рационального человека в условиях риска: критика постулатов и аксиом американской школы / М. Алле // THESIS. – 1994. – Т. 2. – Вып. 5. – С. 217–241.

20. Ананьев Б. Г. Избр. психолог. тр.: [текст] / Б. Г. Ананьев. – М.: Педагогика, 1980. – Т. 1. – С. 97–125.

21. Ананьев Б. Г. О проблемах современного человекознания / Б. Г. Ананьев. – М.: Наука, 1977. – 380 с.

22. Ананьев Б. Г. Развитие и воспитание личности // Избр. психол. тр.: В 2 т. / Б. Г. Ананьев. – М.: Педагогика, 1980. – Т. 2. – 280 с.

23. Анастаси А. Психологическое тестирование / А. Анастаси, С. Урбина. – СПб.: Питер, 2001. – 688 с.

24. Анохин П. К. Принципиальные вопросы общей теории функциональных систем / П. К. Анохин // Избранные труды. Философские

аспекты теории функциональной системы. – М. : Наука, 1978. – С. 49–106.

25. Анохин П. К. Идеи и факты в разработке теории функциональных систем / П. К. Анохин // Психолог. журнал. – 1984. – Т. 5. – № 2. – С. 107–118.

26. Анохин П. К. Очерки по физиологии функциональных систем / П. К. Анохин. – М. : Медицина, 1975. – 448 с.

27. Анохин П.К. Философские аспекты теории функциональных систем: [избр. труды] / П. К. Анохин. – М. : Наука, 1978. – 400 с.

28. Анциферова Л. И. К психологии личности как развивающейся системы / Л. И. Анциферова // Психология формирования и развития личности / Отв. ред. Анциферова Л. И. – М. : Наука, 1981. – С. 3–19.

29. Анциферова Л. И. Личность в трудных жизненных условиях: переосмысливание, преобразование ситуаций и психологическая защита / Л. И. Анциферова // Психологический журнал. – 1994. – Т. 15. – № 1. – С. 3–19.

30. Анциферова Л. И. Личность с позиций динамического подхода / Л. И. Анциферова // Психология личности в социалистическом обществе: личность и ее жизненный путь / Отв. ред. Б. Ф. Ломов, К. А. Абульханова-Славская. – М. : Наука, 1990. – 213 с. – С. 18–33.

31. Анциферова Л. И. Развитие личности и проблемы геронтопсихологии / Л. И. Анциферова; Изд-е 2-е, испр. и доп. – М. : Изд-во «Институт психологии РАН», 2006. – 512 с.

32. Аристотель. Риторика: Кн. III: О стиле / Пер. с греч. Н. Платоновой. – СПб. : Наука, 1998. – 68 с.

33. Аршава І. Ф. Емоційна стійкість людини та її діагностика: Монографія / І. Ф. Аршава. – Дніпропетровськ: Вид-во ДНУ, 2006. – 336 с.

34. Асеев В. Г. Мотивация поведения и формирования личности / В. Г. Асеев. – М. : Мысль, 1976. – 158 с.

35. Асеев В. Г. О диалектике детерминации психического развития личности / В. Г. Асеев // Принцип развития в психологии / Отв. ред. Л. И. Анциферова. – М. : Наука, 1978. – 388 с. (С. 21–37).

36. Асмолов А. Г. Психология индивидуальности: Методологические основы развития личности в историко-эволюционном процессе / А. Г. Асмолов. – М. : Изд-во Моск. ун-та, 1986. – 96 с.
37. Асмолов А. Г. Психология личности / А. Г. Асмолов. – М. : Изд-во Моск. ун-та, 1990. – 367 с.
38. Асмолов А. Г. Психология личности: Принципы общепсихологического анализа / А. Г. Асмолов. – М. : Смысл, 2001. – 416 с.
39. Ассаджиоли Р. Психосинтез: теория и практика / Р. Ассаджиоли. – Мн. : REFL-book, 1994. – 314 с.
40. Бажин Е. Ф. Метод исследования уровня субъективного контроля / Е. Ф. Бажин, Е. А. Голынкина, А. М. Эткинд // Психологический журнал. – 1984 – Т. 5. – № 3 – С. 152–163.
41. Балл Г. О. Орієнтири сучасного гуманізму (в суспільній, освітній, психологічній сферах): Видання друге, доповнене / Г. О. Балл. – Житомир : ПП «Рута», Вид-во «Волинь», 2008. – 232 с. – С. 101–107.
42. Балл Г. О. Феномен вибору в контексті соціальної поведінки / Г. О. Балл // Соціальна психологія. – 2005. – № 1. – С. 3–13.
43. Бандура А. Теория социального научения / А. Бандура. – СПб. : Евразия, 2000. – 320 с.
44. Батаршев А. В. Базовые психологические свойства и самоопределение личности: Практическое руководство по психологической диагностике / А. В. Батаршев. – СПб. : Речь, 2005. – С.44–49.
45. Батаршев А. В. Психология управления персоналом: Пособие для специалистов, работающих с персоналом / А. В. Батаршев; Под ред. А. В. Батаршева, А. О. Лукьянова. – М. : Психотерапия, 2007. – 624 с.
46. Батраченко І. Г. Психологія життєвої антиципації особистості : моногр. / І. Г. Батраченко, О. Г. Рихальська. – Дніпропетровськ : Вид-во ДДУ, 2009. – 168 с.
47. Бахтин М. М. К философии поступка / М. М. Бахтин // Философия и социология науки и техники. – М. : Наука, 1986. – С. 92–116.
48. Баширов И. Ф. Динамика развития социального интеллекта у курсантов

ВУЗов / И. Ф. Баширов // Вестник академии военных наук. – 2005. – № 3 (12). – С.115–117.

49. Березин Ф. Б. Психическая и психофизиологическая адаптация человека / Ф. Б. Березин. – Л. : Медицина, 1988. – 270 с.

50. Бех І. Д. Від волі до особистості / І. Д. Бех. – К. : Україна-Віта, 1995. – 202 с.

51. Бех І. Д. Ціннісна система як критерій особистісного виміру / І. Д. Бех, Р. В. Павелків // Українська психологія: сучасний потенціал: матер. Четвертих Костюківських читань (25 вересня 1996 р.). – К. : Вид. ДОК-К, 1996. – Т. 1. – С. 68–76.

52. Бизяева А. А. Психология думающего учителя: Педагогическая рефлексия / А. А. Бизяева. – Псков: ПГПИ имени С. М. Кирова, 2004. – 216 с.

53. Бикова С.В. Індивідуально-типологічні особливості схильності до ризику.: дисс. ... канд. психол. наук : спец. 19.00.01 / С. В. Бикова – Одеса, 2008 – 205 с.

54. Блекуэлл Д. Теория игр и статистических решений / Д. Блекуэлл, И. А. Гиршик. – М.: Изд-во Иностран. лит., 1958. – 374 с.

55. Блок В. Уровни бодрствования и внимания / В. Блок // Экспериментальная психология. – Вып. III; Под ред. П. Фресса и Ж. Пиаже. М. : Изд-во «Прогресс», 1970. – С. 97–146.

56. Бодалев А. А. Общая психодиагностика / А. А. Бодалев, В. В. Столин, В. С. Аванесов. – СПб. : Изд-во «Речь», 2000. – 440 с.

57. Бодров В. А. Информационный стресс: пособ. для ВУЗов / В. А. Бодров. – М.: ПЕР СЭ, 2000.

58. Бодров В. А. Проблема преодоления стресса. Ч. 2. Процессы и ресурсы преодоления стресса / В. А. Бодров // Психологический журнал. – 2006. – Т. 27. – № 2. – С. 113-122.

59. Бодров В. А. Психологический стресс: к проблеме его преодоления / В. А. Бодров // Человеческий фактор: Проблемы психологии и эргономики. – 2001. – № 4. – С. 28–33.

60. Бодров В. А. Психологический стресс: развитие и преодоление / В. А. Бодров. – М.: ПЕР СЭ, 2006.
61. Большая советская энциклопедия, Т. 24. – М. : Русский язык, 1975. – 940 с.
62. Большой психологический словарь. – 3-е изд.; Под ред. Б. Г. Мещерякова, В. П. Зинченко. – М. : Прайм-ЕВРОЗНАК, 2003. – 672 с.
63. Большой толковый психологический словарь / Р. Артур (Penguin). Том 1 (А–О); Пер. с англ. – М.: Вече, АСТ, 2000. – 592 с.
64. Большой толковый словарь русского языка / Сост. и гл. ред. С. А. Кузнецов. – СПб. : Норинт, 2000. – 1536 с.
65. Большой энциклопедический словарь / Гл. ред. А. М. Прохоров. – М. : Советская энциклопедия, 1985. – С. 1043.
66. Бондаренко А. Ф. Психологическая помощь: теория и практика / А. Ф. Бондаренко. – К. : Освіта України, 2007. – 332 с.
67. Бондаренко О. Ф. Психологічна допомога особистості: Навч. посіб. для студ. ст. курсів психол. фак. та від-нь ун-тів / О. Ф. Бондаренко. – Харків: Фоліо, 1996. – 237 с.
68. Бондаровская В. М. Исследования стратегий решения задач в зарубежной психологии / В. М. Бондаровская, Т. К. Горобець-Чмут, В. А. Моляко // Вопросы психологии. – 1972. – № 5. – С. 174–184.
69. Бретман А. Д. Психологические особенности принятия решений взрослыми в ситуациях жизненного выбора / А. Д. Бретман // Личность, семья и общество: вопросы педагогики и психологии: сб. статей по матер. XXXIV межд. науч.-практ. конф. (13 ноября 2013 г.). – Новосибирск, 2013. – С. 83–86.
70. Бреус Ю. Эмоциональный интеллект как личностный ресурс профессионального становления представителей социэкономических профессий / Ю. В. Бреус // Society, integration, education. Proceedings of the International Scientific Conference. May 23th–24th, 2014. – Rezekne, 2014. – Vol. I. – Pp. 65–74.
71. Бриггс-Майерс И. Типология Майерс-Бриггс / И. Бриггс-Майерс, М. Х. Мак-Колли, А. Л. Хэммер // Психология индивидуальных различий / Под ред.

Ю. Б. Гиппенрейтер и В. Я. Романова. – 2-е изд. – М.: ЧеРо, 2002. – 776 с.

72. Брушлинский А. В. К вопросу о структуре мыслительной задачи / А. В. Брушлинский. – К. : Радянська школа, 1979. – 143 с.

73. Брушлинский А. В. Проблема субъекта в психологической науке / А. В. Брушлинский // Психологический журнал. – 1991. – Т. 12, № 6. – С. 3–11.

74. Брушлинский А. В. Проблема субъекта в психологической науке / А. В. Брушлинский // Психологический журнал. – 1992. – Т. 13, № 6. – С. 3–12.

75. Брякова И. Е. Формирование готовности студентов к развитию творческих способностей учащихся: автореф. дисс. ... канд. пед. наук / И. Е. Брякова. – СПб., 1997. – 24 с.

76. Бурлачук Л. Ф. Психодиагностика личности / Л. Ф. Бурлачук. – К. : Здоровье, 1989. – 168 с.

77. Бурлачук Л. Ф. Психодиагностика: Учебник для вузов / Л. Ф. Бурлачук. – СПб. : Питер, 2006. – 351 с.

78. Бурлачук Л. Ф. Психология жизненных ситуаций: Учебное пособие / Л. Ф. Бурлачук, Е. Ю. Коржова. – М. : РПА, 1998. – 263 с.

79. Бушкова-Шиклина Э. В. Механизмы принятия управленчески решений: проблема концептуализации / Э. В. Бушкова-Шиклина // Вестник Нижегородск. ун-та им. Н. И. Лобачевского. – 2007. – № 1 (6). – С. 25–29.

80. Бэрон Р. Агрессия / Р. Бэрон, Д. Ричардсон. – СПб: Питер, 2001. – 352 с.

81. Васильев И. А. Мотивация и контроль за действием / И. А. Васильев, М. Ш. Магомед-Эминов. – М. : Изд-во МГУ, 1991. – 144 с.

82. Василюк Ф. Е. Психология переживания (анализ преодоления критических ситуаций) / Ф. Е. Василюк. – М.: Изд-во Моск. ун-та, 1984. – 200 с.

83. Василюк Ф. Е. Психотехника выбора / Ф. Е. Василюк // Психология с человеческим лицом: гуманистическая перспектива в постсоветской психологии / Под ред. Д. А. Леонтьева, В. Г. Щур. – М.: Смысл, 1997. – С. 284–314.

84. Веккер Л. М. Психика и реальность: единая теория психических процессов / Л. М. Веккер. – М. : Смысл, 1998. – 685 с.

85. Вилюнас В. К. Психологические механизмы мотивации человека /

В. К. Вилюнас. – М. : Изд-во МГУ, 1990. – 288 с.

86. Вилюнас В. К. Эмоции и деятельность / В. К. Вилюнас // Психология эмоций. – СПб. : Питер, 2004. – С. 291.

87. Винникотт Д. В. Разговор с родителями / Д. В. Винникотт. – М. : Независимая фирма «Класс», 1995.

88. Вінс В. А. Екзистенційний вибір особистості в практичній діяльності психолога-консультанта / В. А. Вінс // Міжнародний науковий форум: соціологія, психологія, педагогіка, менеджмент: зб. наук. праць. – Вип. 9. – К. : Вид-во НПУ імені М. П. Драгоманова, 2012. – С. 157-164.

89. Вірна Ж. П. Мотиваційно-сміслова регуляція у професіоналізації психолога: Монографія / Ж. П. Вірна. – Луцьк : РВВ «Вежа» Волин. Держ. ун-ту імені Лесі Українки, 2003. – 319 с.

90. Вірна Ж. П. Особистісна вимогливість як чинник ефективної професійної реалізації державного службовця / Ж. П. Вірна, А. Мудрик // Психологія і суспільство. – 2013 – №3(53). – С. 99–110.

91. Власов П. К. Неопределенность как характеристика деятельности / П. К. Власов // Вісник Харківського національного університету. Серія «Психологія». – 2002. – № 576. – С. 43–47.

92. Власова О. І. Психологічна структура та чинники розвитку соціальних здібностей: Автореф. дис. ... докт. психол. наук: 19.00.07 / О. І. Власова. – К., 2006. – 44 с.

93. Водопьянова Н. Е. Психодиагностика стресса / Н. Е. Водопьянова. – СПб. : Питер, 2009. – 336 с.

94. Волкова М. В. Готовность к осуществлению морального выбора как базовая характеристика нравственно устойчивой личности / М. В. Волкова // Мир науки, культуры, образования. – 2011. – № 4 (29). – С. 163–165.

95. Волкова М. В. Моральный выбор как педагогическая категория [Электронный ресурс] / М. В. Волкова // Современные исследования социальных проблем (электронный научный журнал). – 2012. – №1(09). Доступ к ресурсу: <http://sisp.nkras.ru/issues/2012/1/volkova.pdf>.

96. Волкогонова О.Д. Управленческая психология: [учебн.] / О. Д. Волкогонова, А. Т. Зуб. – М. : ИД «ФОРУМ»: ИНФРА-М, 2009. – 352 с.
97. Вольтер Ф. Правильне прийняття рішення у вчинку. Натуралістична психологія / Ф. Вольтер. – М. : Психологія і революція., 2000. – С. 547–564.
98. Выготский Л. С. Психология развития человека / Л. С. Выготский. – М. : Изд-во «Смысл»; Изд-во «Эксмо», 2005. – 1136 с.
99. Выготский Л. С. Собр. соч.: В 6-ти т. Т. 3. / Л. С. Выготский. – М. : Педагогика, 1983. – 368 с.
100. Выготский Л. С. (1930/1982). Инструментальный метод в психологии // Л. С. Выготский. Собр. соч. Том 1. Вопросы теории и истории психологии (ред. А. Р. Лурия и М. Г. Ярошевский). – М.: Педагогика, 1982. – С. 103–108.
101. Вяткин Б. А. Стиль активности как фактор развития интегральной индивидуальности / Б. А. Вяткин // Интегральное исследование индивидуальности. Межвуз. сб. науч. тр. – Пермь, 1992. – С. 36–55.
102. Вяткин Б.А. Стиль активности как предмет интегрального исследования индивидуальности / Б. А. Вяткин // Системное исследование индивидуальности: Тезисы докл. Всесоюзн. конфер. (19-22 июня 1991 г.). – Пермь : Изд-во Пермск. гос. ун-та, 1991. – 222 с.; – С. 7–8.
103. Галактионов А. И. Трансформация структуры деятельности оператора АСУ ТП на стадии самообучения / А. И. Галактионов, В. Н. Янушкин // Психолог. журнал. – 1981. – № 6. – С. 65–75.
104. Ганзен В. А. Системные описания в психологии / В. А. Ганзен. – Л. : Изд-во Ленингр. ун-та, 1984. – 176 с.
105. Ганнушкин П. Б. Клиника психопатий: их статика, динамика, систематика / П. Б. Ганнушкин. – Н. Новгород : Изд-во НГМД, 1998. – 128 с.
106. Гартман Э. Сущность мирового процесса, или Философия бессознательного: Метафизика бессознательного / К. Р. Э. фон Гартман. – М. : Красанд, 2010. – 440 с.
107. Голиков В. И. Управление и система экономических отношений: [моногр.] / В. И. Голиков. – К. : Наукова думка, 1984. – 248 с.

108. Головин С. Ю. Словарь практического психолога / С. Ю. Головин. – Минск : Харвест, 1998. – 800 с.
109. Голубева Э. А. Способности. Личность. Индивидуальность / Э. А. Голубева. – Дубна : ФЕНИКС+, 2005. – 512 с.
110. Голубинов В. В. Личностный контроль критерия оптимальности решения психофизической задачи / В. В. Голубинов // Проблемы дифференциальной психофизики. – М. : Изд-во ИП РАН, 1991. – С. 177–196.
111. Голубинов В. В. Образ психофизической задачи и субъективные критерии оптимальности решения / В. В. Голубинов, Ю. М. Забродин // Психологический журнал. – 1991. – Т. 12. – № 1. – С. 96–107.
112. Голубинов В. В. Отношение к неопределенности при решении психофизических задач: психологические механизмы и индивидуальные различия / В. В. Голубинов. – Саратов, 1988. Деп. в ВИНТИ, № 9200-В88. – 21 с.
113. Гоноболин Ф. Н. Психология : учебн. пособ. / Ф. Н. Гоноболин; ред. Н. Ф. Добрынин. – М. : Просвещение, 1973. – 240 с.
114. Гончарова Н. О. Основи професійної орієнтації : навч. посібн. / Н. О. Гончарова; За ред. В. Ф. Моргуна. – К. : Вид. Дім «Слово», 2010. – 168 с.
115. Горбунова М. В. 333 современные профессии и специальности : 111 информационных профессиограмм / М. В. Горбунова, Е. В. Кириллук; изд. 2-е, доп. и перераб. – Ростов н/Д. : Феникс, 2010. – 443 с.
116. Гордеева Т. О. Психология мотивации достижения: Учеб. пособ. для вузов / Т. О. Гордеева. – М. : Академия, 2006. – 336 с.
117. Горностай П. П. Теория и практика психологического консультирования: проблемный подход / П. П. Горностай, С. В. Васьковская. – К. : Наукова думка, 1995. – 128 с.
118. Горюнова Н. Б. Дескрипторы когнитивного ресурса и интеллектуальная продуктивность (На примере решения тестовых и малых творческих задач): Дис. ... канд. психол. наук: 19.00.01 / Н. Б. Горюнова. – М., 2002. – 144 с.
119. Гоулман Д. Эмоциональный интеллект в бизнесе / Д. Гоулман; пер. с

англ. А. П. Исаевой. – М. : Манн, Иванов и Фербер, 2013. – 512 с.

120. Гринберг Дж. Управление стрессом / Д. С. Гринберг; пер. с англ. Л. Гительман, М. Потапова. – 7-е изд. – СПб. : Питер, 2002. – 496 с.

121. Грот М. Я. Вибрані психологічні твори / М. Я. Грот; Упоряд., передм., прим. М. Д. Бойправ. – Ніжин : Видавництво НДУ імені М. Гоголя, 2006. – 296 с.

122. Грот Н. Я. К вопросу о реформе логики. Опыт новой теории умственных процессов / Н. Я. Грот. – Лейпциг, 1882. – 349 с.

123. Гроф С. Духовный кризис: Статьи и исследования / С. Гроф. – М.: МТМ, 1995. – 256 с.

124. Гуревич К. М. Психологическая диагностика: Учебное пособие / Под ред. К. М. Гуревича и Е. М. Борисовой. – М.: Изд-во УРАО, 1997. – 304 с

125. Гурова Л. Л. Принятие решений как проблема психологии познания / Л. Л. Гурова // Вопросы психологии. – 1984. – № 1. – С. 125–132.

126. Гусев А. И. Толерантность к неопределенности: проблематика исследований / А. И. Гусев // Практична психологія та соціальна робота. – 2007. – № 8. – С. 75–80.

127. Давыдов В. В. Проблемы развивающего обучения: Опыт теоретического и экспериментального психологического исследования / В. В. Давыдов. – М. : Педагогика, 1986. – 240 с.

128. Данилова Н. Н. Психофизиологическая диагностика функциональных состояний : Учебное пособие / Н. Н. Данилова. – М. : Изд-во МГУ, 1992. – 192 с.

129. Дейнека О. С. Противоречия и перспективы ресурсного подхода в экономической психологии / О. С. Дейнека // Проблемы экономической психологии. Том 2 / Отв. ред. А. Л. Журавлев, А. Б. Купрейченко. – М. : Изд-во "Институт психологии РАН", 2005. – С. 66–97.

130. Декарт Р. Космогония: Два трактата / Р. Декарт. – М.-Л. : Гостехиздат, 1934. – 331 с.

131. Деркач А. А. Педагогическое мастерство тренера / А. А. Деркач, А. А. Бодалев, А. А. Исаев. – М. : Физкультура и спорт, 1981. – 375 с.

132. Дернер Д. Логика неудачи / Д. Дернер. – М. : Смысл, 1997. – 240 с.

133. Джанис И. Принятие решения. Человеческий фактор / И. Л. Джанис, Л. Манн. – М. : Транспорт, 1986. – С. 81–104.

134. Джемс У. Воля / У. Джеймс // Психология; Под ред. Л. А. Петровской. – М. : Педагогика, 1991. – 368 с.

135. Джидарьян И. А. О месте потребностей, эмоций и чувств в мотивации личности / И. А. Джидарьян // Теоретические проблемы психологии личности / Под ред. Е. В. Шороховой. – М. , 1974. – С. 145–169.

136. Диагностика «эмоционального интеллекта» (Н. Холл) // Фетискин Н. П. Социально-психологическая диагностика развития личности и малых групп. – М. : Изд-во Института Психотерапии, 2002. – С. 57–59.

137. Дмитерко-Карабин Х. М. Вплив смисложиттєвих орієнтацій на мотиваційну готовність до професійної діяльності майбутніх психологів: Автореф. дис. ... канд.. психол. наук: 19.00.07 / Х. М. Дмитерко-Карабин. – Івано-Франківськ, 2004. – 20 с.

138. Дмишко О. С. Психологічні детермінанти розвитку локус-контролю підлітків: Дис. ... канд.. психол. наук: 19.00.07 / О. С. Дмишко. – Львів, 2012. – 240 с.

139. Додонов Б. И. Эмоция как ценность / Б. И. Додонов. – М. : Политиздат, 1978. – 272 с.

140. Дорфман Л. Я. Индивидуальный эмоциональный стиль / Л. Я. Дорфман // Вопросы психологии. – 1989. – № 5. – С. 88–95.

141. Достоевский Ф. М. Собр. соч. в 10 т. Т. 5. Преступление и наказание / Ф. М. Достоевский. – М. : Гос. изд-во худ. лит-ры, 1957. – 600 с.

142. Дрейпер Н. Прикладной регрессионный анализ. В 2-х кн. / Н. Р. Дрейпер, Г. Смит. – М. : Финансы и статистика, 1986. – 366 с.

143. Дружинин В. В. Введение в теорию конфликта : монография / В. В Дружинин, Д. С. Конторов, М. Д. Конторов; авт. предисл. Н. В. Михайлов. – М. : Радио и связь, 1989. – 288 с.

144. Дружинин В. Н. Варианты жизни. Очерки экзистенциальной психологи / В. Н. Дружинин. – СПб. : Питер, 2010. – 156 с.

145. Дружинин В. Н. Когнитивные способности: структура, диагностика, развитие / В. Н. Дружинин. – М. : ПЕР СЭ; СПб. : Иматон-М, 2001. – 224 с.
146. Дружинин В. Н. Модель интеллектуального диапазона. Интеллект и общество / В. Н. Дружинин // Психология: Журнал Высшей школы экономики. – 2005. – Том 2. – № 3. – С. 78–90.
147. Дружинин В. Н. Психология общих способностей / В. Н. Дружинин. – СПб. : Питер, 2002. – 368 с.
148. Дубенцов М. И. Категория неопределенности в психологической науке и профессиональном самоопределении личности: [Электронный ресурс] / М. И. Дубенцов // Современные научные исследования и инновации. – 2011. – № 6. URL: <http://web.snauka.ru/issues/2011/10/3078>.
149. Дубовицкая Т. Д. Психология принятия жизненно важных решений: Учебно-методические материалы по курсу психологии / Т. Д. Дубовицкая, С. Я. Уварова. – Sterlitaamak: Sterlitaamak. gos. ped. akademiya imeni Zaynab Biishevoy, 2009. – 115 с.
150. Дугарова Э. Л. Влияние стилевых особенностей семейного воспитания на складывающийся тип личности младшего школьника: Дис. ... канд. психол. наук: 19.00.07 / Э. Л. Дугарова. – Иркутск, 1995. – 176 с.
151. Дьяченко М. И. Психологическая готовность / М. И. Дьяченко, Л. А. Кандыбович. – М. : Наука, 1986. – С. 49–52.
152. Евланов Л. Г. Теория и практика принятия решений / Л. Г. Евланов. – М. : Экономика, 1984. – 175 с.
153. Егорова М. С. Психология индивидуальных различий / М. С. Егорова. – М. : Планета детей, 1997. – 328 с.
154. Елисеев О. П. Практикум по психологии личности / О. П. Елисеев. – 2-е изд., испр. и перер. – СПб. : Питер, 2006. – 512 с.
155. Энгельс Ф. Анти-Дюринг // К. Маркс, Ф. Энгельс. Твори. Том 20. – К., 1965. – С. 110.
156. Еникеев М. И. Энциклопедия. Общая и социальная психология / М. И. Еникеев. – М. : Изд-во ПРИОР, 2002. – 560 с.

157. Епископ Феофан. Что есть духовная жизнь и как на нее настроиться / Феофан. – Л. : Ленингр. отд. об-ва «Знание», 1991. – 288 с.

158. Єрмаков І. Г. Виховання життєтворчості: моделі виховних систем [Текст] : научное издание / І. Г. Єрмаков. – Х. : Основа, 2006. – 224 с.

159. Єрмаков І. Г. Теорія і практика життєвого проектування саморозвитку особистості: Практико-зорієнтований посібник / І. Г. Єрмаков, В. В. Нечипоренко, Д. О. Пузіков. – Запоріжжя : Вид-во Хортицького навчально-реабілітаційного багатопрофільного центру, 2011. – 436 с.

160. Жариков Е. С. Риски в кадровой работе: книга для руководителя и менеджера по персоналу [Текст] / Е. С. Жариков, А. А. Парамонов. – М. : МЦФЭР, 2005. – 288 с.

161. Ждан А. Н. История психологии. От Античности до наших дней: [учебн. для вузов] / А. Н. Ждан; 5-е изд., перер. и доп. – М. : Академический проект, 2004. – 576 с.

162. Заболотна Н. Проблема особистісної позиції психолога-практика / Н. Заболотна, В. Зінич, С. Ісаєвич // Науковий вісник Ужгородського університету. Серія «Педагогіка. Соціальна робота». – 2009. – Вип. 16–17. – С. 37–39.

163. Забродин Ю. М. Очерки теории психологической регуляции поведения / Ю. М. Забродин. – М. : Магистр, 1997. – 215 с.

164. Завалишина Д. Н. Оперативное мышление и принятие решения / Д. Н. Завалишина // Проблемы принятия решения. – М. : Наука, 1976. – С. 105–111.

165. Завалишина Д. Н. Психологический анализ оперативного мышления / Д. Н. Завалишина. – М. : Наука, 1985. – 224 с.

166. Завалова Н. Д. Образ в системе психологической регуляции деятельности / Н. Д. Завалова, Б. Ф. Ломов. – М. : Наука, 1986. – 172 с.

167. Зеер Э. Ф. Психология профессий: [учеб. пособ. для студ. вузов] / Э. Ф. Зеер; 2-е изд., перераб., доп. – М. : Академич. Проект; Екатеринбург : Деловая книга, 2003. – 336 с.

168. Зинченко В. П. Толерантность в неопределенности: новость или

психологическая традиция? / В. П. Зинченко // Вопросы психологии. – 2007. – № 6. – С. 3–20.

169. Зинченко Т. П. Когнитивная и прикладная психология / Т. П. Зинченко. – М. : Московский психолого-социальный институт; Воронеж : Издательство НПО «МОДЭК», 2000. – 608 с.

170. Иваненко В. И. Проблема неопределенности в задачах принятия решений / В. И. Иваненко, В. А. Лабковский. – К. : Наукова думка, 1990. – 132 с.

171. Иванников В. А. Психологические механизмы волевой регуляции [Текст]: учебное пособие / В. А. Иванников; 3-е изд.. – СПб. : Питер, 2006. – 208 с.

172. Иванников В. А. Формирование побуждения к действию / В. А. Иванников // Вопросы психологии. – 1985 – № 3. – С. 113–123.

173. Изард К. Эмоции человека [Текст]: монография / К. Е. Изард; Пер. с англ. / Под ред. Л. Я. Гозмана, М. С. Егоровой. – М. : Изд-во Моск. ун-та, 1980. – 440 с.

174. Ильин Е. П. Мотивация и мотивы: Учебное пособие / Е. П. Ильин. – СПб. : Питер, 2002. – 512 с.

175. Ильин Е. П. Психология воли: Учебное пособие / Е. П. Ильин; 2-е изд. – СПб. : Питер, 2009. – 368 с.

176. Ильин Е. П. Дифференциальная психология профессиональной деятельности / Е. П. Ильин. – СПб. : Питер, 2008. – 432 с.

177. Ильин Е. П. Психология индивидуальных различий / Е. П. Ильин. – СПб. : Питер, 2004. – 701 с.

178. Индина Т. А. Регуляторно-личностные механизмы принятия решений в чрезвычайных ситуациях / Т. А. Индина // Известия ГРПУ им. А. И. Герцена. – 2010. – № 124. – С. 336–347.

179. Инженерная психология / Г. К. Середя, С. П. Бочарова, Г. В. Репкина, Б. А. Смирнов; Под ред. Г. К. Середы. – К. : Вища школа, 1976. – 308 с.

180. Исмагилова Ф. С. Основы профессионального консультирования: учебное пособие / Ф. С. Исмагилова. – М. : Изд-во Моск. психол.-соц. ин-та;

Воронеж : Изд-во НПО «МОДЭК», 2003. – 256 с.

181. Калашникова С. А. Личностные ресурсы и психологическое здоровье человека: соотношение содержания понятий / С. А. Калашникова // Гуманитарный вектор. – 2011. – № 2 (26). – № 8. – С. 185–189.

182. Калашникова С. А. Личностные ресурсы как интегральная характеристика личности / С. А. Калашникова // Молодой ученый. – 2011. – Т. 2. – № 8. – С. 84–87.

183. Калинин В. К. Психология воли: Сб. науч. трудов / В. К. Калинин; науч. ред. Н. Ф. Калина. – Симферополь: Изд-во Таврического нац. ун-та им. В. И. Вернадского, 2001. – 208 с.

184. Калина Н. Ф. Психология личности: Учебник / Н. Ф. Калина. – М. : Академический проект, 2015. – 216 с.

185. Каммероу Дж. М. Ваш психологический тип и стиль работы / Дж. М. Каммероу, Н. Д. Баргер, Л. К. Кирби; Пер. с англ. А. Багрянцевой. – М. : Изд-во Института Психотерапии, 2001. – 224 с.

186. Канеман Д. Рациональный выбор, ценности и фреймы / Д. Канеман, А. Тверски // Психологический журнал. – 2003. – Т. 24. – № 3. – С. 22–31.

187. Канеман Д. Принятие решений в неопределенности: Правила и предубеждения / Д. Канеман, П. Словик, А. Тверски; пер.з англ. – Харьков : Изд-во «Гуманитарный Центр», 2005. – 632 с.

188. Карабанова О.А. Психолого-педагогическое консультирование // Психологический лексикон. Энциклопедический словарь в шести томах / Ред.-сост. Л.А. Карпенко. Под общ. ред. А.В. Петровского. — М.: ПЕР СЭ, 2005. – С. 39-40.

189. Карпов А. В. Методологические основы психологии принятия решения [Текст]: Монография / А. В. Карпов. – Ярославль : Яросл. гос. ун-т, 1999. – 232 с.

190. Карпов А. В. Проблемы принятия решений в трудовой деятельности / А. В. Карпов // Психол. журн. – 1993. – Т. 14. – № 3. – С. 3–14.

191. Карпов А. В. Психологический анализ процессов принятия решения

в деятельности / А. В. Карпов. – Ярославль : Яросл. гос. ун-т, 1985. – 79 с.

192. Карпов А. В. Психологический анализ трудовой деятельности: Учеб. пособие / А. В. Карпов. – Ярославль : Изд-во Ярослав. госуд. ун-та, 1988. – 73 с.

193. Карпов А. В. Психология менеджмента: учебное пособие / А. В. Карпов. – М. : Гардарики, 2004. – 584 с.

194. Карпов А. В. Психология принятия решения [Текст]: монография / А. В. Карпов; Ин-т психологии РАН; Яросл. гос. ун-т имени П. Г. Демидова. – Ярославль : Б. и., 2003. – 240 с.

195. Карпов А. В. Психология принятия управленческих решений [Текст] / А. В. Карпов; Под ред. В. Д. Шадрикова. – М. : Юристъ, 1998. – 440 с.

196. Карпов А. В. Рефлексивность как психическое свойство и методика ее диагностики / А. В. Карпов // Психологический журнал. – 2003. – Том 24. – № 5. – С. 45–57.

197. Карпов А. В. Психология метакогнитивных процессов личности [Текст]: монография / А. В. Карпов, И. М. Скитяева. – М. : Изд-во «Институт психологии РАН», 2005. – 352 с.

198. Кини Р. Л. Принятие решений при многих критериях: предпочтения и замещения / Р. Л. Кини, Х. Райфа; Пер. с англ. – М. : Радио и связь, 1981. – 560 с.

199. Киреева З. А. Время – аспект функционирования образа мира / З. А. Киреева // Наука і освіта. – 2013. – № 1–2/СХІ–СХІІ. – С. 44–47.

200. Киреева З. А. Дифференциация уровней отражения времени в сознании: [Монография] / З. А. Киреева. – Одесса : Пальмира, 2009. – 186 с.

201. Киреева З. А. Развитие сознания, детерминированное временем: [Монография] / З. А. Киреева. – Одесса : ВМВ, 2010. – 380 с.

202. Кирьянова Е. Н. Проявления риска в деятельности специалистов опасных профессий: Дисс. ... канд. психол. наук: 19.00.03 / Е. Н. Кирьянова – М., 2003. – 243 с.

203. Киселева Т. С. Эмоциональный интеллект как жизненный ресурс и его развитие у взрослых: Дис. ... канд. психол. наук: 19.00.13 / Т. С. Киселева. –

М., 2014. – 21 с.

204. Китаев-Смык Л. А. Психология стресса / Л. А. Китаев-Смык. – М. : Наука, 1983. – 367 с.

205. Климова Е. М. Когнитивные стратегии принятия решения школьниками и их взаимосвязь с успешностью обучения: Дис. ... канд. психолог. наук: 19.00.07 / Е. М. Климова. – М. , 2008. – 150 с.

206. Ковалев А. Г. Психология личности / А. Г. Ковалев; 3-е изд., перер. и доп. – М. : Просвещение, 1970. – 391 с.

207. Козелецкий Ю. Психологическая теория решений: [Текст] / Юзеф Козелецкий; Пер. с польск. Г. В. Минца и В. Н. Поруса. Послесловие Б. В. Бирюкова и О. К. Тихомирова. – М. : Прогресс, 1979. – 504 с.

208. Козловский О. В. Как правильно выбрать профессию: методики, тесты, рекомендации / О. В. Козловский. – Донецк : ООО ПКФ «БАО», 2006. – 800 с.

209. Колга В. А. Возможные миры когнитивных стилей / В. А. Колга // Когнитивные стили: Тезисы науч.-практ. семинара / Под ред. В. А. Колги. – Таллинн , 1986. – С. 32–37.

210. Колга В. А. Дифференциально-психологическое исследование когнитивного стиля и обучаемости: Автореф. дис. ... канд. психол. наук / Вольдемар Альбертович Колга. – Л., 1976. – 17 с.

211. Колга В. А. Исследование когнитивных стилей в СССР / В. А. Колга // Интегральное исследование индивидуальности: стиль деятельности и общения. – Пермь , 1992. – С. 17–36.

212. Колесникова Г. И. Психологическое консультирование / Г. И. Колесникова. – Ростов-на-Дону : Феникс, 2004. – 288 с.

213. Коломеец Л. А. Стратегии осуществления выбора / Л. А. Коломеец // Педагогика и психология: актуальные вопросы теории и практики: матер. V Межд. науч.–практ. конф. (Чебоксары, 9 сент. 2015 г.). – Чебоксары : ЦНС «Интерактив плюс», 2015. – С. 162–166.

214. Коломієць О. Г. Роль консультивання в діяльності соціального

педагога // Вісник Черкаського університету. – 2010. – Вип. 183. Част. IV. – С. 67–70

215. Комлев А. А. Психологические факторы значимого жизненного выбора : Автореф. дис. ... канд. психол. наук : 19.00.13 / А. А. Комлев. – Тамбов, 2003. – 24 с.

216. Кон И. С. Постоянство и изменчивость личности / И. С. Кон // Психологический журнал. – 1987. – Том 8. – № 4. – С. 126–137.

217. Кондратенко Ю. П. Оптимізація процесів прийняття рішень в умовах невизначеності: [Навч. посіб. для студ. ВНЗ] / Ю. П. Кондратенко; Миколаївський держ. гуманіт. ун-т ім. Петра Могили комплексу Києво-Могилянська академія. – Миколаїв : Вид-во МДГУ ім. Петра Могили, 2006. – 96 с.

218. Кондрацкий А. А. Тест для диагностики отношения оператора к принятию риска / А. А. Кондрацкий // Вопросы психологии. – 1982. – № 3. – С. 133–136.

219. Конопкин О. А. Психологические механизмы регуляции деятельности / О. А. Конопкин. – М. : Наука, 1980. – 265 с.

220. Корниенко Д. С. Личностные предикторы психологического благополучия / Д. С. Корниенко // Фундаментальные исследования. – 2014. – № 11(часть 2). – С. 429–432.

221. Корнилов К. Н. Воля и ее воспитание / Константин Николаевич Корнилов. – М. : Знание, 1957. – 23 с.

222. Корнилова Т. В. Диагностика мотивации и готовности к риску / Татьяна Васильевна Корнилова. – М. : Институт психологии РАН, 1997. – 232 с.

223. Корнилова Т. В. Интуиция, интеллект и личностные свойства (результаты апробации шкал опросника С. Эпстайна) / Т. В. Корнилова, С. А. Корнилов // Психологические исследования. – 2013. – Т. 6. – № 28. – С. 5. URL: <http://psystudy.ru/index.php/num/2013v6n28/804-corniliva28.html>.

224. Корнилова Т. В. Личностные ценности, принятие неопределенности и маккиавеллизм как предикторы

морального выбора / Т. В. Корнилова, И. А. Чигринова // Экспериментальная психология в России: традиции и перспективы. – М. : Изд-во «Институт психологии РАН», 2010. – С. 670–674.

225. Корнилова Т. В. Мельбурнский опросник принятия решений: русскоязычная адаптация [Электронный ресурс] / Т. В. Корнилова // Психологические исследования. – 2013. – Т. 6, № 31. – С. 4. Доступ к ресурсу: <http://psystudy.ru>.

226. Корнилова Т. В. Методологические проблемы психологии принятия решений / Т. В. Корнилова // Психологический журнал. – 2005. – Т. 26. – № 1. – С. 7–17.

227. Корнилова Т. В. Новый опросник толерантности к неопределенности / Т. В. Корнилова // Психологический журнал. – 2010н. – Т. 31. – № 1. – С. 74–86.

228. Корнилова Т. В. Перспективы динамической парадигмы в психологии выбора [Электронный ресурс] / Т. В. Корнилова // Психологические исследования. – 2014. – Т. 7. – № 36. – С. 2. URL: <http://psystudy.ru>.

229. Корнилова Т. В. Принятие интеллектуальных решений в диалогах с компьютером / Т. В. Корнилова, О. К. Тихомиров. – М. : Изд-во Моск. ун-та, 1990. – 191 с.

230. Корнилова Т. В. Психологическая регуляция принятия интеллектуальных решений: Дис. ... докт. психол. наук: спец. 19.00.01 / Т. В. Корнилова. – М., 1999. – 466 с.

231. Корнилова Т. В. Психология риска и принятия решений: учебное пособие для вузов / Т. В. Корнилова. – М. : Аспект Пресс, 2003. – 286 с.

232. Корнилова Т. В. Саморегуляция и личностно-мотивационная регуляция принятия решений / Т. В. Корнилова // Субъект и личность в психологии саморегуляции / Под ред. В. И. Моросановой. – Москва – Ставрополь, 2007. – С. 181–194.

233. Корнилова Т. В. Толерантность к неопределенности и

эмоциональный интеллект при принятии решений в условиях подсказки / Т. В. Корнилова // Психология. Журнал Высшей школы экономики. – 2014. – Т. 11. – № 4. – С. 19–36.

234. Коростелева И. С. Психологические предпосылки и последствия отказа от поиска в норме и при некоторых соматических заболеваниях / И. С. Коростелева, В. С. Ротенберг // Психол. журнал. – Т. 11. – 1990. – № 4. – С. 84–91.

235. Костюк Г. С. Навчання і психічний розвиток учнів / Г. С. Костюк // Психологічна наука, вчитель, учень. – К., 1979. – С. 19–32.

236. Косырев В. Н. Методология, состояние и перспективы исследования проблемы личностного потенциала / В. Н. Косырев // Социально-экономические явления и процессы. – 2011. – № 5–6. – С. 356–361.

237. Котик М. А. Эмоции как показатель субъективных предпочтений при принятии решения / М. А. Котик, А. М. Емельянов // Психол. журнал. – 1992. – Том 13. – № 1. – С. 118–125.

238. Котляр М. И. Взаимосвязь образа «Я» и просоциального поведения личности: Дис. ... канд. психол. наук : 19.00.01 / М. И. Котляр. – Одесса, 2001. – 175 с.

239. Кочетков В. В. Индивидуально-психологические проблемы принятия решения / В. В. Кочетков, И. Г. Скотникова. – М. : Наука, 1993. – 141 с.

240. Кочетков В. В. Стилиевые особенности принятия решения в процессе управления поведением человека / В. В. Кочетков // Психологические проблемы формирования профессионала / Под ред. Ю. М. Забродина, Ю. С. Наживина. – М. : Экономика, 1985. – С. 231–238.

241. Кочюнас Р. Основы психологического консультирования / Р. Кочюнас. – М. : Академический проект, 1999. – 240 с.

242. Кошлань И. Г. Психологические особенности эмоциональности подростков и стили семейного воспитания: Дис. ... канд. психол. наук: 190007 / И. Г. Кошлань. – Одесса, 2010. – 245 с.

243. Краси́ло А. И. Психологическое консультирование: проблемы,

технологии; [учеб. пособ.] / А. И. Красило. – М.: Изд-во Моск. психол.-соц. ин-та; Воронеж: Изд-во НПО «Модэк», 2007. – 504 с.

244. Крутецкий В. А. Психология: [учебн. для учащ-ся пед. училищ] / В. А. Крутецкий. – М. : Просвещение, 1980. – 352 с.

245. Ксенофонтова Е. Г. Исследование локализации контроля личности – новая версия методики «Уровень субъективного контроля» / Е. Г. Ксенофонтова // Психол. журнал. – 1999. – Том 20. – № 2. – С. 103–114.

246. Кузнецова Ю. Н. Ценностные детерминанты содержания принимаемых личностью решений : дис. ... канд. психол. наук : 19.00.05 / Ю. Н. Кузнецова. – Казань, 2007. – 315 с.

247. Кульчицкая Е. И. Сирень одаренности в саду творчества. / Е. И. Кульчицкая, В. А. Моляко. – Житомир : Вид-во ЖДУ ім. І. Франка, 2008. – 316 с.

248. Кулюткин Ю. Н. Эвристические методы в структуре решений / Ю. Н. Кулюткин. – М. : Педагогика, 1970. – 232 с.

249. Кунц Г. Управление: Системный и ситуационный анализ / Г. Кунц, С. О`Доннел. – М. : Прогресс, 1981. – 272 с.

250. Кушнір В. А. Моделювання процесу прийняття рішення в педагогічних дослідженнях / В. А. Кушнір // Рідна школа. – 2000. – № 4. – С. 59–62.

251. Кушнір В. А. Моделі навчальної ситуації з позицій структури навчальної діяльності / В. А. Кушнір, Н. Г. Рожкова // Вища школа. – 2012. – № 4(24). – С. 3–14.

252. Куц О. С. Профорієнтація старшокласників: досвід застосування психодіагностичних методик: Методичний посібник / О. С. Куц. – Кременчук : ПП Щербатих О. В., 2006. – 52 с.

253. Кхол Й. Эффективность управленческих решений / Й. Кхол; Пер. с чешск. – М. : Прогресс, 1975. – 195 с.

254. Лактионов А. Н. Координаты индивидуального опыта : Монография / А. Н. Лактионов. – Харьков : Бизнес Информ, 1998. – 492 с.

255. Ларичев О. И. Психологические проблемы принятия решений в

задачах многокритериального выбора / О. И. Ларичев, С. Б. Ребрик // Психол. журн. – 1988. – Т. 9. – С.45–53.

256. Левин К. Динамическая психология: Избр. тр. / К. Левин; Пер. с нем. и англ. Е. Патяевой, Д. Леонтьева. – М. : Смысл, 2001. – 568 с.

257. Левитов Н. Д. О психических состояниях человека / Н. Д. Левитов. – М. : Просвещение, 1964. – 343 с.

258. Леонов Ю. П. Статистическая теория решений и психофизика / Ю. П. Леонов. – М. : Наука, 1977. – 277 с.

259. Леонова А. Б. Психодиагностика функциональных состояний человека : монография / А. Б. Леонова. – М. : Изд-во МГУ, 1984. – 200 с.

260. Леонтьев А. Н. Избранные психологические произведения. В 2-х томах / А. Н. Леонтьев. – М. : Педагогика, 1983. – 320 с.

261. Леонтьев В. Г. Мотивация и психологические механизмы ее формирования / В. Г. Леонтьев. – Новосибирск : Новосиб. полиграфкомбинат, 2002. – 216 с.

262. Леонтьев Д. А. Личностный потенциал. Структура и диагностика / Д. А. Леонтьев. – М. : Смысл, 2011. – 679 с.

263. Леонтьев Д. А. Личность: человек в мире и мир в человеке / Д. А. Леонтьев // Вопросы психологии. – 1989б. – № 3. – С. 11–21.

264. Леонтьев Д. А. Психология свободы: к постановке проблемы самодетерминации личности / Д. А. Леонтьев // Психол. журнал. – 2000. – Т. 21. – № 1. – С. 15–25.

265. Леонтьев Д. А. Выбор как деятельность: личностные детерминанты и возможности формирования / Д. А. Леонтьев, Н. В. Пилипко // Вопросы психологии. – 1995. – № 1. – С. 97–110.

266. Либин А. В. Стиль человека: способы взаимодействия с миром / А. В. Либин // Дифференциальная психология на пересечении европейской, российских и американских традиций. – М. : Смысл, 1999. – 532 с. – С. 162.

267. Либин Александр. Стиль – это человек? / А. В. Либин // Стиль человека: психологический анализ; Под ред. А. В. Либина. – М. : Смысл, 1998.

– С. 3–12.

268. Литвинов И. П. Стиль управленческой деятельности: теоретические аспекты, методы диагностики и оптимизации / И. П. Литвинов. – Элиста : Изд-во БГПУ, 1997. – 209 с.

269. Ломов Б. Ф. Антиципация в структуре деятельности / Б. Ф. Ломов, Е. Н. Сурков. – М. : Наука, 1980. – 279 с.

270. Ломов Б. Ф. Математика и психология в изучении процессов принятия решений / Б. Ф. Ломов // Нормативные и дескриптивные модели принятия решений / Под ред. Б. Ф. Ломова и др. – М. : Наука, 1981. – С. 5-20.

271. Ломов Б. Ф. Методологические и теоретические проблемы психологии / Б. Ф. Ломов. – М. : Наука, 1984. – 444 с.

272. Лукьянов А. С. Принятие решений и диагностика управления: курс лекций / А. С. Лукьянов. – Таллин : Ин-т экон. и упр., 2000. – 78 с.

273. Львова Е. Н. Личностные предикторы совладающего поведения в ситуации неопределенности [Электронный ресурс] / Е. Н. Львова, О. В. Митина, Е. И. Шлягина // Психологические исследования. – 2015. – № 8(40). – С. 4. URL: <http://psystudy.ru>.

274. Люсин Д. В. Новая методика для измерения эмоционального интеллекта: опросник ЭМИн / Д. В. Люсин // Психологическая диагностика. – 2006. – № 4. – С. 3–22.

275. Лялюк І. М. Формування індивідуального досвіду розв'язування мислительних задач у студентів вищого педагогічного закладу: Автореф. дис. ... канд. психол. наук: 19.00.07 / І. М. Лялюк. – К., 2002. – 20 с.

276. Магомед-Эминов М. Ш. Мотивация достижения: структура и механизмы. Автореф. дис. ... канд. психол. наук / М. Ш. Магомед-Эминов. – М., 1997. – 31 с.

277. Мадди С. Р. Смыслообразование в процессе принятия решений / С. Р. Мадди // Психол. журнал. – 2005. – Т. 26. – № 6. – С. 86–100.

278. Мазилова Г. Б. О процессе оценивания при решении неопределенных задач / Г. Б. Мазилова // Мышление и субъективный мир: сб. науч. тр. / Ред.

- Ю. К. Корнилов. – Ярославль : Ярославск. гос. ун-т, 1991. – С. 81–84.; – 104 с.
279. Майерс Д. Социальная психология / Д. Дж. Майерс. – СПб. : Питер, 2007. – 794 с.
280. МакКлелланд Д. Мотивация человека / Д. МакКлелланд. – СПб. : Питер, 2007. – 672 с.
281. Маклаков А. Г. Личностный адаптационный потенциал: его мобилизация и прогнозирование в экстремальных условиях / А. Г. Маклаков // Психол. журнал. – 2001. – Т. 22. – № 1. – С. 16–24.
282. Максименко С. Д. «Одиниці аналізу» розвитку особистості: методологія питання / С. Д. аксименко // Наука і освіта. – 2004. – № 6–7. – С. 162–166.
283. Максименко С. Д. Генезис существования личности [Текст] : монография / С. Д. аксименко. – К. : Изд-во ООО «КММ», 2006. – 240 с.
284. Максименко С. Д. Теоретические основы психологии жизненной энергии (нужды) личности / С. Д. Максименко // Наука і освіта. – 2014. – № 9/СХХVI. – С. 14–21.
285. Максименко С. Д. Загальна психологія: Навчальний посібник / С. Д. Максименко; Вид. 3-є, перероб. та допов. – К. : Центр учбової літератури, 2008. – 272 с.
286. Максимова В. Ф. (ред.) Экономическая теория: учебник для бакалавров. Серия: бакалавр. Углубленный курс / В. Ф. Максимова. – М. : Изд-во «Юрайт», 2014. – 580 с.
287. Малашихина Н. Н. Риск-менеджмент : учебн. пособ. / Н. Н. Малашихина, О. С. Белокрылова. – Ростов-на-Дону : Феникс, 2004. – 320 с.
288. Маркова А. К. Психология профессионализма / А. К. Маркова. – М. : Межд. гуманит. фонд «Знание», 1996. – 308 с.
289. Марютина Т. М. О природе психологических предикторов / Т. М. Марютина, О. Ю. Ермолаев, В. И. Трубников // Психологическая наука и образование. – 1998. – № 1. – С. 27–34.

290. Маслоу А. Мотивация и личность / А. Маслоу. – СПб. : Питер, 2003. – 352 с.
291. Математическая психология: методология, теория, модели. – М. : Наука, 1985. – 236 с.
292. Медведев Д. С. Современные психотехники : технология профессионально-психологического отбора кадров / Д. С. Медведев, А. П. Булка. – Ростов на/Дону : Феникс, 2008. – 582 с.
293. Мельников В. М. Введение в экспериментальную психологию личности / В. М. Мельников, Л. Т. Ямпольский. – М. : Просвещение, 1985. – 319 с.
294. Мерлин В. С. Очерки интегрального исследования индивидуальности / В. С. Мерлин. – М. : Педагогика, 1986. – 256 с.
295. Мерлин В. С. Психология индивидуальности: избранные психологические труды / В. С. Мерлин; под ред. Е. А. Климова. – М. : Изд-во Моск. психол.-соц. ин-та; Воронеж : «МОДЭК», 2005. – 544 с.
296. Митина О. В. Моделирование латентных изменений с помощью структурных уравнений / О. В. Митина // Экспериментальная психология. – 2008. – № 1. – С. 131–148.
297. Могилевкин Е. А. Личностные факторы профессиональной карьеры государственных служащих: Автореф. дис. ... канд. психол. наук: 19.00.13 / Евгений Александрович Могилевкин. – М., 1998. – 24 с.
298. Молл Е. Г. Управление карьерой менеджера / Е. Г. Молл. – СПб. : Питер, 2003. – 352 с.
299. Моляко В. А. Проблема функционирования творческого восприятия в условиях избыточности информации разной модальности и значимости / В. А. Моляко // Актуальні проблеми психології: Зб. наук. праць Інституту психології імені Г. С. Костюка НАПН України. – К.: Вид-во «Фенікс», 2013. – Т. XII. Психологія творчості. – Вип. 16. – С. 7–19.
300. Моляко В. А. Психология конструкторской деятельности / В. А. Моляко. – М. : Машиностроение, 1983. – 134 с.

301. Моляко В. А. Стратегемно-праобразный вектор творческого восприятия мира в условиях функционирования полимодальных информационных потоков / В. А. Моляко // Наука і освіта. – 2014. – № 12. – С. 22–29.

302. Моляко В. А. Проблемы психологии творчества и разработка подхода к изучению одаренности / В. А. Моляко // Вопросы психологии. – 1994. – № 5. – С. 86–95.

303. Моляко В. О. Психологична проблема творчого потенціалу людини / В. О. Моляко // Наука і освіта. – 2007. – № 4–5. – С. 122–125.

304. Морозова И. С. К проблеме классификации стратегий осуществления выбора старшеклассниками / И. С. Морозова, Л. А. Коломеец // Теория и практика общественного развития. – 2013. – № 11. – С. 112–114.

305. Моросанова В. И. Регуляторные и личностные основы принятия решений: [моногр.] / В. И. Моросанова, Т. А. Индина. – СПб. ; М. : Нестор-История, 2011. – 282 с.

306. Моросанова В. И. Стилевые особенности саморегуляции личности / В. И. Моросанова // Вопросы психологии. – 1991. – № 1. – С. 121–127.

307. Москвичев С. Г. Мотивация, деятельность и управление: Монография / С. Г. Москвичев. – Киев – Сан-Франциско : Light Press, 2003. – 492 с.

308. Муздыбаев К. Дилеммы распределения ресурсов / К. Муздыбаев // Вестник Санкт-Петерб. университета. – 1992. – Сер. 6. – Вып. 1. – С. 62–69.

309. Муздыбаев К. Стратегия совладания с жизненными трудностями: теоретический анализ / К. Муздыбаев // Журнал социологии и социальной антропологии. – 1998. – Том 1. – Вып. 2. – С. 37–47.

310. Мэй Р. Краткое изложение и синтез теорий тревожности / Р. Мэй // Тревога и тревожность. – СПб. : Питер, 2001. – С. 215–223.

311. М'ясоїд П. А. Володимир Роменець: від психології творчості до творчості у психології [Текст] / П. А. М'ясоїд // Психологія і суспільство. – 2011. – № 2. – С. 64–91.

312. Наумова Н.Ф. Социологические и психологические аспекты целенаправленного поведения / Н. Ф. Наумова. – М.: Наука, 1988. – 199 с.

313. Небылицын В. Д. Избранные психологические труды / В. Д. Небылицын. – М. : Педагогика, 1990. – 408 с.

314. Нейман Дж. фон. Теория игр и экономическое поведение: [Текст] / Дж. фон Нейман, О. Morgenstern; Пер. с англ. Н. Н. Воробьева. – М. : Наука, 1970. – 601 с.

315. Немов Р. С. Основы психологического консультирования: Учеб. для студ. педвузов / Р. С. Немов. – М. : Гуманит. изд. центр ВЛАДОС, 1999. – 394 с.

316. Никифоров А. В. Интуиция: выбор без выбора / А. В. Никифоров // Актуальные психолого-педагогические проблемы образовательной и военно-служебной деятельности. – 2013. – Вып. 2. – С. 241–247.

317. Носенко Е. Л. Емоційний інтелект як форма прояву важливої складової особистісного потенціалу – рефлексивної свідомості / Е. Л. Носенко // Вісник ДНУ. Серія: Педагогіка і психологія. – 2012. – Вип. 18. – Т. 20, № 9/1. – С. 116–122.

318. Носенко Е. Л. Емоційний інтелект: концептуалізація феномену, основні функції: [Моногр.] / Е. Л. Носенко, Н. В. Коврига. – К. : Вища школа, 2003. – 126 с.

319. Нюттен Ж. Мотивация, действие и перспектива будущего / Ж. Нюттен; Под ред. Д. А. Леонтьева. – М. : Смысл, 2004. – 608 с.

320. Ожегов С. И. Словарь русского языка / С. И. Ожегов; Под ред. докт. филол. наук, проф. Н. Ю. Шведовой. – 15-е изд., стереотип. – М. : Рус. Яз., 1984. – 816 с.

321. Ольшанникова А. Е. Эмоции и воспитание / А. Е. Ольшанникова. – М. : Знание, 1983. – 80 с.

322. Ошанин Д. А. Наш опыт изучения производственных операций / Д. А. Ошанин // Психология промышленного труда. – М., 1962. – С. 3–16.

323. Ошанин Д. А. Предметное действие и оперативный образ: Избранные психологические труды / Д. А. Ошанин. – М. : Моск. психол.-соц.

ин-т; Воронеж : Изд-во НПО «МОДЭК», 1999. – 512 с.

324. Павлов И. П. Двадцатилетний опыт объективного изучения высшей нервной деятельности (поведения) животных / И. П. Павлов // Полн. собр. соч. Изд. 2-е, доп., т. III, кн. 2. – М.-Л. : Изд-во АН СССР, 1951. – С. 78–86.

325. Павлюк О. И. Эмоциональные компоненты мотивации / О. И. Павлюк // Формирование интереса к учению у школьников / Под ред. А. К. Марковой. – М. : Просвещение, 1986. – С. 115–130.

326. Панок В. Г. Практична психологія. Теоретико-методологічні засади розвитку. Монографія / В. Г. Панок. – Чернівці : Технодрук, 2010. – 486 с.

327. Пантелеев С. Р. Методы измерения локуса контроля / С. Р. Пантелеев // Общая психодиагностика / Под ред. Бодалева А. А., Столина В. В. – М. : Изд-во МГУ, 1983. – С. 278–285.

328. Папуш М. Психотехника экзистенциального выбора / М. П. Папуш. – М. : Институт общегуманитарных исследований, 2001. – 544 с.; – С. 345.

329. Пацявичус И. В. Соотношение индивидуально-типичных характеристик с особенностями саморегуляции деятельности: Автореф. дис. ... канд. психол. наук: 19.00.01 / И. В. Пацявичус. – М. , 1981. – 26 с.

330. Пашукова Т. І. Практикум із загальної психології [Текст]: Практикум / Т. І. Пашукова, А. І. Допіра, Г. В. Дьяконов (укл.); 2-ге вид., стер. – К. : Знання, 2006. – 204 с.

331. Перов А. К. Психология смелости и страха в связи с проблемой характера (опыт изучения воина-фронтовика 1941–1945 г.г.): дис. ... канд. пед. наук: 13.00.01 / П. А. Константинович. – Л., 1946. – 168 с.

332. Петровский В. А. Психология неадаптивной активности. Рос. откр. ун-т / В. А. Петровский. – М. : ТОО «Горбунок», 1992. – 224 с.

333. Петухов В. В. Психология [Текст]: метод. указан. / В. В. Петухов, В. В. Столин. – М. : Изд-во Моск. ун-та, 1989. – 66 с.

334. Пісоцький О. П. Когнітивний стиль як чинник розвитку інтелектуального потенціалу майбутнього практичного психолога: Дис. ... канд. психол. наук: 19.00.07 / О. П. Пісоцький. – К., 2008. – 247 с.

335. Платонов К. К. Психология: Учебник для индустриально–педагог. техникумов / К. К. Платонов, Г. Г. Голубев. – М. : Высшая школа, 1973. – 256 с.

336. Платонов К. К. Структура и развитие личности / К. К. Платонов. – М. : Наука, 1986. – 256 с.

337. Плаус С. Психология оценки и принятия решений / С. Плаус; пер. с англ. – М. : Информ.-издат. дом «Филинь», 1998. – 368 с.

338. Пов'якель Н.І. Професіогенез саморегуляції професійного мислення в системі фахової підготовки практичних психологів: Монографія / Н. І. Пов'якель. – К. : НПУ імені М. П. Драгоманова, 2003. – 295 с.

339. Подоляк Н. М. Асертивність у просторі споріднених понять / Н. М. Подоляк // Наука і освіта. – 2012. – Спецвипуск – № 6. – С. 155–158.

340. Подоляк Н. М. Індивідуально-психологічні особливості асертивності особистості: Дис. ... канд. психол. наук : 19.00.01 / Н. М. Подоляк. – Одеса, 2014. – 202 с.

341. Подоляк Н. М. Особливості локусу контролю у асертивних і неасертивних осіб / Н. М. Подоляк // Науковий вісник Південноукр. держ. пед. ун-ту ім. К. Д. Ушинського. – 2009. – Спецвип. – С. 22–27.

342. Помиткіна Л. В. Порівняльний аналіз особливостей прийняття студентами стратегічного життєвого рішення з вибору шлюбного партнера / Л. В. Помиткіна // Практична психологія та соціальна робота: Наук.-практ. освітньо-методич. журнал. – 2014. – № 11. – С. 7–12.

343. Помиткіна Л. В. Психологія прийняття особистістю стратегічних життєвих рішень: монографія / Л. В. Помиткіна. – К. : Кафедра, 2013. – 381 с.

344. Помиткіна Л. В. Розвиток особистісної готовності студентів до прийняття стратегічного життєвого рішення з професійного самовизначення / Л. В. Помиткіна // Науковий вісник Миколаївського державного університету імені В. О. Сухомлинського: Зб. наук. праць / за ред. С. Д. Максименка, Н. О. Євдокимової. – 2013. – Том 2. Вип 10(91). Психологічні науки. – С. 258–262.

345. Помиткіна Л. В. Цілепокладання як основа прийняття студентами стратегічних життєвих рішень / Л. В. Помиткіна // Проблеми сучасної

психології: Зб. наук. праць Кам'янець-Подільського національного університету імені Івана Огієнка, Інституту психології імені Г. С. Костюка НАПН України / за ред. С. Д. Максименка, Л. А. Онуфрієвої. – 2013. – Вип 20. – С. 531–540.

346. Помыткина Л. В. Психологические особенности принятия студентами стратегических жизненных решений / Л. В. Помыткина // Актуальные проблемы гуманитарных и естественных наук. – М., 2013. – № 04 (51). – С. 308–313.

347. Приймак В. М. Прийняття управлінських рішень: навч. посібн. / В. М. Приймак. – К. : Атіка, 2008. – 240 с.

348. Принятие решения – важный компонент делового успеха // Швалбе Б., Швалбе Х. Личность, карьера, успех / Б. Швалбе, Х. Швалбе; Пер. с нем. – М. : Изд. группа «Прогресс», 1993. – С. 196–200.

349. Прихожан А. М. Причины, профилактика и преодоление тревожности / А. М. Прихожан // Психологическая наука и профилактика. – 1998. – № 2, – С. 11–17.

350. Прихожан А. М. Психология тревожности: дошкольный и школьный возраст / А. М. Прихожан. – СПб. : Питер, 2007. – 192 с.

351. Прихожан А. М. Тревожность у детей и подростков: психологическая природа и возрастная динамика / А. М. Прихожан. – М. : Моск. психол.-соц. инт; Воронеж: Изд-во НПО «МОДЭК», 2000.

352. Проблеми гуманітарних наук: Зб. наук. праць Дрогобицького держ. пед. ун-ту імені Івана Франка / Ред. кол. Т. Біленко (головний редактор), В. Здоровенко, Н. Скотна та інш. – Дрогобич: Редакційно-видавничий відділ ДДПУ імені Івана Франка, 2012. – Вип. 29. Філософія. – 176 с.

353. Прохоров А. О. Психология неравновесных состояний / А. О. Прохоров. – М. : Изд-во «Институт психологии РАН», 1998. – 152 с.

354. Пряжников Н.С. Профессиональное и личностное самоопределение. – М. : Институт практической психологии; Воронеж: НПО «МОДЭК», 1996. – 246 с.

355. Психические состояния как общепсихологическая проблема: Хрестоматия / Сост. И. В. Герасимова. – Владивосток : ДВГМА, 2001.
356. Психодиагностика стресса: практикум / сост. Р. В. Куприянов, Ю. М. Кузьмина. – Казань : КНИТУ, 2012. – 212 с.
357. Психологические аспекты профессиональной деятельности // Идея системности в современной психологии / Под ред. В. А. Барабанщикова. – М. : Изд-во «Институт психологии РАН», 2005. – С. 341–404.
358. Психологический словарь / Под ред. В. П. Зинченко, Б. Г. Мещерякова. – 2-е изд., перер. и доп. – М. : Педагогика-Пресс, 1998. – 440 с.
359. Психология популярных профессий / Под ред. Л. А. Головей. – СПб. : Речь, 2003. – 494 с.
360. Психология. Словарь / Под общ. ред. А. В. Петровского, М. Г. Ярошевского. – М. : Политиздат, 1990. – 494 с.
361. Психологія. Підручник для педагогічних вузів / За редакцією дійсного члена АПН СРСР проф. Г. С. Костюка. – К. : Вид-во «Радянська школа», 1968. – 572 с.
362. Пузіков Д. О. Формування життєвої компетентності старшокласників у процесі навчання історії України: автореф. дис ... канд. пед. наук: 13.00.02 / Д. О. Пузіков. – К., 2012. – 20 с.
363. Пуни А. Ц. Психологические основы волевой подготовки в спорте / А. Ц. Пуни. – Л.: ГДОИФК, 1977. – 244 с.
364. Равич-Щербо И. В. Психологические предикторы индивидуального развития / И. В. Равич-Щербо, Т. М. Марютина, В. И. Трубников и др. // *Вопросы психологии*. – 1996. – № 2. – С. 42–53.
365. Радчук Галина. Аксіопсихологія вищої школи. Монографія / Г. К. Радчук. – Тернопіль : ТНПУ, 2009. – 415 с.
366. Райгородский Д. Я. (ред. – сост.) Практическая психодиагностика. Методики и тесты. Учебное пособие / Д. Я. Райгородский. – Самара : Изд. Дом «БАХРАХ–М», 2002. – 672 с.

367. Реан А. А. Практическая психодиагностика личности: Учеб. пособ. / А. А. Реан. – СПб. : Изд-во СПбГУ, 2001. – 224 с.

368. Редько В. В. Психологічні механізми прийняття рішень у побутовій діяльності: Автореф. дис. ... канд. психол. наук: 19.00.01 / В. В. Редько. – К., 2003. – 21 с.

369. Резник Т. Е. Жизненные стратегии личности / Т. Е. Резник, Ю. М. Резник // Социологич. исследования. – 1995. – № 12. – С. 45–52.

370. Рейковский Я. Экспериментальная психология эмоций / Я. Рейковский. – М. : Прогресс, 1979. – 392 с.

371. Репкин В. В. Строение учебной деятельности / В. В. Репкин // Вестн. Харьк. ун-та. – 1976. – № 132. Психология. – С. 10–16.

372. Рогозян А. Б. Стресс-устойчивость в контексте теоретического конструкта психологических ресурсов личности / А. Б. Рогозян // Вестник Адыгейского госуд. ун-та. Сер. 3: Педагогика и психология. – 2011. – № 1. – С. 140–145.

373. Розанова В. А. Психология управления [Текст] : учебное пособие / В. А. Розанова. – М. : ЗАО «Бизнес-школа «Интел-Синтез», 1999. – 352 с.

374. Розвиток психологічної готовності педагогів до творчої професійної діяльності: [наук.-метод. посіб.] / За наук. ред. Е. О. Помиткіна. – К. : Миколаїв, 2010. – 288 с.

375. Романова Е. 99 популярных профессий: Психологический анализ и профессиограммы / Е. Романова. – 2-е изд. – СПб. : Питер, 2003. – 464 с.

376. Романова Е. С. 147 популярных профессий: Психологический анализ и профессиограммы / Е. С. Романова. – 3-е изд., перераб и доп. – М. : Аспект Пресс, 2011. – 416 с.

377. Ромек В. Г. Психологические особенности уверенной в себе личности / В. Г. Ромек // Социальная психология личности в вопросах и ответах: [учеб. пособ.]. – М.: Гардарики, 2000. – С. 207–225.

378. Ромек В. Г. Тесты уверенности в себе / В. Г. Ромек // Практическая психодиагностика и психологическое консультирование: Сб. науч. тр. – Ростов-

на-Дону : Южно-Рос. гуманит. ин-т, 1998. – С. 87–108.

379. Роменець В. А. Історія психології XVII століття [Текст]: навч. посіб. / В. А. Роменець. – К. : Вища школа, 1990. – 368 с.; – С. 23

380. Роменець В. А. Історія психології XX століття: [Навч. посіб. для студентів вищих закладів освіти, що навчаються за спеціальністю «Психологія»] / В. А. Роменець, І. П. Маноха. – К. : Либідь, 1998. – 990 с.

381. Роменець В. А. Принцип «прийняття рішення» в історії психології. Емоційний, інтуїтивний несвідомий фактор психічної активності / В. А. Роменець // Історія психології XVII століття: [навч. посіб.]. – К. : Вища шк., 1990. – 365 с.

382. Рубахин В. Ф. Принятие решения в деятельности оператора // Основы инженерной психологии: Учеб. для техн. вузов / В. Ф. Рубахин, Б. А. Душков, Б. Ф. Ломов, Б. А. Смирнов; Под ред. Б. Ф. Ломова. – 2-е изд., доп. и перер. – М. : Высш. шк., 1986. – С. 137–150; – 448 с.

383. Рубинштейн С. Л. Основы общей психологии / С. Л. Рубинштейн. – СПб. : Питер Ком, 1999. – 720 с.

384. Рубинштейн С. Л. Человек и мир / С. Л. Рубинштейн. – М. : Наука, 1997. – 360 с.

385. Рубинштейн С. Л. Наука и действительность (основы точного знания) // С. Л. Рубинштейн. Очерки. Воспоминания. Материалы. – М. : Наука, 1989. – С. 336–343.

386. Рудашевский В. Д. Риск, конфликт и неопределенность в процессе принятия решений и их моделирование / В. Д. Рудашевский // Вопросы психологии. – 1974. – № 2. – С. 84-94.

387. Рудик П. А. Психология: Краткий курс. [Для сред. физкульт. учеб. завед.] / П. А. Рудик. – М. : ФиС, 1967. – 232 с.

388. Русалов В. М. Темперамент в структуре индивидуальности человека: дифференциально-психофизиологические и психологические исследования / В. М. Русалов. – М. : ИП РАН, 2012. – 528 с.

389. Савченко Т. Н. Моделирование поведения в конфликтных ситуациях:

Дис. ... канд. психол. наук: 19.00.01 / Т. Н. Савченко. – М., 1993. – 117 с.

390. Самарин Ю. А. Стиль умственной работы старшеклассников / Ю. А. Самарин // Известия Академии педагогических наук. Вып. 17. – М.-Л. : Изд-во АПН РСФСР, 1948. – С. 103–151.

391. Самоуткина Н. В. Психология профессиональной деятельности [Текст] : учебное пособие / Н. В. Самоуткина. – 2-е изд. – СПб. : Питер, 2004. – 224 с.

392. Санников А. И. О соотношении рефлексивности и параметров принятия решения / А. И. Санников // Science and Education a New Dimension. – Pedagogy and Psychology. – II (8). – Issue: 16. – Budapest, 2014. – P. 173–177.

393. Санников А. И. Основы коммуникации : Учебно-методическое пособие / Р. Миллер, О. П. Санникова, А. И. Санников. – Харьков : Аспект+, 2005. – 120 с.

394. Санников А. И. Особенности профессионального развития личности менеджера / А. И. Санников // Развитие личности современного менеджера: учебное пособие / С.Р. Гриневецкий, С. В. Котлик и др. – К. – Одесса : СМІЛ, 2008. – С. 271–294.

395. Санников А. И. Принятие решений при вторичном профессиональном самоопределении / А. И. Санников // Актуальные вопросы психологии: матер. VI Междун. науч.-практ. конф., (Краснодар, 22 апреля 2014 г.). – Краснодар, 2014. – С. 133–138.

396. Санников А. И. Принятие решений с позиций личностно-детерминированного похода / А. И. Санников // Матер. участников V съезда Общерос. обществ. организ. «Российское психологическое общество». – Т. I. – М.: Российской психологическое общество, 2012. – С. 465–466.

397. Санников А. И. Принятие решения и воля: анализ взаимосвязей свойств личности / А. И. Санников // Личность, семья и общество: вопросы педагогики и психологии: Сб. ст. по матер. XLII междунар. науч.-практ. конф., № 7 (42). – Новосибирск : Изд. «СибАК», 2014. – С. 57–69.

398. Санников А. И. Профессиональное обучение персонала:

концептуальные модели, знания, навыки, умения / А. И. Санников // Социология воспитания управленческого персонала: учебное пособие / В. М. Руссу и др. – Одесса : СМІЛ, 2003. – С. 129–182.

399. Санников А. И. Психологические факторы сложности принятия решения группой операторов: Автореф. дис. ... канд. психол. наук: 19.00.03 / А. И. Санников. – М. , 1985. – 25 с.

400. Санников А. И. Психология жизненного выбора личности: Монография / А. И. Санников. – Одесса : Изд-во ВМВ, 2015. – 312 с.

401. Санников А. И. Рефлексивность личности принимающей решения / А. И. Санников // Universum: Психология и образование: электрон. научн. журн., 2014. – № 11(10). [Электронный ресурс] – URL: <http://7universum.com/ru/psy/archive/item/1712>.

402. Санников А. И. Стиль принятия решений личности как средство адаптации к этнополикультурной среде / А. И. Санников // Образование в этнополикультурной среде: состояние, проблемы, перспективы: матер. IV Межд. молод. науч.-культ. форума (17-21 марта 2014 г.). – Томск : Изд-во Томск. гос. пед. ун-та, 2014. – С. 179–182.

403. Санников А. И. Технология профессионального консультирования / А. И. Санников // Психолого-социологические технологии в современном менеджменте: учебное пособие / С. Р. Гриневецкий, И. Н. Агеева и др. – К. – Одесса : СМІЛ, 2005. – С. 278–307.

404. Санникова А. А. Импульсивность–рефлексивность как фактор индивидуальных различий / А. А. Санникова // Развитие личности профессионала в условиях социально-образовательных трансформаций общества: теория и практика : матер. межд. науч.-практ. конф., (7–8 мая 2007 г.). – Одесса , 2007. – С. 65–68.

405. Санникова О. П. Адаптивность личности [Текст] : монография / О. П. Санникова, О. В. Кузнецова. – Одесса : Издатель Н. П. Черкасов, 2009. – 258 с.

406. Санникова О. П. Компонентный анализ эмоциональности / О. П.

- Санникова // Весник Харківського університета. – № 550. – 2002. – С. 211–214.
407. Санникова О. П. Модели принятия решений: Учебно-методическое пособие / О. П. Санникова, А. И. Санников, А. Я. Чебыкин. – Харьков : Апекс+, 2007. – 60 с.
408. Санникова О. П. Риск и принятие решений: Учебно-методическое пособие / О. П. Санникова, А. И. Санников, С. В. Быкова. – Харьков : Апекс+, 2007. – 60 с.
409. Санникова О. П. Теории принятие решений: Учебно-методическое пособие / О. П. Санникова. – Харьков : Апекс+, 2005. – 120 с.
410. Санникова О. П. Феноменология личности. Избранные психологические труды / О. П. Санникова. – Одесса : СМІЛ, 2003. – 253 с.
411. Санникова О. П. Эмоциональность в структуре личности: монография / О. П. Санникова. – Одесса: Хорс, 1995. – 334 с.
412. Санникова О. П. Эмоциональные явления: состояния и свойства / О. П. Санникова // Наука і освіта. Спецвипуск «Теоретико-методологічні засади дослідження особистості». – 2009. – № 6. – С. 4–7.
413. Санникова О. П. Психологические контуры личности : форма и содержание / О. П. Санникова // Актуальні проблеми соціології, психології та педагогіки : матер. Всеукр. наук.-практ. конф. «Тенденції розвитку психології в Україні : історія та сучасність». – К. : Либідь, 2006. – С. 105–115.
414. Санніков О. І. Використання професіографічного підходу в аналізі діяльності професіонала / О. І. Санніков // Теоретичні та практичні проблеми розвитку та реалізації потенціалу особистості : матер. Всеукр. конф. молодих науковців «Розквітання – 4» (Одеса, 29 квітня 2011 р.). – Одеса : Принт-мастер, 2011. – С. 62–66.
415. Санніков О. І. Діагностика асертивності: результати апробації методики «ТОКАС» / О. П. Саннікова, О. І. Санніков, Н. М. Подоляк // Наука і освіта. – 2013. – Спецвипуск. – № 3/СХІІІ. – С. 140–144.
416. Санніков О. І. До проблеми взаємозв'язку параметрів прийняття рішень і емоційності / О. І. Санніков // Актуальні проблеми сучасної психології:

матер. міжнар. наук.-практ. інтернет-конф. мол. учен. та студ. (26–28 квітня 2012 р.). – Одеса : СМІЛ, 2012. – С. 179–183.

417. Санніков О. І. До проблеми готовності до вибору в умовах невизначеності / О. І. Санніков // Проблеми сучасної психології особистості: матер. наук.-практ. конф. мол. учен. та студ., (29 квітня 2014 р.). – Одеса : Лерадрук, 2014. – С. 72–82.

418. Санніков О. І. До розуміння професійної спрямованості на науково-педагогічну діяльність / О. І. Санніков // Проблеми психолого-педагогічного супроводу підготовки фахівців у вищій школі : матер. Всеукр. наук.-практ. семінару, (Одеса, 22 груд. 2006 р.). – Одеса: СМІЛ, 2006. – С. 16–24.

419. Санніков О. І. Зв'язок емоційного інтелекту і прийняття рішень особистістю / О. І. Санніков // Проблеми сучасної психології особистості: матер. VI наук.-практ. конф. мол. учен. та студ., (14 травня 2015 р.). – Одеса: Лерадрук, 2015. – С. 17–25.

420. Санніков О. І. Імпульсивність та ризик як чинники прийняття рішень особистістю / О. І. Санніков // Наука будущего: вопросы и гипотезы: материалы III (XLIII) Международной научно-практической конференции по философским, филологическим, юридическим, педагогическим, экономическим, психологическим, социологическим и политическим наукам, (Украина, г. Горловка, 20-21 марта 2014 г.). – Горловка : ФЛП Пантюх Ю.Ф., 2014. – С. 90-97.

421. Санніков О. І. Індивідуально-психологічні особливості локусу контролю / О. І. Санніков // Індивідуально-психологічні якості особистості майбутніх психологів, та їх динаміка у період професійної підготовки : матер. міжнар. наук.-практ. конф. мол. учен. та студ., (20 травня 2010 р.). – Одеса : СМІЛ, 2010. – С. 152–155.

422. Санніков О. І. Індивідуально-психологічні особливості прийняття рішень / О. І. Санніков // Актуальні проблеми сучасної психології: матер. міжнар. наук.-практ. конф. мол. учен. та студ., (26 квітня 2012 р.). – Одеса : СМІЛ, 2012. – С. 106–114.

423. Санніков О. І. Концептуальні засади прийняття особистістю життєвих рішень / О. І. Санніков // Наука і освіта. – 2015к. – № 11–12/СХХХІХ–СХХХХІ. – С. 83–90.

424. Санніков О. І. Мікроструктура параметрів прийняття рішень / О. І. Санніков // Проблеми становлення і розвитку особистості в сучасному соціокультурному середовищі: зб. матер. Всеукр. наук.-практ. конф. (20 березня 2014 року). – Кривий Ріг : КФ ЗНУ, друкарня «Конон», 2014м. – С. 166-172.

425. Санніков О. І. Мотивація і збудження в дослідженнях прийняття рішень / О. І. Санніков // Наука і освіта. – 2014. – № 11/СХХVІІІ. – С. 190–197.

426. Санніков О. І. Особистісні аспекти прийняття рішень професіоналом / О. І. Санніков // Наука і освіта. Спецвипуск «Психологія особистості: теорія, досвід, практика». – 2013. – № 7/СХVІІ. – С. 295– 303.

427. Санніков О. І. Особистісні детермінанти прийняття рішень менеджерами з персоналу / О. І. Санніков // Проблеми сучасної психології : зб. наук. праць Кам'янець-Подільського національного університету імені Івана Огієнка, Інституту психології ім. Г.С. Костюка НАПН України / За ред. С. Д. Максименка, Л. А. Онуфрієвої. – Вип. 13. – Кам'янець–Подільський : Аксіома, 2011. – С. 374–383.

428. Санніков О. І. Особистісні предиктори прийняття життєвих рішень / О. І. Санніков // Наука і освіта. – 2015. – № 10/СХХХІХ. – С. 217–230.

429. Санніков О. І. Особистісні фактори прийняття рішень / О. І. Санніков // Наука і освіта. Спецвипуск «Психологія особистості: теорія, досвід, практика». – 2012. – № 6/СVVІІ. – С. 162–166.

430. Санніков О. І. Особливості комунікативної креативності в осіб з різним типом прийняття рішень / О. І. Санніков // Наука і освіта. – 2012. – № 7/СVVІІІ. – С. 198–203.

431. Санніков О. І. Особливості професійної кризи менеджерів зі зв'язків із громадськістю: інформаційний аналіз / О. І. Санніков // Наука і освіта.– 2009. – № 6. – С. 227–231.

432. Санніков О. І. Прийняття рішень при зміні професії / О. І. Санніков //

Проблеми сучасної психології: зб. наук. праць ДВНЗ «Запорізький національний університет» та Інституту психології імені Г.С. Костюка НАПН України [за ред. С. Д. Максименка, Н. Ф. Шевченко, М. Г. Ткалич]. – Запоріжжя: ЗНУ, 2014. – № 2 (6). – С. 135–141.

433. Санніков О. І. Прийняття рішень у діяльності психолога – професійного консультанта / О. І. Санніков // Наука і освіта. – 2013. – № 1–2/СХІІ. – С. 83–88.

434. Санніков О. І. Прийняття рішень: наука й мистецтво / О. І. Санніков // Наука і освіта. Тематичний спецвипуск «Когнітивні процеси та творчість». – 2011. – № 9/СV. – С. 280 – 283.

435. Санніков О. І. Проблема розробки і супроводу інформаційно-смыслового компонента технології професійного консультування / О. І. Санніков // Наука і освіта. Спецвипуск «Психологія особистості: теорія, досвід, практика». – 2007. – № 8–9. – С. 165–169.

436. Санніков О. І. Провідні детермінанти професійного самовизначення молодих фахівців / О. І. Санніков // Актуальні проблеми сучасної психології : матер. Всеукр. наук.-практ. конф., (Одеса, 25-26 квітня 2008 р.). – Одеса: СМІЛ, 2008. – С. 106–111.

437. Санніков О. І. Професійний потенціал особистості як один з факторів вибору професії / О. І. Санніков // Теоретичні та практичні проблеми розвитку та реалізації потенціалу особистості : матер. Всеукр. наук.-практ. конф. «Розквітання – 2», (Одеса, 30 квітня 2009 р.). – Одеса, 2009. – С. 113–116.

438. Санніков О. І. Професійні деструкції PR – менеджерів / О. І. Санніков // Наука і освіта. – 2009. – № 8. – С. 168–173.

439. Санніков О. І. Професіографічний аналіз функцій діяльності податкового аудитора / О. І. Санніков // Актуальні проблеми сучасної психології : матер. Всеукр. наук. конф., (Одеса, 20-21 квітня 2010 р.). – Одеса: СМІЛ, 2010. – С. 135–140.

440. Санніков О. І. Професіонал: скриті ресурси в якостях лідера / О. І. Санніков // Актуальні проблеми сучасної психології : матер. Всеукр. наук.-

- практ. конф., (Одеса, 26-27 квітня 2007 р.). – Одеса: СМІЛ, 2007. – С. 146–151.
441. Санніков О. І. Психологічна система ухвалення рішення / О. І. Санніков // Наука і освіта. Спецвипуск «Психологія особистості: теорія, досвід, практика». – 2010. – № 9. – С. 149–152.
442. Санніков О. І. Психологічний аналіз стилю прийняття рішень / О. І. Санніков // Проблеми сучасної психології: зб. наук. пр. Кам'янець-Подільського національного університету імені Івана Огієнка, Інституту психології ім. Г.С. Костюка НАПН України / за ред. С.Д. Максименка, Л.А. Онуфрієвої. – Вип. 15. – Кам'янець-Подільський : Аксіома, 2012. – С. 576–585.
443. Санніков О. І. Психологічний вплив: до проблеми визначення понять / О. І. Санніков // Актуальні проблеми сучасної психології : матер. Всеукр. наук. конф., (Одеса, 27-28 квітня 2011 р.). – Одеса: Фенікс, 2011. – С. 103–108.
444. Санніков О. І. Психологічний захист, прийняття та реалізація рішень: підпорядкування, співвідношення, зв'язок / О. І. Санніков // Проблеми сучасної психології особистості : матер. VI наук.-практ. конф. мол. учен. та студ., (Одеса, 14 травня 2015 р.). – Одеса: Лерадрук, 2015. – С. 82–89.
445. Санніков О. І. Психологічний конфлікт у контексті професійного консультування / О. І. Санніков // Розвиток особистості професіонала в умовах соціально-освітніх трансформацій суспільства: теорія і практика: матер. міжн. наук.-практ. конф., (7–8 травня 2007 р.). – Одеса: СМІЛ, 2007. – С. 73–78.
446. Санніков О. І. Психологічні особливості готовності особистості до прийняття управлінських рішень / О. І. Санніков // Матер. наук.-метод. семін. з питань управ. компет. викл. освіт. закл. різн. Рівня, (19 листопада 2014 року). – Кривий Ріг: КФ ЗНУ, друкарня «Конон», 2014. – С. 85–95.
447. Санніков О. І. Психологічні проблеми організації системи навчання / О. І. Санніков // Психологія сучасності: наука і практика: Матер. Міжн. наук.-практ. конф. мол. наук., (Одеса, 27 грудня 2003 р.). – Одеса, 2004. – С. 60–65.
448. Санніков О. І. Психологічні характеристики взаємодії: аналіз змісту та уточнення понять / О. І. Санніков // Вісник Одеського національного університету імені І. І. Мечникова. – Одеса, 2010. – Том 15. – Вип. 11. – Ч. 1. –

С. 414–422

449. Санніков О. І. Ризик і локус контролю як особистісні детермінанти прийняття рішень / О. І. Санніков // Наука і освіта. – 2014. – № 6/СХХІІІ. – С.93–102.

450. Санніков О. І. Ризик особистості і прийняття рішень в умовах невизначеності / О. І. Санніков, О. М. Свистула // Проблеми сучасної психології особистості: матер. наук.-практ. конф. мол. учен. та студ., (23 травня 2013 р.). – Одеса : Лерадрук, 2013. – С. 21–28.

451. Санніков О. І. Ризик у структурі особистості, що ухвалює рішення / О. І. Санніков // Проблеми сучасної психології особистості : матер. наук.-практ. конф. мол. учен. та студ., (Одеса, 29 квітня 2014 р.). – Одеса: Лерадрук, 2014. – С. 169–176.

452. Санніков О. І. Співвідношення когнітивних стилів і параметрів прийняття рішень / О. І. Санніков // Наука і освіта. – 2011. – № 11. – С. 140–145.

453. Санніков О. І. Сучасні тенденції розвитку теорії ухвалення рішень / О. І. Санніков // Особистість у сучасному світі: матер. ІІІ Всеукр. психол. конгр. з міжнар. участю. – К. : ДП «Інформаційно-аналітичне агентство», 2014. – С. 73-77.

454. Санніков О. І. Тактики прийняття рішень у конфлікті / О. І. Санніков // Конфлікти та безпека: матер. міжнар. наук.-практ. семінару-наради, (25 листопада 2010 р.). – Одеса : СМІЛ, 2010. – С. 99–105.

455. Санніков О. І. Теоретичні моделі особистісного регулювання прийняття рішень професіоналом / О. І. Санніков // Наука і освіта. – 2014. – № 9/СХХVІ. – С. 211–222.

456. Санніков О. І. Технологія професійного консультування / О. І. Санніков // Психолого-соціологічні технології у сучасному менеджменті / Під заг. ред. С. Р. Гриневецького та Г. В. Ангелова. – К.-Одеса : СМІЛ, 2005. – С. 278–307.

457. Санніков О. І. Типологічні особливості прийняття рішень в осіб, котрі відрізняються впевненістю в собі / О. І. Санніков // Наука і освіта.

Тематичний спецвипуск «Когнітивні процеси та творчість». – 2012. – № 9/СVХ. – С. 245–249.

458. Санніков О. І. Формування особистого професійного плану як умова ефективної соціальної адаптації випускника / О. І. Санніков // Проблеми психологічної адаптації особистості в різних видах життєдіяльності : матер. Всеукр. наук.-практ. конф., (Одеса, 13 квітня 2009 р.). – Одеса: СМІЛ, 2009. – С. 238–242.

459. Санніков О. І. Функціонально-інформаційний аналіз і синтез у професійному консультуванні / О. І. Санніков // Проблеми сучасної психології особистості : матер. наук.-практ. конф. мол. учен. та студ., (Одеса, 23 травня 2013 р.). – Одеса: Лерадрук, 2013. – С. 223–227.

460. Санніков О. І. Якості психологічного впливу в моделі становлення професіонала / О. І. Санніков // Якісна початкова освіта: шляхи та умови вдосконалення : матер. Всеукр. наук.-практ. конф., (Одеса, 16-17 квітня 2008 р.). – Одеса: СМІЛ, 2008. – С. 255–261

461. Санніков О. І. Функціонально-інформаційний аналіз діяльності менеджера з персоналу / О. І. Санніков // Матеріали II Всеукраїнського психологічного конгресу, присвяченого 110 річниці від дня народження Г.С. Костюка (19-20 квітня 2010 р.). – Т. I. – К. : ДП «Інформаційно-аналітичне агентство», 2010. – С. 399–403.

462. Саннікова О. П. Сценічні бар'єри: диференціально-психологічний підхід : Монографія / О. П. Саннікова, А. О. Саннікова. – Одеса : Вид-во ВМВ, 2014. – 238 с.

463. Саннікова Ольга. Психологічна діагностика стійкої схильності до ризику: апробація оригінальної методики / О. П. Саннікова, С. В. Бикова // Проблеми гуманітарних наук : наук. записк. Дрогобицького держ. пед. ун-ту імені Івана Франка. – 2008. – № 19. Психологія. – С. 4–15.

464. Селиванов В. В. Мышление в структуре функционирования интеллекта человека / В. В. Селиванов // Психология когнитивных процессов : Матер. II Всерос. науч.-практ. конф. / Под ред. А. Г. Егорова, В. В. Селиванова.

– Смоленск : Универсум, 2008. – С. 154–167.

465. Селиванов В. И. Избр. психол. произв.: (Воля, ее развитие и воспитание) / В. И. Селиванов. – Рязань : Изд. Рязан. гос. пед. ин-та, 1992. – 574 с.

466. Семиченко В. А. Психология личности [Текст] : модульный курс / В. А. Семиченко. – К. : Магістр-S, 2001. – 426 с.

467. Сербін-Жердецька І. А. Життєвий вибір особистості та його складові компоненти / І. А. Сербін-Жердецька // Вісник ОНУ ім. І. І. Мечникова. Психологія. – 2014. – Т. 19. – Вип. 3 (33). – С. 111-118.

468. Силяева Е. Г. (ред.) Психология семейных отношений с основами семейного консультирования / Е. Г. Силяева. – М. : Академия, 2002. – 192 с.

469. Скитяева И.М. Профессиональное консультирование / И. М. Скитяева // Психология труда: [учеб. для студ. высш. учеб. завед.] / Под ред. проф. А.В. Карпова. – М.: Изд-во ВЛАДОС-ПРЕСС, 2003. – С. 293–302.

470. Сковорода Г. Повне зібрання творів: У 2-х т. / Г. С. Сковорода. – К. : Наукова думка, 1973. – Т. 1. – 532 с.; – Т. 2. – 576 с.

471. Скотникова И. Г. Психофизические характеристики зрительного различения и когнитивный стиль / И. Г. Скотникова // Психологический журнал. – 1990. – Том. 11. – № 1. – С. 84–94.

472. Сластенин В. А. Формирование личности учителя советской школы в процессе профессиональной подготовки / В. А. Сластенин. – М. : Педагогика, 1976. – 120 с.

473. Словарь иностранных слов. – 12-е изд., стереотип. – М. : Русский язык, 1985. – 608 с.

474. Словарь практического психолога / Сост. С. Ю. Головин. – Минск : Харвест, 1998.

475. Сляднева О. В. Основные направления и формы работы психолога со специалистами, осуществляющими деятельность в ситуациях повышенного риска: (на примере сотрудников ОВД) / О. В. Сляднева, О. В. Татаренко // Науковий часопис НПУ імені М.П. Драгоманова. Серія 19. – 2008. – Вип. 9. – С. 178–180.

476. Смирнов С. Д. Психологическая теория деятельности и концепция Н. А. Бернштейна / С. Д. Смирнов // Вестник МГУ. Сер. 14. Психология. – 1978. – № 2. – С. 14–25.

477. Соколов Е. Н. Функциональное состояние нейрона / Е. Н. Соколов // Функциональные состояния: Матер. межд. симпозиума, 25-28 октября 1976 г. – М. : Изд-во Моск. ун-та, 1978. – 64 с.

478. Соколов Е. Н. Нейроны сознания / Е. Н. Соколов // Психология. Журнал Высшей школы экономики. – 2004. – Том 1, вып. № 2. – С. 3–15.

479. Солдатова Г. У. Психодиагностика толерантности личности / Под редакцией Г. У. Солдатовой, Л. А. Шайгеровой. – М. : Смысл, 2008. – 172 с. С. 94-97

480. Солнцева Г. Н. О психологическом содержании понятия риск / Г. Н. Солнцева // Вестник МГУ. Сер. 14. Психология. – 1999. – Т. 2. – С. 14–21.

481. Соловьева С. Л. Ресурсы личности [Электронный ресурс] / С. Л. Соловьева // Медицинская психология в России: электрон. науч. журн. – 2010. – № 2. – URL: <http://medpsy.ru>.

482. Соломин И. Л. Современные методы психологической экспресс-диагностики и профессионального консультирования / И. Л. Соломин. – СПб. : Речь, 2006. – 296 с.

483. Сохань Л. В. Искусство жизнотворчества. Предназначение. Жизнотворчество. Судьба: Социологические очерки, социально-психологические эссе, интервью, глоссарий / Л. В. Сохань. – К. : Издат. Дом Дмитрия Бурого, 2010. – 576 с.

484. Спиноза Б. Этика / Б. Спиноза (Б. д'Эспиноза) // Избр. произв.: В 2 т.; Т. 2. – М. , 1964. – С. 359–618.

485. Спирева Е. Н. Влияние личностных особенностей родителей и ребенка на стиль семейного воспитания: Автореф. дис. ... канд. психол. наук: 19.00.13 / Е. Н. Спирева. – М. , 2004. – 26 с.

486. Степанов С. Ю. Типы и функции рефлексии в организации принятия решения оператором / С. Ю. Степанов, И. Н. Семенов, Е. Г. Новикова //

Проблемы инженерной психологии. – 1984. – Вып. 2. – С. 127–129.

487. Стиль человека: психологический анализ / Под. ред. А. В. Либина. – М. : Смысл, 1998. – 310 с.

488. Стрелков Ю. К. Инженерная и профессиональная психология: учеб. пособие для студ. высш. учеб. завед. / Ю. К. Стрелков; – 2-е изд., стер. – М. : Издат. центр «Академия», 2005. – 360 с.

489. Суворова Г. А. Психология деятельности. Учеб. пособие для студентов психологических и педагогических вузов / Г. А. Суворова. – М. : ПЕР СЭ, 2003. – 176 с.

490. Сурмин Ю. П. Теория социальных технологий: Учебн. пособие / Ю. П. Сурмин, Н. В. Туленков. – К. : МАУП, 2004. – 608 с.

491. Суходольский Г. В. Основы психологической теории деятельности / Г. В. Суходольский. – Л. : Изд-во Ленингр. ун-та, 1988. – 168 с.

492. Сціборовський О. А. Психологічні особливості прийняття ефективних рішень офіцерами ДПС України в нестандартних ситуаціях: дис. ... канд. психол. наук: 19.00.09 / О. А. Сціборовський. – Хмельницький, 2005. – 20 с.

493. Танаев В. М. Практическая психология управления / В. М. Танаев, И. И. Карнаух. – М. : АСТ-ПРЕСС КНИГА, 2003. – 304 с.

494. Татарко А. Н. Социально-психологический капитал личности в поликультурном обществе : монография / А. Н. Татарко. – М. : «Институт психологии РАН», 2014. – 384 с.

495. Татенко В. О. Сучасна психологія: теоретико-методологічні проблеми: навч. посіб. / В. О. Татенко. – К. : Вид-во Нац. авіац. ун-ту «НАУ-друк», 2009. – 288 с.

496. Теплов Б. М. Проблемы индивидуальных различий / Б. М. Теплов. – М. : Изд-во АПН РСФСР, 1961. – 555 с.

497. Терехова И. И. Анализ и учету факторов, влияющих на эффективность деятельности человека-оператора: учебное пособие / И. И. Терехова, А. И. Прохоров, Б. А. Смирнов, Р. Э. Эльбур; Под ред. А. И. Прохорова и Р. Э. Эльбура. – Рига, 1974. – 106 с.

498. Технології роботи організаційних психологів: Навч. посіб. для студентів вищ. навч. закл. та слухачів ін-тів післядиплом. освіти / За наук. ред. Л. М. Карамушки. – К. : Фірма «ІНКОС», 2005. – 366 с.

499. Титаренко Т. М. Життєвий світ особистості: у межах і за межами буденності / Т. М. Титаренко. – К. : Либідь, 2003. – 376 с.

500. Титаренко Т. М. Соціально-психологічні практики особистості: варіанти життєконструювання / Т. М. Титаренко // Вісник Чернігівського національного педагогічного університету. – Серія: «Психологічні науки» / наук. ред. М. О. Носко. – 2012. – Вип. 103, т. 2. – Чернігів : ЧНПУ, 2012. – 228 с. – С. 143–146.

501. Тихомиров О. К. Психологические механизмы целеобразования / О. К. Тихомиров. – М. : Наука, 1977. – 258 с.

502. Тихомиров О. К. Психология мышления: учебное пособие / О. К. Тихомиров. – М. : Изд-во Моск. ун-та, 1984. – 272 с.

503. Тихомиров О. К. Понятия и принципы общей психологии: Учебн. пособ. для слушат. ФПК фак. психол. / О. К. Тихомиров. – М. : Изд-во Моск. Ун-та, 1992. – 87 с.

504. Толочек В. А. Стили деятельности: Модель стилей с изменчивыми условиями деятельности / В. А. Толочек. – М. : Измайлово, 1992. – 77 с.

505. Толочек В. А. Стили профессиональной деятельности / В. А. Толочек. – М. : Смысл, 2000. – 199 с.

506. Толстой Л. Н. Круг чтения: Избранные, собранные и расположенные на каждый день Л. Толстым мысли многих писателей об истине, жизни и поведении. Т. 1. – М. : Политиздат, 1991. – 478 с.

507. Тополенко О. О. Формування психологічної готовності керівників закладів середньої освіти до прийняття управлінських рішень: Автореф. дис. ... канд.. психолог. наук: 19.00.10 / О. О. Тополенко. – К. , 2009. – 21 с.

508. Трофімов Ю. Л. Інженерна психологія: Підручник / Ю. Л. Трофімов. – К. : Либідь, 2002. – 264 с.

509. Трухаев Р. И. Динамические модели процессов принятия решений /

Р. И. Трухаев, В. С. Лернер. – Кишинев : Штиинца, 1974. – 260 с.

510. Трухаев Р. И. Модели принятия решений в условиях неопределенности [Текст] : Монография / Р. И. Трухаев. – М. : Наука, 1981. – 258 с.

511. Тульчинский Г. Л. Креативные технологии принятия решений в гуманитарной экспертизе / Г. Л. Тульчинский // Философия и культурология в современной экспертной деятельности: Коллективная монография. – СПб. : Российский государственный педагогический университет им. А. И. Герцена, 2011. – С. 84–98.

512. Тутушкина М. К. Практическая психология: учебник / Марина Константиновна Тутушкина; Под ред. докт. психол. наук, проф., акад. БПА М. К. Тутушкиной. – СПб. : Изд-во «Дидактика Плюс», 2001. – 368 с.

513. Тюшев Ю. В. Выбор профессии: тренинг для подростков / Юрий Вениаминович Тюшев. – СПб. : Питер, 2007. – 160 с.

514. Тягунов А. А. Философский анализ ситуаций риска, случайности и неопределенности: Дис. ... докт. филос. наук: 09.00.01, 09.00.11 / Александр Александрович Тягунов. – Тверь, 1999. – 342 с.

515. Устюгова Е. Н. Стиль и культура: Опыт построения общей теории стиля / Елена Николаевна Устюгова. – СПб. : Изд-во С. Петерб. ун-та, 2003. – 260 с.

516. Ухтомский А. Доминанта / Алексей Ухтомский. – СПб. : Питер, 2002. – 448 с.

517. Ухтомский А. А. Доминанта / Алексей Алексеевич Ухтомский; АН СССР, Объединен. науч. совет «Физиология человека и животных». – М.; Л. : Наука, 1966. – 273 с.

518. Ушаков Д. В. Интеллектуальный потенциал нации и конкурентоспособность страны: психолого-экономическая модель / Дмитрий Викторович Ушаков // Психологические проблемы современного российского общества / Отв. ред. А. Л. Журавлев, Е. А. Сергиенко. – М. : Изд-во «Институт психологии РАН», 2012. – 575 с. – С. 275–292.

519. Фейгенберг И. М. Вероятностное прогнозирование в деятельности человека / Иосиф Моисеевич Фейгенберг, Геннадий Евгеньевич Журавлев (ред.). – М. : Наука, 1977. – 392 с.

520. Филоник М. С. К обоснованию понятия «лично значимого выбора» / Марина Сергеевна Филоник // Психологическая наука и образование. – 2009. – № 5. – С. 117–124.

521. Филоник М. С. Субъективные критерии правильности / неправильности лично значимого выбора / М. С. Филоник // Психологическая наука и образование. – 2008. – № 5. – С. 141–154.

522. Философская энциклопедия / Гл. ред. Ф. В. Константинов; В 5 т. – М. : Советская Энциклопедия, 1970. – Т. 5. Сигнальные системы – Яшты. Указатель. – 1970. – 740 с.

523. Фишберн П. Теория полезности для принятия решений / П. С. Фишберн. – М. : Наука, 1978. – 352 с.

524. Фіхте Й. Г. Про гідність людини / Й. Г. Фіхте; переклав з німецької В. Абашнік // Проблема раціональності наприкінці ХХ століття: Матер. V Харківських міжнар. Сковородинівських читань (29-30 вересня 1998р.) – Харків : Університет внутрішніх справ, 1998. – С. 361–363.

525. Фурман, А. Ідея професійного методологування [Текст] : Монографія / А. Фурман. – Ялта-Тернопіль : Економічна думка, 2008. – 208 с.

526. Франкл В. Человек в поисках смысла / В. Э. Франкл. – М. : Прогресс, 1990. – 372 с.

527. Фрейджер Р. Личность. Теории, упражнения, эксперименты / Р. Фрейджер, Д. Фейдимен. – Спб. : Прайм-ЕВРОЗНАК, 2006. – 704 с.

528. Хайкин В. Л. Активность: (характеристики и развитие): учебно-методическое пособие / В. Л. Хайкин. – М. : Моск. психол.-соц. ин-т; Воронеж : «МОДЭК», 2000. – 444 с.

529. Харина Н. А. Специфика изучения личностного адаптационного потенциала в ходе профессиональной подготовки психологов ФСИН / Н. А. Харина // Прикладная юридическая психология. – 2008. – № 4. – С. 13–20.

530. Хекхаузен Х. Мотивация и деятельность / Х. Хекхаузен; 2-е изд. – СПб. : Питер; М. : Смысл, 2003. – 860 с.

531. Хекхаузен Х. Психология мотивации достижения / Х. Хекхаузен. – СПб. : Речь, 2001. – 240 с.

532. Холодная М. А. Когнитивные стили как проявление своеобразия индивидуального интеллекта / М. А. Холодная. – К. : УМК ВО, 1990. – 75 с.

533. Холодная М. А. Когнитивные стили. О природе индивидуального ума / М. А. Холодная; 2-е изд.. – СПб. : Питер, 2004. – 384 с.

534. Холодная М. А. Психология интеллекта: Парадоксы исследования / М. А. Холодная; – 2-е изд., перер. и доп. – СПб. : Питер, 2002. – 272 с.

535. Холодная М. А. Структурно-интегративная методология в исследовании интеллекта / М. А. Холодная // Теория развития: Дифференционно-интеграционная парадигма / Сост. Н. И. Чуприкова. – М. : Языки славянских культур, 2009. – С. 195–204.

536. Хомская Е. Д. К проблеме функциональных состояний мозга / Е. Д. Хомская // Вопросы психологии. – 1977. – № 5. – С. 105–113.

537. Хуртенко О. В. Психологічна готовність майбутніх тренерів до прийняття рішень в екстремальних ситуаціях професійної діяльності / О. В. Хуртенко // Науковий часопис НПУ імені М. П. Драгоманова. Серія 12. Психологічні науки: Збірник наукових праць. – К. : НПУ імені М. П. Драгоманова, 2007. – № 20(44). – С. 172–178.

538. Хьелл Л. Теории личности. / Л. А. Хьелл, Д. Дж. Зиглер; – 3-е изд. – СПб. : Питер, 2008. – 607 с.

539. Цимбалюк І. М. Психологічне консультування та корекція. Модульно-рейтинговий курс: навчальний посібник для студентів вузів / І. М. Цимбалюк. – К. : Професіонал, 2007. – 543 с.

540. Цыгичко В. Н. Руководителю – о принятии решений / В. Н. Цыгичко. – М. : ИНФРА-М, 1996. – 272 с.

541. Чебикін О. Я. Емоційна зрілість та її основні компоненти / О. Я. Чебикін // Науковий вісник ПДПУ імені К. Д. Ушинського. – 2003. – № 5–6. –

С. 107–116.

542. Чебыкин А. Я. Выраженность риска у студентов: Монография / А. Я. Чебыкин, О. В. Вдовиченко. – Одесса : Видавець Черкасов М. П., 2004. – 200 с.

543. Чебыкин А. Я. Проблема психологической устойчивости профессиональной деятельности / А. Я. Чебыкин // Психологический журнал. – 1986. – № 2. – С. 163–166.

544. Чебыкин А. Я. Эмоциональная регуляция учебно-познавательной деятельности : моногр., 2-е изд. / А. Я. Чебыкин. – Одесса : б. и., 1992. – 168 с.

545. Чепелева Н. В. Основы практичної психології: Підручник для студ. вищих навч. закладів. – 3-тє вид., стер. / В. Г. Панок, Т. М. Титаренко, Н. В. Чепелева та ін. – К. : Либідь, 2006. – 536 с.

546. Чернобровкін В. М. Психологія прийняття рішень у педагогічній діяльності: Автореф. ... дис. докт. психол. наук: 19.00.07 / В. М. Чернобровкін. – К. , 2007. – 42 с.

547. Чернобровкін В. М. Психологія прийняття педагогічних рішень : монографія / В. М. Чернобровкін. – Луганськ : Вид-во ДЗ «ЛНУ імені Тараса Шевченка», 2010. – 448 с.

548. Черножук Ю. Г. Індивідуальні відмінності емоційності у співвідношенні з особливостями інтелекту: Автореф. дис. ... канд. психол. наук: 19.00.01 / Ю. Г. Черножук. – Одеса, 2006. – 20 с.

549. Черножук Ю. Г. Співвідношення рівневих и когнітивно-стильових характеристик інтелекту студентів / Ю. Г. Черножук, О. Г. Зайцева // Науковий вісник ПДПУ імені К. Д. Ушинського. – 2002. – Вып. 6–7. – С. 161–164.

550. Чиликина И. А. Локус контроля как социально-психологическая детерминанта представлений о лидерских качествах: Автореф. дис. ... канд. психол. наук: 19.00.05 / И. А. Чиликина. – М. , 2010.

551. Чумаков М. В. Диагностика волевых особенностей личности / М. В. Чумаков // Вопр. психол. – 2006. – № 1. – С. 169–178.

552. Чумаков М. В. Эмоциональные аспекты волевой регуляции [Текст] :

Монографія / М. В. Чумаков. – Курган, 2005. – 168 с.

553. Шадриков В. Д. Проблемы системогенеза профессиональной деятельности / В. Д. Шадриков. – М. : Наука, 1982. – 185 с.

554. Шалаева Т. И. Использование типологического опросника Маейрс-Бриггс в практике работников службы занятости: Метод. пособ. / Т. И. Шалаева. – Саратов : Изд-во Поволж. межрегион. учеб. центра, 2002. – 49 с.

555. Шапар В. Б. Сучасний тлумачний психологічний словник / В. Б. Шапар. – Харків : Прапор, 2005. – С. 212.

556. Шварц Г. М. Психология индивидуальных решений / Г. М. Шварц. – М. : Фирма «Промысел»; Изд-во АО «Диалог-МГУ», 1997. – 180 с.

557. Шевченко Н. Ф. Становлення професійної свідомості практичних психологів у процесі фахової підготовки: Монографія / Н. Ф. Шевченко. – К. : Міленіум, 2005. – 298 с.

558. Ширяев Д. А. Психофизиологические механизмы вероятностного прогнозирования / Д. А. ич Ширяев. – Рига : Зинатне, 1986. – 142 с.

559. Шопенгауэр А. Две основные проблемы этики / А. Шопенгауэр // Свобода воли и нравственность. – М. : Изд-во «Республика», 1992. – С. 46–124.

560. Этциони Э. Простое решение / Э. Этциони // Эффективное принятие решений / Пер. с англ. – М. : Альпина Бизнес Букс, 2006. – С. 49–60.

561. Юксвярав Р. К. Управленческое консультирование: теория и практика / Р. К. Юксвярав, М. Я. Хаббакук, Я. А. Лейман. – М.: Экономика, 1988. – 240 с.

562. Яблонски Н. Е. Личностно-психологические ресурсы позитивной эмоциональной направленности: Дис. ... канд. психол. наук: 19.00.01 / Н. Е. Яблонски. – Краснодар , 2009. – 219 с.

563. Языкова Т. А. Поведение типа А: проблемы изучения и психологическая коррекция / Т. А. Языкова, В. П. Зайцев // Психол. журн. – 1990. – Том 11. – № 5. – С. 56–60.

564. Ялом И. Экзистенциальная психотерапия / И. Д. Ялом; Пер. с англ. Т. С. Дробиной. – М. : Независимая фирма «Класс», 1999. – С. 576 с.

565. Ямницький В. М. Розвиток життєтворчої активності: теорія та

експеримент: Монографія / В. М. Ямницький. – Одеса : ПНЦ АПН України – СВД Черкасов М. П., 2006. – 362 с.

566. Adler A. Essays in individual psychology / A. Adler, D. Deutsch (Eds.). – New York : Grove Press, 1959.

567. Adler A. The cours of human life as a psychological problems / A. Adler // Human Development. – 1968. – № 3. – Pp. 184–200.

568. Adler A. Understanding Human Nature / A. Adler. – New York : Garden City Publ. Co., 1927. – 287 p.

569. Ackerman P. L. Personality and intelligence / P. L. Ackerman // The Cambridge handbook of personality psychology / P. J. Corr & G. Matthews (Eds.). – New York : Cambridge University Press, 2009. – P. 162–174.

570. Alberti R. E. Issues in assertive behavior training / Robert E. Alberti // Assertiveness : Innovations, applications, issues / Robert E. Alberti (Ed.). – San Luis Obispo, CA : Impact Publishers, 1977.

571. Alberti R. E. Your perfekt Right : A Guide to Assertive Living (6th ed.) / Robert E. Alberti, Michael Emmons. – San Luis Obispo, CA : Impact Publishers, 1990. – 246 p.

572. Allport, G. W. Personality: A Psychological Interpretation / G. W. Allport. – New York: Holt, 1937. – 588 p.

573. Anderson W. The greatest risk of all. Why some people take chances that change their lives – and why you can too / W. Anderson. – Boston, Mifflin, 1988. – 242 p.

574. Apter M. J. The experience of motivation: The theory of psychological reversals / M. J. Apter. – L., N. Y.: Academic Press, 1982. – 378 p.

575. Atkinson R. C. Human memory: A proposed system and its control processes. The psychology of learning and motivation / R. C. Atkinson, R. M. Shiffrin, K.W. Spence, J.T. (Eds); vol. 2. N. Y.: Academic Press, 1968. Pp. 89–195.

576. Ausburn L. J. Cognitive styles: Some information and implications for instructional design / L.J. Ausburn, F.B. Ausburn // Educational Communication and Technology. – 1978. – Vol. 26. – P. 337–354.

577. Bandura, A. Self-efficacy. The exercise of control / A. Bandura. – New York: Freeman and Co., 1997. – 604 p.

578. Bandura A. Self-efficacy: Toward a Unifying Theory of Behavioral Change / A. Bandura // Psychological Review. – 1977. – Vol. 84. – № 2. – P. 191–215.

579. Bar-On R. Emotional intelligence in Men and Women: Emotional Quotient Inventory: Technical Manual / R. Bar-On. – Toronto: Multi-Health Systems, 1997. – 478 p.

580. Barney J. B. Firm resources and sustained competitive advantage // Journal of Management, 1991, 17(1). Pp. 99–120.

581. Batterfield E.C. Locus of control, test anxiety, reactions to frustrations and achievement attitudes / E.C. Batterfield // Journal of Personality and Social Psychology. – 1964. – V. 32. – P. 355-370.

582. Bjorkman M. Decision strategy as a function of feedforward and feedback in risk taking tasks / M. Bjorkman, J. Koziellecki. – Umea, 1973.

583. Brisset M. Internal versus external control of reinforcement and reaction to frustration / M. Brisset, S. Nowicki // Journal of Personality and Social Psychology. – 1973. – V. 25. – P. 35-44.

584. Buss, A. H., & Plomin, R. A. Temperament: Early developing personality traits. – Hillsdale, NJ : Erlbaum, 1975. – Pp. 731–789.

585. Bayes T. An Essay towards solving a Problem in the Doctrine of Chance. By the late Rev. Mr. Bayes, communicated by Mr. Price, in a letter to John Canton, M. A. and F. R. S. / Thomas Bayes and Richard Price // Philosophical Transactions of the Royal Society of London, 1763, Vol. 53, pp. 370–418.

586. Berlyne D. E. Conflict, arousal and curiosity. – New York: McGraw-Hill, 2014. – 368 p.

587. Cattell R. B. The scientific analysis of personality / R. B. Cattell. – Harmondsworth, 1967. – 400 p.

588. Cattell R. B. The analysis of personality / R. B. Cattell. – Harmondsworth, 1969. – 235 p.

589. Chase, V. M. Visions of rationality / V. M. Chase, R. Hertwig, G. Gigerenzer // Trends in Cognitive Sciences, 1998, V. 2, № 6. Pp. 206–214.

590. Chebykin, O. Y. Emotional Intelligence and Emotional Regulation // The 8th International Conference «International Technologies and Management» (15-16 April 2010), Riga, 2010. P. 45.

591. Chebykin, O. Y. Emotional Regulation of the Learning Process // Ergonomics and Psychology Development in Theory and Practice. London, N. Y.: CPC Press, Taylor Francis Group, Boca Raton, 2008. Pp. 325–340.

592. Cohen L.J. Can human irrationality be experimentally demonstrated? / L.J.Cohen.//The Behavioral and Brain Sciences. - 1981.–N 4.- P. 317-370.

593. Cohen, J. Statistical power analysis for the behavior sciences / J. Cohen. – Lawrence Erlbaum Assoc., Hillsdale, NJ., 1988. – 567 p.

594. Coombs C. H. Portfolio theory and the measurement of risk // Human judgment and decision processes / Ed. M.p. Kaplan, S.Schwartz. – New York: Acad.Press, 1986. – 64 p.

595. Coombs C.H. A review of the mathematical psychology of risk and risk taking / C.H.Coombs. – Ann Arbor, 1972 (MMPP).

596. Costa Jr. P. T. Personality and coping: A reconceptualization / Jr. P.T. Costa, M.R. Somerfield, K.R. McCrae // Handbook of coping: Theory, research, applications / M. Zeidner, N.S. Endler (Eds.). – New York: Wiley, 1996. – P. 44–61.

597. Davis L. E. Job Satisfaction Research «The Post Industrial View» // Industrial Relations. – 1971. – Vol. 10. – Pp. 176-193

598. De Longis, A. Coping in context: The role of stress, social support, and personality in coping / A. De Longis, S. Holtzman // Journal of Personality. – 2005. Vol. 73. – P 1633–1656.

599. Diener, E. Personality and subjective well-being / E. Diener, R.R. Lucas // Well-being: The foundations of hedonic psychology / E. Kahneman, E. Diener, N. Schwarz (Eds.). – New York: Russell Sage Foundation, 1999. – P. 213–229.

600. Diener, E. Subjective Well Being / E. Diener // Psychological Bulletin. –

1984. – Vol. 95. – № 3. – P. 542–575.

601. DuCette J. Cognitive and motivational correlates of generalized expectancies for control / J.DuCette, S.Wolk // *Journal of Personality and Social Psychology*. - 1973. – V. 26. – P. 420 – 426.

602. Duckworth, A.L. Grit: Perseverance and passion for long-term goals / A.L. Duckworth, C. Peterson, M.D. Matthews, D.R. Kelly // *Journal of Personality and Social Psychology*. – 2007. – Vol. 92. – № 6. – P. 1087–1101.

603. Duffy, E. *Activation and behavior*. N. Y.: John Wiley, 1962. 384 p.

604. Elias, A. Broadening the concept of temperament: From dispositions to hypothetical construct. *European Journal of Personality*, V. 4. Pp. 287–302. London : Academic Press, 1990.

605. Eysenck, M. W. & Kean, M. T. *Cognitive Psychology A Student's Handbook*. N.Y.: Psychology Press, 2005. – 646 p.

606. Eysenck, H. J. (1992). Four ways five factors are not basic. *Personality and Individual Differences*, V. 13. Pp. 667–673.

607. Eysenck, H. J., & Eysenck, M. W. (1987). *Personality and individual differences. A natural science approach*. New York : Plenum Press.

608. Eysenck S. B. G. Age norms for impulsiveness, venturesomeness and empathy in adults / S.B.G.Eysenck et al. // *Person. individ.* 1985- -N5-P. 613-719.

609. Fickova, E. Personality regulators of coping behavior in adolescents / E. Fickova // *Studia Psychologica*. – 2001. –Vol. 43. – № 2. – P. 321–329.

610. Fuller Ray G.C. Learning risk ness // *Irish J. Psychol.* – 1992. – V.13. – №. – P. 250-257.

611. Gallagher, M. W. The Hierarchical Structure of Well-Being / M.W. Gallagher, S.J. Lopez, K.J. Preacher // *Journal of Personality and Social Psychology*. – 2009. – Vol. 77. – P. 1025–1049.

612. Gardner, H. (1993). *Multiple intelligences: the theory in practice*. New York : Basic Books. – 304 p.

613. Gardner H. *Multiple intelligences: the theory in practice* / H. Gardner. – New York: Basic Books, 1993. – 304 p.

614. Gardner, R. (1959). Cognitive control: A study of individual consistencies in cognitive behavior. *Psychological Issues*, № 4. Pp. 22–30.

615. Gigerenzer, G. & Hug, K. (1992). Domain specific reasoning Social contracts cheating and perspective change. *Cognition*, V 43. Pp. 127–171.

616. Gigerenzer, G. (1998). Ecological intelligence: an adaptation for frequencies // *The evolution of mind* / D. D. Cummus, C. Allen (Eds.). N.Y., Oxford: Oxford University Press. Pp. 9–29.

617. Gilboa, Itzhak (2011) *Making Better Decisions*. *Decisions Theory in Practice*. Ma: John Wiley & Sons. 232 p.

618. Goldsmith, H. H., & Campos, J. J. (1982). Toward a theory of infant temperament. In: Emde, R. N. & Harmon, R. J. (Eds.). *The development of attachment and affiliative systems*. New York : Plenum. Pp. 161–193.

619. Goldsmith, R. & Sahlin, N. The role of second-order probabilities in decision making // *Analyzing and aiding decision processes*. – Amsterdam, 1983. – P. 455–467.

620. Goleman D. *Emotional Intelligence* / D. Goleman // New York : Bantam Books, 1998. – 383 p.

621. Guilford J. P. *Personality* / Joy Paul Guilford. – New York : McGraw-Hill, 1959.

622. Guilford, J.P. Cognitive styles: What are they? / J.P. Guilford // *Educational A Psychological Measurement*, 1980. – Vol. 40. – P. 715–735.

623. Hamilton P., Hockey G. R. J. & Rejman, M. (1977). The place of the concept of activation in human information processing: An integrative approach. *Attention and Performance*. Dornic, S. (Ed.), Vol. 6, Hillsdale, N. J. : Lawrence Erlbaum, pp. 463–486.

624. Irwin, F. W. Stated expectations as functions of probability and desirability of outcomes // *J. Pers.* – 1953. – Vol.21. – P. 329-335.

625. Izard C. E. & Tomkins S. S. Affect and behavior: Anxiety as a negative affect // Spielberger C. D. (Ed.). *Anxiety and behavior*. – N.Y.: Academic Press, 1966. – Pp. 81–125.

626. James, W. (1963). *Principles of Psychology*. Greenwich, Conn.: Fawcett, 1963. Chap. 26, pp. 365–401.

627. Janis, I. L., Mann, L. (1977). *Decision making: A Psychological Analysis of Conflict, Choice and Commitment*. N.Y.: Free Press. – 488 p.

628. Janis I. L. *Decision making : A psychological analysis of conflict, choice and commitment / I. L.Janis, L. Mann. - N.Y. : Free Press, 1977.*

629. Judge, T. A. *Self-Efficacy and Work-Related Performance: The Integral Role of Individual Differences / T. A. Judge, C.L. Jackson, J. C. Shaw, B. A. Scott and B. L. Rich // Journal of Applied Psychology. – 2007. – Vol. 92. – No. 1. – P. 107–127.*

630. Kahneman, D. (1973). *Attention and Effort*. New Jersey, Prentice-Hall. 246 p.

631. Kahneman, D., Slovic, P. & Tversky A. (Eds.). *Judgement under Uncertainty: Heuristics and Biases*. – Cambridge: Cambridge University Press, 1982. – 555 p.

632. Kelly G. A. *The psychology of personal constructs. A theory of personality*. Vol. 1. –New York: Norton, 1955a. Pp. 526-565.

633. Khoshaba D., & Maddi S. *Early Antecedents of Hardiness // Consulting Psychology Journal. – Spring. – 1999. Vol. 51. – № 2. – Pp. 106–117.*

634. Kirchler E. *Entscheidungen in Organisationen / Erich Kirchler, Andrea Schrott. – Wien : WUV Universitaesverlag, 2003.*

635. Klein G. *Perceptions, motives and personality*. – N.-Y., 1970.

636. Kagan J. *Personality. Dynamic, development, and assessment / I. L. Janis, G. P. Mahl, J. Kagan, R. R. Holt. – N.Y. : Harcourt, Brace & World, 1969. – 859 p.*

637. Kahneman D. *Subjective Probability: A Judgment of Representativeness / D. Kahneman, A. Tversky // Cognitive Psychology, 1972, Vol. 3, pp. 430–454.*

638. Kahneman, D. & Tversky, A. *Prospect Theory: An Analysis of Decision under Risk // Econometrica. – 1979. – 47(2). – Pp. 263-291.*

639. Koontz, H. and O'Donnell C. (1976). *Management: a systems and contingency analysis of managerial functions / Harold Koontz, Cyrill O'Donnell. –*

N.Y. : McGraw-Hill, 1976. – 824 p.

640. Kahneman, D. Well-being: The foundations of hedonic psychology / D. Kahneman, E. Diener, N. Schwarz (Eds.). – New York: Russell Sage Foundation, 1999.

641. Kirchler, E. & Rodler, C. Motivation in Organisationen.–Wien: WUV Universitätsverlag, 2002.

642. Kogan N. Risky-shift phenomenon in small decision groups: a test of the information-exchange hypothesis / N. Kogan, M. Wallach // Journal of Experimental Social Psychology. – 1967. – V. 3. – P. 75-84.

643. Koziellecki J. Ryzyko w badaniach naukowych / J. Koziellecki // Stadia Filozoficzne. - 1972. – V. 10. – P. 111-120.

644. LifeLine и другие новые методы психологии жизненного пути / Сост. и общ. ред. А. А. Кроника. – М.: Издат. группа «Прогресс» – «Культура», 1993. – 230 с.

645. Lawrence P. R. and J. W. Lorsch (Eds.). Organization and Environment: Managing Differentiation and Integration. Boston, MA: Division of Research, Graduate School of Business Administration, Harvard University, 1967. – 279 p.

646. Lipshitz, R., & Strauss, O. Coping with uncertainty: a naturalistic decision making analysis // Organizational Behavior and Human Decision Processing, – 1997. – Vol. 69. – Pp. 149–163.

647. Lange A. J. Responsible Assertive Behaviour / A. J. Lange, P. Jakubowski. – Illinois : Research Press, 1976.

648. Larsen W. W. The relationship of reflection-impulsivity to intelligence and field dependence in older adults/W.W.Larsen //J. Psychol.-1982.- P.31-34.

649. Lazarus, R. S. Stress, appraisal, and coping / R. S. Lazarus, S. Folkman. – New York: Springer Publishing Company, 1984. – 445 p.

650. Lefcourt H. M. Internal versus external control of reinforcement and the development of attention in experimental situations / H. M. Lefcourt, J. Wine // Canadian Journal of Behavioral Science. - 1969. – V. 1. – P. 167-181.

651. Maddi S. Creating Meaning Through Making Decisions // The Human

Search for Meaning / Ed. by P.T.P. Wong, P.S. Fry. Mahwah: Lawrence Erlbaum, 1998. P. 1-25.

652. Matthews G. & Gilliland, K. The personality theories of H. J. Eysenck and J. A. Gray: A comparative review. *Personality & Individual Differences*. 1999. V. 26. Pp. 583–626.

653. Mayer J. D., Salovey P. The Intelligence of emotional intelligence // *Intelligence*. – 1993. – Vol. 17, № 4. – P. 433–442.

654. Mayer J. D., Salovey P., Caruso D. R., Sitarenios G. Emotional intelligence as a standard intelligence // *Emotion*. 2001. V. 1. P. 232–242.

655. Mescon M. H., Albert M., Khedouri F. *Management*. Third edition. – New York: Harper&Row Publishers, Inc., 1988.

656. Murray H. A. *Exploration in personality*. – N.Y.: Oxford University Press, 1938.

657. Magnusson, D. *Wanted: A Psychology of Situations* / D. Magnusson (Ed) // *Toward A Psychology of Situations: An Interactional Perspective*. – Hillsdale, NJ: Lawrence Erlbaum Associates, Incorporated, 1981. – P. 9–32.

658. Mayer J. D., Geher G. Emotional Intelligence and the Identification of Emotion / J. D. Mayer, G. Geher // *Intelligence*. – 1996. – V.22. – P. 89-113.

659. McGrew, K.S. CHC theory and the human cognitive abilities project: Standing on the shoulders of the giants of psychometric intelligence research / K.S. McGrew // *Intelligence*. – 2009. – Vol. 37. – P. 1–10.

660. Melenchuk N. I. Subjective perceptions about the adventurism's characteristics / N. I. Melenchuk // *Science and Education a New Dimension*. – 2015. – *Pedagogy and Psychology*. – III (22). – Issue 45. – P. 71–74. .

661. Näätänen R. K. (1973). The inverted-U relationship between activation and performance: A critical review. *Attention and performance*, Kornblum S. (Ed.). N. Y., vol. 4. pp. 4–155.

662. Richards, D. Is strategic Decision-Making Chaotic? // *Behav. Sci.*, 1990, Vol. 35, № 3. – Pp. 219-232.

663. Roth S. *Aventure et aventuriers au XVIIIe siècle*. Essai de sociologie

littéraire. Thèse, Lille, 1980. T. 1–2. .

664. Rotter G. B. Generalized expectancies for internal versus external control of reinforcement / Julian B. Rotter // *Psychological Monographs*. – 1966. – V. 80. – № 1. – P. 121–147.

665. Sannikov A. I. Activities and decision-making: a comparative analysis / A. I. Sannikov // *Materials of the VII international research and practice conference [«European Science and Technology»]* (Germany, Munich , April 23 th – 24th, 2014), Vol. II. – P. 364–368.

666. Sannikov A. I. Components of decision-making style: the personal approach / A. I. Sannikov // *Scientific enquiry in the contemporary world: theoretical basics and innovative approach*. –Vol. 2. – CA, USA: B&M Publishing, 2014. – P. 176–182.

667. Sannikov A. I. Creativity as a decision-making factor / A. I. Sannikov // *British Journal of Science, Education and Culture*, 2014. – № 1. (5) (January-June). – Vol. V. – London: London University Press, 2014. – Pp. 530–535.

668. Sannikov A. I. Diagnostics of adventurousness: presentation of the original technique / O. P. Sannikova, A. I. Sannikov, N. I. Melenchuk // *International scientific professional periodical journal «The Unity of science»*. – Vienna, Austria, 2016. – P. 237–240.

669. Sannikov A. I. Individual psychological qualities of a personality and of decision-making style / A. I. Sannikov // *Science and Education a New Dimension. – Pedagogy and Psychology*. – III(22). – Issue: 45. – Budapest, 2015. – P. 75–78.

670. Sannikov A. I. On the construction of meaningful decision-making model / A. I. Sannikov // *Proceedings of the 1st European Conference on Education and Applied Psychology*. «East West» Association for Advanced Studies and Higher Education GmbH. –Vienna, 2014. – P. 107–112.

671. Shapira Z. Risk Taking A Managerial Perspective / Z.Shapira. – NY : Russel Sage Foundation,1995. - P.40-47.

672. Simon H. A. New Science of menagement decision / H. A. Simon. – N.Y., 1960. – 224 p.

673. Simon, H.A. Theory of Decision Making in economics and statistical // Psychol. Bul. – 1967. – Vol. 68. – P. 29–46.
674. Stagner R. Individual Style. – New York: McGraw-Hill, 1962. – 324 p.
675. Starr Ch. Social benefit versus technological risk / Ch. Starr // Science, 1984, V. 165. – P. 1233-1238.
676. Stein S. J. Emotional Intelligence and Your Success / Steven J. Stein, E. Howard. – Stoddart Publishing Co. Ltd., 2000. – 276 p.
677. Sternberg R. J. The Theory of Successful Intelligence // Interamerican Journal of Psychology. – 2005., – Vol. 39, Num. 2. – Pp. 189-202.
678. Strelau, J. The concept of temperament in personality research. European Journal of Personality. V. 1. 1987. Pp. 107–117.
679. The Heritage of Kurt Lewin: Theory, Research, and Practice // Journal of Social Issues. – 1992. – Vol. 48. – № 2. – P. 187.
680. Thomas, A., & Chess, S. Temperament and development. New York : Brunner-Mazel, 1977.
681. Tversky A. Judgement under uncertainty: heuristics and biases / A. Tversky, D. Kahneman // Science. – 1974. – V.185. – Pp. 1124–1131.
682. Tversky A. Rational Choice and the Framing of Decisions / Amos Tversky, Daniel Kahneman // The Journal of Business, Vol. 59, № 4, Part 2: The Behavioral Foundations of Economic Theory. (Oct., 1986), pp. 251–278.
683. Tversky A. The Framing of Decisions and the Psychology of Choice / Amos Tversky, Daniel Kahneman // Science, New Series, Vol. 211, № 4481. (Jan. 30, 1981), pp. 453–458.
684. Tversky A. Weighing risk and uncertainty / Amos Tversky, Craig R. Fox // Psychological Review, 1995, Vol. 102, pp. 269–283.
685. Tversky A. Elimination by aspects: A theory of choice / Amos Tversky // Psychological Review. – 1972. – T. 79. – C. 281-299.
686. Wallach, M. A. and Kogan, N. Risk taking as a function of the situation, the person, and the group // In G. Mandler. New Directions in Psychology – III. New York : Holt, Rinehart and. Winston, 1967a.

687. Wardell, D. M., & Royce J. R. (1978). Toward a multi-factor theory of styles and their relationship to cognition and affect // *Journal of Personality and Social Psychology*. Vol. 46(3). Pp. 474–505.

688. Witkin, H. A. & Godenough, D. R. (1977). Field dependence and interpersonal behavior // *Psychol. Bull.* – 1977. V. 84, N 4. – Pp. 661–689.

689. Wyatt Gary. Risk taking and risk avoiding behavior: The impact of some dispositional and situational variables // *J. Psychol.* – 1990. – № 4. – P.437-447.

690. Zuckerman M. Behavioral expressions and biosocial bases of sensation seeking / M. Zuckerman // Cambridge University Press, 1994.

691. Zuckerman M. P-impulsive sensation seeking and its behavioral, psychophysiological, biochemical correlates / M. Zuckerman // *Neuropsychobiology*, 1993. – v. 28.

ПРИЛОЖЕНИЯ
ПРИЛОЖЕНИЕ А.

Таблица А.1

Условные обозначения изучаемых показателей

№ п/п	Показатели	
	Обознач.	Наименование
«Мультидиземзиональная шкала решимости» (МШР) А. И. Санникова		
1	ОРЖ	Ориентация на принятие жизненных решений
2	РшР	решительность
3	РкР	рискованность
4	ТнР	толерантность к неопределенности
5	РРЖ	Разумность в принятии жизненных решений
6	ДвР	дальновидность
7	РфР	рефлексивность
8	ОсР	обстоятельность
9	ЕРЖ	Эргичность в принятии жизненных решений
10	ИмР	импульсивность
11	ГБР	гибкость
12	АвР	авантюризм
13	НРЖ	Неуклонность в принятии жизненных решений
14	АсР	ассертизм
15	НзР	независимость
16	ДгР	догматичность
«Волевые качества личности» В. М. Чумакова		
17	Отв	Ответственность
18	Инц	Инициативность
19	Реш	Решительность
20	Смт	Самостоятельность
21	Вдк	Выдержка

№ п/п	Показатели	
	Обознач.	Наименование
22	Нст	Настойчивость
23	Энр	Энергичность
24	Внм	Внимательность
25	Цст	Целеустремленность
26	Воб	Общий показатель воли
«Исследование уровня импульсивности» В. А. Лосенкова		
27	Имп	Импульсивность
Шкала «Стратегии преодоления стрессовых ситуаций» (шкала SACS) С. Хобфолла		
28	Асс	ассертивные действия
29	СоК	вступление в социальный контакт
30	СоП	поиск социальной поддержки
31	ОсД	осторожные действия
32	ИмД	импульсивные действия
33	Изб	избегание
34	НеД	манипулятивные, не прямые действия
35	АсД	асоциальные действия
36	АгД	агрессивные действия
«Индикатор типа личности» (МБТИ) К. Бриггс, И. Майерс		
37	Е	Экстравертированный тип
38	І	Интровертированный тип
39	S	Сенсорный тип
40	N	Интуитивный тип
41	T	Мыслящий тип
42	F	Чувствующий тип
43	J	Решающий тип
44	P	Воспринимающий тип

№ п/п	Показатели	
	Обознач.	Наименование
«Определение уровня развития рефлексивности» А. В. Карпова		
45	Рфл	Рефлексивность
«Тест уверенности в себе» В. Г. Ромека		
46	УвС	Уверенность в себе
47	ССм	Социальная смелость
48	ИнК	Инициатива в социальных контактах
«Психодиагностический четырехмодальный тест-опросник эмоциональности» О. П. Санниковой		
49	Р	Модальность «радость»
50	Г	Модальность «гнев»
51	С	Модальность «страх»
52	П	Модальность «печаль»
«Уровень субъективного контроля» (УСК) Е. Ф. Бажина, Е. А. Голынкиной, А. М. Эткинда		
53	Ио	Шкала общей интернальности
54	Ид	Шкала интернальности в области достижений
55	Ин	Шкала интернальности в области неудач
56	Ис	Шкала интернальности в семейных отношениях
57	Ип	Шкала интернальности в области производственных отношений
58	Им	Шкала интернальности в межличностных отношениях
59	Из	Шкала интернальности в отношении здоровья и болезни
«Тест–опросник социальной адаптивности» О. П. Санниковой, О. В. Кузнецовой		
60	ШОСС	Широта охвата сигналов социума
61	ЛИСС	Легкость понимания и иерархизации сигналов социума
62	ОСО	Ориентировка в социальных ожиданиях

№ п/п	Показатели	
	Обознач.	Наименование
63	ЭУ	Эмоциональная устойчивость
64	ГИ	Готовность изменяться
65	СИН	Стремление к избеганию неудач
66	СРЦ	Стремление к реализации цели
67	ПОУ	Показатель общей удовлетворенности
68	ОПА	Общий показатель адаптивности
«Тест-опросник компонентов ассертивности» (ТОКАС) О. П. Санниковой, А. И. Санникова, Н. М. Подоляк		
69	ААс	Эмоциональный (аффективный) компонент
70	КАс	Когнитивно-смысловой компонент
71	ПАс	Поведенческий компонент
72	РАс	Контрольно-регулятивный компонент
73	ОПАс	Общий показатель ассертивности
«Тест-опросник склонности к авантюренности» (АВАНТ-1) О. П. Санниковой, А. И. Санникова, Н. И. Меленчук		
74	АвУст	Установочный компонент
75	АвЭк	Эмоционально-мотивационный показатель
76	АвКк	Когнитивный компонент
77	АвКо	Конативный компонент
78	АвАр	Черты личности, аранжирующие авантюренность
79	АвПо	Чувствительность к авантюрным действиям
80	АвОб	Общий показатель склонности к авантюренности
«Тест-опросник качественных компонентов склонности к риску» («риск-черты») О. П. Санниковой, С. В. Быковой		
81	ЭКР	Эмоциональный компонент
82	ККР	Когнитивный компонент
83	ДКР	Поведенческий компонент

№ п/п	Показатели	
	Обознач.	Наименование
84	КрКР	Контрольно–регулятивный компонент
85	КОР	Композитная оценка склонности к риску
«Диагностика эмоционального интеллекта» Н. Холла		
86	ЭО	Эмоциональная осведомленность
87	УСЭ	Управление своими эмоциями
88	СМ	Самомотивация
89	Э	Эмпатия
90	РЭДЛ	Распознавание эмоций других людей
91	Integr	Интегративный уровень эмоционального интеллекта
«Диагностика межличностных отношений» Т. Лири		
92	Авт	Авторитарный тип отношений
93	Эгс	Эгоистичный тип
94	Агр	Агрессивный тип отношений
95	Пзд	Подозрительный тип
96	Пдч	Подчиняющийся тип отношений
97	Звс	Зависимый тип
98	Држ	Доброжелательный тип
99	Алт	Альтруистичный тип отношений
100	Дом	Фактор доминирования
101	Дру	Фактор дружелюбия
«Измерение мотивации достижения успеха» А. Мехрабиана		
102	МДо	Мотивация достижения
«Измерение рациональности» Е. П. Ильина		
103	ОстИ	осторожность при принятии решения
104	НерИ	нерешительность
105	ЗавИ	зависимость при принятии решения от обстоятельств
106	ПргИ	прагматичность

№ п/п	Показатели	
	Обознач.	Наименование
107	НстИ	настойчивость в осуществлении принятого решения
108	ИмпИ	импульсивность принимаемых решений
109	СамИ	самостоятельность в принятии решения
110	МетИ	мечтательность
111	НесИ	неустойчивость намерений
112	ЦелИ	целеустремленность
113	СтПИ	стремление к прогнозированию будущего
«Мельбурнский опросник принятия решений» Л. Манна		
114	Мбд	Бдительность
115	Миз	Избегание
116	Мпр	Прокрастинация
117	Мсв	Сверхбдительность
«Интолерантность – толерантность к неопределенности» С. Баднера		
118	Бсл	интолерантность к возникновению сложностей
119	Бнв	интолерантность к изменениям
120	Бнр	интолерантность к неразрешимости ситуации
«Опросник толерантности – интолерантности к неопределенности» (ТИН) Т. В. Корниловой		
121	Ктн	толерантность к неопределенности
122	Кит	интолерантность к неопределенности
123	Кми	межличностная интолерантность к неопределенности
«Личностные факторы принятия решений» (ЛФР-25) Т. В. Корниловой		
124	Рац	Рациональность
125	ГкР	Готовность к риску

ПРИЛОЖЕНИЕ Б

ТЕСТ-ОПРОСНИК КОМПОНЕНТОВ АССЕРТИВНОСТИ (ТОКАС-1)

(русскоязычная версия).

ИНСТРУКЦИЯ.

Вам предлагается ряд утверждений, каждое из которых может в разной степени Вам подходить или не подходить. Оцените каждое из них по степени соответствия его содержания Вашим переживаниям, мыслям, или особенностям поведения. Оценивая каждое из предлагаемых Вам утверждений, Вы можете выбрать один из четырех вариантов ответов: *«да»*, *«пожалуй, да»*, *«пожалуй, нет»*, *«нет»* и на выданном Вам бланке поставить крестик в соответствующей графе. Отвечая, каждый раз проверяйте, чтобы номер утверждения совпадал с таким же номером в листке для ответов. Поскольку в разные периоды жизни Вы, возможно, отвечали бы на одно и то же утверждение по-разному, отвечайте исходя из того, что характерно для Вас сейчас, в настоящее время. Старайтесь отвечать быстро, не раздумывайте подолгу над ответами. Помните, что ответы не оцениваются как «правильные» или «неправильные», они лишь отражают Ваши индивидуальные особенности. Основное условие нашего эксперимента – Ваша добросовестность и искренность. Если непонятна инструкция, прочтите ее еще раз! Итак, начинайте работу!

Шкала I. Аффективный компонент

1. Я всегда позитивно отношусь к себе.
2. Последнее время я часто испытываю разочарование.
3. Мне хорошо знакомо чувство унижения.
4. Некоторые люди вызывают у меня презрение.
5. Я чувствую себя внутренне сильным.
6. Фразы «Я хочу», «Я не хочу» - не для меня.
7. Я боюсь разочаровать (не оправдать ожидание) близких мне людей.
8. Я боюсь конфликтов, стараюсь их избегать, или спрятать, а не обострять.
9. Мне трудно проявить негативные эмоции (гнева, презрения) к людям
10. Я не прощаю обид.

11. В разговоре с начальством я испытываю неловкость и скованность.
12. Для меня важно хорошее ко мне отношение других людей.
13. Мне нравится, когда остальные люди относятся ко мне очень сердечно.
14. Я огорчаюсь, когда к моему мнению не прислушиваются.
15. Когда я говорю «Нет», то чувствую себя виноватым.

Шкала II. Когнитивно-смысловой компонент

1. Я редко сомневаюсь в своем выборе.
2. Я понимаю, что у меня прав меньше, чем у других.
3. Я всегда открыто выражаю свое мнение.
4. Думаю, что мнение других людей относительно моих поступков следует учитывать.
5. Когда я часто получаю отказ, то начинаю думать, что со мной не все в порядке.
6. Думаю, что мои потребности имеют преимущество над потребностями других.
7. Иногда я ловлю себя на мысли, что не к месту извиняюсь.
8. Я согласен с мнением, что превосходство достигается путем унижения других.
9. Думаю, что хороший профессионал не имеет право на ошибку.
10. Я считаю, что человек зависит от внешних обстоятельств.
11. Я всегда забочусь о сохранении чувства собственного достоинства.
12. Я считаю себя застенчивым человеком.
13. Обычно я придерживаюсь логики, разума, рациональности и стараюсь обосновать все, что я делаю.
14. Я всегда могу правильно оценить любую эмоциогенную (несущую эмоциональную нагрузку) ситуацию.
15. Мне всегда легче согласиться с критикой, чем доказывать свою правоту.

Шкала III. Конативный компонент

1. Я способен управлять своей жизнью.
2. Я легко начинаю, поддерживаю и заканчиваю разговор.

3. На групповых фото всегда нахожусь сзади или сбоку.
4. Мне трудно сказать «Нет».
5. Я легко указываю на ошибки другого человека.
6. Открыто выражать свои чувства – не для меня.
7. Мне часто приходится подстраиваться под других людей.
8. Мои мысли менее важны, чем мысли других людей.
9. Я всегда защищаю свои личные права, даже если это неприемлемо для другого человека.
10. Когда мне угрожают, я атакую.
11. Люблю сидеть в последних рядах.
12. Я легко высказываю свои желания.
13. Стремлюсь оказывать сильное влияние на деятельность других.
14. Когда меня в чем-то упрекают, я защищаюсь.
15. Я всегда выполняю свои обещания.

Шкала IV. Контрольно-регулятивный компонент

1. Меня можно назвать человеком ответственным за свои действия.
2. Предоставляю другим решать вопрос о том, что необходимо будет сделать.
3. Мне редко выпадает случай быть самим собой.
4. Я всегда формулирую и отстаиваю свое мнение, даже если это сопряжено с какими-либо трудностями
5. Иногда я чувствую себя беспомощным и бесправным.
6. У меня нет возможности действовать самостоятельно.
7. Бывает так, что я позволяю другим принимать за меня решение, даже если знаю, что буду об этом жалеть.
8. Я не позволяю никому использовать меня.
9. Я легко могу пойти на компромисс.
10. Порой мне не хватает настойчивости в отстаивании своего мнения.
11. Позволяю другим судить о том, что я делаю.
12. Допускаю, чтобы другие оказывали сильное влияние на мою деятельность.

13. Обычно я стремлюсь контролировать события, которые происходят вокруг меня.

14. Я легко подчиняюсь другим.

15. Я всегда настойчив в защите своих прав.

Таблица Б.1

Бланк для ответов

Ф.И.О. _____ Дата _____ Возраст _____

Шкала I				Шкала II				Шкала III				Шкала IV							
	Безусловно, да	Пожалуй, да	Пожалуй, нет	Безусловно, нет		Безусловно, да	Пожалуй, да	Пожалуй, нет	Безусловно, нет		Безусловно, да	Пожалуй, да	Пожалуй, нет	Безусловно, нет		Безусловно, да	Пожалуй, да	Пожалуй, нет	Безусловно, нет
1					1					1					1				
2					2					2					2				
3					3					3					3				
4					4					4					4				
5					5					5					5				
6					6					6					6				
7					7					7					7				
8					8					8					8				
9					9					9					9				
10					10					10					10				
11					11					11					11				
12					12					12					12				
13					13					13					13				
14					14					14					14				
15					15					15					15				

Здесь и далее; ключ-дешифратор для ответов на прямые вопросы (определение степени проявления качества) по оценкам: «безусловно, да» – 4 балла, «пожалуй, да» – 3 балла, «пожалуй, нет» – 1 балл, «безусловно, нет» – 0

баллов. Ответа на вопросы, которые диагностируют отсутствие, или слабое проявление качества исчисляются в обратном порядке: «безусловно, да» – 0 баллов, «пожалуй, да» – 1 балл, «пожалуй, нет» – 3 балла, «безусловно, нет» – 4 балла. Максимальное количество баллов за каждый индикатор равняется 48 баллам. В табл. 2 предоставленный перечень прямых и обратных ответов.

Таблица Б.2.

Максимальное количество баллов по каждому показателю равно 60-ти баллам.

Показатели	№№ прямых утверждений	№№ обратных утверждений
ААс – аффективный компонент	1, 5	2- 4; 6-15
КАс – когнитивно-смысловой	1, 3, 6, 9, 14	2, 4, 5, 7, 8, 10-13, 15
ПАс – конативный, поведенческий	1, 2, 5, 12	3, 4, 6-11; 13-15
РАс - контрольно-регулятивный	1, 4, 8, 9, 15	2,3, 5-7; 10-14

Общий показатель асертивности (ОПАС) высчитывается по формуле:

$$\text{ОПАС} = (\text{ААс} + \text{КАс} + \text{ПАс} + \text{РАс}) : 4.$$

Таблица Б.3.

Значения коэффициентов корреляции, які одержані при перевірці на надійність і валідність «Тест-опитувальника компонентів асертивности» (ТОКАС)

Шкалы асертивности	Способы проверки методики на надежность и валидность			
	Надежность эквивалентных частей теста (x _I – x _{II}) (n=330)	Тест-ретест-надежность (y _I – y _{II}) (n=194)	Надежность параллельных форм (n=215)	
			Тест асертивности	Размещ. на шкалах ссерт.
Шкала 1	367**	633**	552**	370**
Шкала 2	456**	430**	472**	385**
Шкала 3	471**	395**	488**	374**
Шкала 4	398**	394**	389**	379**
Шкала 5	411**	393**	412**	460**

Мануал тест-опросника компонентов ассертивности (ТОКАС-1)

Основные позиции	Характеристики методики
I. Общие сведения о методике	Психодиагностический тест-опросник ассертивности – версия 2 – русскоязычная. Авторы: О. П. Санникова, А. И. Санников, Н. М. Подоляк.
II. Диагностическая цель	Диагностирует 5 показателей (шкал) ассертивности: аффективный компонент (ААс), когнитивно-смысловой компонент (КАс), конативный (ПАс), контрольно-регулятивный (РАс) и общий показатель (ОПАс)
III. Назначение теста	Для психологического диагноза, для научного исследования
IV. Краткое описание методики (комплектность)	Инструкция, 60 вопросов: по 15 на каждую шкалу. Общий показатель ассертивности высчитывается по формуле: $ОПАс = (ААс + КАс + ПАс + РАс) : 4$
V. Стандартизация	Коэффициенты корреляции при проверке на надежность (тест-ретест – надежность, параллельный тест, метод деления пополам) на значимом 1% уровне
VI. Требования к пользователю	Диагностику может осуществлять психолог-исследователь, практический психолог, специалист-смежник после специальной подготовки
VII. Популяция	Для взрослых испытуемых
VIII Длительность	От 30 до 40 минут
IX. Ситуация исследования	Преимущественна ситуация "клиента", возможна и ситуация "экспертизы"
X. Наличие параллельных тестов	Метод парных сравнений; модифицированная методика Дембо-Рубинштейн «Размещение себя на шкалах ассертивности»; тест-опросник диагностики способности (низкая, средняя, высокая) к ассертивности Левинсона,

	методика диагностики степени асертивности (тип поведения: пассивный, асертивный, агрессивный); Тест асертивности В. Каппони, и Т. Новак и др.
XI. Вклад соавторов	Разработка методологических принципов и концепции, на которых основан теоретический конструкт методики, разработка стратегических задач создания методики принадлежит доктору психологических наук, профессору О. П. Санниковой и кандидату психологических наук А.И. Санникову; руководство процессом стандартизации методики, постановка промежуточных задач и участие в статистической обработке данных – А.И. Санникову; постановка промежуточных задач, проведение эмпирических процедур, анализ произведений, математическую и статистическую обработку данных на всех этапах создания опросника осуществляла аспирантка Н. М. Подоляк

ПРИЛОЖЕНИЕ В

«Тест-опросник склонности к авантюриности» (АВАНТ-1)

(русскоязычная версия)

ИНСТРУКЦИЯ

Перед Вами опросник, содержащий различные утверждения, и бланк, на котором предусмотрено 4 варианта ответов: «безусловно, да»; «пожалуй, да»; «пожалуй, нет»; «безусловно, нет». Ваша задача – ответить на каждый из вопросов. Выполнять задание нужно следующим образом: Вы читаете утверждение и ставите крестик под тем вариантом ответа, который Вам больше всего подходит в данном случае. Отвечая на вопрос, каждый раз проверяйте, чтобы его номер совпадал с таким же номером на бланке ответов. Основное условие нашего эксперимента – Ваша добросовестность и искренность. Если Вам непонятна инструкция, прочтите ее еще раз.

Спасибо за сотрудничество!

Субтест I

Шкала 1

1. Успех в жизни зависит скорее от случая, чем от расчета
2. Довольно глупо относиться к неудачам серьезно
3. Самая лучшая работа та, при которой будущее надежно и определено
4. Большинству людей нравится преодолевать трудности
5. Усилия, затраченные на составления планов, не стоят этого
6. Большинство людей не задумываются о том, что для них плохо, а что хорошо
7. В налаженном деле нужно быть осторожным с новыми идеями
8. Чтобы получить удовольствие, стоит нарушать правила и запреты
9. Выражение «Ввязаться в драку, а потом разбираться» абсолютно верно
10. Хитрость – необходимое качество в любом деле
11. Успешные личности, как правило, обладают самыми неожиданными пороками
12. Только слабые люди всегда следуют правилам

Субтест II

Шкала 2

1. Мое отношение к жизни хорошо описывает пословица: «Семь раз отмерь, один раз отрежь»
2. Я часто испытываю тягу к новым впечатлениям
3. Мне нравится работать и учиться по намеченному плану
4. Меня больше привлекает дело, в успехе которого я уверен
5. Я не люблю азартные игры
6. Я с радостью предаюсь новым идеям, даже если мне грозит неприятность
7. Меня раздражает длительная, кропотливая работа
8. Меня пугает дело, в результате которого я сомневаюсь
9. Я не получаю удовольствия от ощущения риска
10. Меня привлекают и волнуют опасные дела
11. Я получаю удовольствие от освоения нового
12. Меня раздражает в людях осторожность и осмотрительность

Шкала 3

1. Меня можно назвать безрассудным человеком
2. Я считаю, что быть представителем свободной профессии (художником, писателем и т. п.) – это всегда быть неуверенным в завтрашнем дне
3. Абстрактные идеи не для меня
4. Я думаю, что новые идеи должны быть проверены, прежде чем они будут применяться на практике
5. Я обычно принимаю решение, особо не задумываясь
6. Бывает так, что поглощенный мыслями об успехе, я забываю о мерах предосторожности
7. Меня нельзя назвать легкомысленным человеком
8. Говорят, что я часто необдуманно рискую
9. Я всегда четко понимаю, что я хочу изменить в своей жизни и чего хочу добиться
10. Бывает, что я решительно погружаюсь в новое дело, не продумав до конца его исход

11. Я предпочитаю получать задания с подробной инструкцией, а не в общих чертах

12. В делах я всегда осмотрителен и просчитываю все возможные варианты

Шкала 4

1. Мне больше нравится мечтать о своих планах, а не реализовывать их

2. Можно сказать, что я склонен к безрассудным действиям

3. Я нахожу, что действия, основанные на принципе «шаг за шагом», являются очень эффективными

4. Во время запланированных путешествий и поездок я не люблю отклоняться от намеченных маршрутов

5. Я избегаю авантюрных дел, даже если они сулят выгоду

6. Обычно я не отступаю от своих планов

7. Я всегда добиваюсь своей цели, даже если на пути к ней приходится преодолевать массу препятствий

8. Ради развлечения я могу совершить опасный поступок

9. Я бы играл в рулетку, если бы у меня была бы такая возможность

10. Я часто берусь за дело, не имея о нем никакого представления

11. Мне всегда трудно отказаться от своих намерений, даже если возникают серьезные помехи

12. Для достижения важной цели я могу выбрать сомнительный путь

Субтест III

Шкала 5

1. Часто ли Вы рискуете?

2. Вы склонны к авантюризму?

3. Вы настойчивый человек?

4. Любите ли Вы азартные игры?

5. Находчивы ли Вы?

6. У вас есть тяга к приключениям?

7. Часто ли Вы берете на себя инициативу при принятии решения?

8. Всегда ли Вы проявляете осторожность в достижении цели?

9. Вы бываете безрассудным?
10. Предприимчивы ли вы?
11. Часто ли Вы поддаетесь соблазнам?
12. Вас можно назвать решительным человеком?

Шкала 6

1. Бывает ли так, что Вы беретесь за предлагаемое Вам дело, не имея никакого о нем представления?
2. Вас легко увлечь?
3. Часто ли Вы пренебрегаете мнением авторитетов?
4. Вы участвуете в сомнительных делах, если Вам сулят выгоду?
5. Можете ли Вы на спор совершить безрассудный поступок?
6. Внушаемы ли Вы?
7. Часто Вас подставляли?
8. Легко ли Вы заражаетесь новой идеей?
9. В трудной ситуации, обычно, Вы обращаетесь к людям, способным помочь советом?
10. В групповых проектах Вам больше нравится работать по разработанной схеме, а не нарушать ее своими идеями?
11. Свойственно ли Вам совершать поступки, о которых известно заранее, что они не вызовут одобрения?
12. Всегда ли Вы нуждаетесь в поддержке при принятии важных решений?

Бланк к инструкции (АВАНТ-1)

ФИО _____

Поль _____ Возраст _____

Дата _____

Шкала 1

	Безусловно ДА	Пожалуй ДА	Пожалуй НЕТ	Безусловно НЕТ
1				
2				
3				
4				
5				
6				
7				
8				
9				
10				
11				
12				

Шкала 2

	Безусловно ДА	Пожалуй ДА	Пожалуй НЕТ	Безусловно НЕТ
1				
2				
3				
4				
5				
6				
7				
8				
9				
10				
11				
12				

Шкала 3

	Безусловно ДА	Пожалуй ДА	Пожалуй НЕТ	Безусловно НЕТ
1				
2				
3				
4				
5				
6				
7				
8				
9				
10				
11				
12				

Шкала 4

	Безусловно ДА	Пожалуй ДА	Пожалуй НЕТ	Безусловно НЕТ
1				
2				
3				
4				
5				
6				
7				
8				
9				
10				
11				
12				

Шкала 5

	Безусловно ДА	Пожалуй ДА	Пожалуй НЕТ	Безусловно НЕТ
1				
2				
3				
4				
5				
6				
7				
8				
9				
10				
11				
12				

Шкала 6

	Безусловно ДА	Пожалуй ДА	Пожалуй НЕТ	Безусловно НЕТ
1				
2				
3				
4				
5				
6				
7				
8				
9				
10				
11				
12				

Ключ-дешифратор для ответов на прямые вопросы (определение степени проявления качества) по оценкам: «безусловно, да» – 4 балла, «пожалуй, да» – 3 балла, «пожалуй, нет» – 1 балл, «безусловно, нет» – 0 баллов. Ответа на вопросы, которые диагностируют отсутствие, или слабое проявление качества исчисляются в обратном порядке: «безусловно, да» – 0 баллов, «пожалуй, да» – 1 балл, «пожалуй, нет» – 3 балла, «безусловно, нет» – 4 балла. В табл. 2 предоставленный перечень прямых и обратных ответов.

Таблица В.2.

Ключи к «Тест-опроснику склонности к авантюренности» (АВАНТ-1)

Показатели	Прямые индикаторы	Обратные индикаторы
Шкала 1 – установочный компонент	1, 2, 4, 5, 6, 8, 9, 10, 11,12	3, 7
Шкала 2 – эмоциональный	2, 6, 7, 10, 11, 12	1, 3, 4, 5, 8, 9
Шкала 3 – когнитивный	1, 5, 6, 8, 10	2, 3, 4, 7, 9, 11,12
Шкала 4 – конативный	2, 7, 8, 9, 10, 11, 12	1, 3, 4, 5, 6
Шкала 5 – черты личности, которые аранжируют проявления авантюренности	1, 2, 3, 4, 5, 6, 7, 9, 10, 11, 12	8
Шкала 6 – чувствительность к авантурным ситуациям	1, 2, 3, 4, 5, 6, 7, 8, 11	9, 10, 12
Общий показатель склонности к авантюренности	(Avust+Avek+Avkk+Avko+Avar+Avpo):6	

Максимальное количество баллов по каждому индикатору - 48 баллов.

Значение коэффициентов корреляции, которые получены при проверке на надежность и валидность оригинальной методики

Шкалы теста	Результаты проверки на надежность и валидность			
	Надежность эквивалентных половин теста	Тест-ретест-надежность ($x_{I} - x_{II}$) (n=200)	Надежность параллельных форм (n=337)	
			«Авантюрный тип», методика Дж. Олдхема, Л. Морриса)	«Самооценка компонентов авантюренности»
Avust	249**	240**	460**	229**
Avek	376**	372**	394**	336**
Avkk	555**	501**	450**	271**
Avko	353**	343**	426**	395**
Avar	615**	611**	346**	377**
Avpo	370**	360**	500**	406**
Avob	445**		584**	570**

Примечание: Обозначение $x_{I} - x_{II}$ указывает на значение корреляций между результатами первого и повторного тестирования. 3. Нули и запятые опущены. 4. * - $\rho < 0,05$; ** - $\rho < 0,01$; 5. Аббревиатура: установочный - Avust, эмоциональный - Avek, когнитивный - Avkk, конативный - Avko компоненты склонности к авантюренности; черты личности, которые аранжируют авантюренность - Avar; чувствительность к авантюрным действиям - Avpo и общий показатель склонности к авантюренности - Avob.

Мануал тест-опросника склонности к авантюренности (АВАНТ-1)

Система основных позиций	Характеристики методики
I. Общие сведения о методике	Тест-опросник склонности к авантюренности (АВАНТ-1). Авторы: О. И. Санников, О. П.Санникова, Н. И. Меленчук
II. Диагностическая цель	Диагностирует установочный (Avust), эмоциональный (Avek), когнитивный (Avkk), конативный (Avko) компоненты склонности к авантюренности; черты личности, которые аранжируют авантюренность (Avar); чувствительность к авантурным действиям (Avpo) и общий показатель склонности к авантюренности (Avob).
III. Назначение	Для дифференциального диагноза, для научного исследования
IV. Короткое описание методики (комплектность)	Стандартная инструкция для исследуемых, 72 вопроса (по 12 на каждый показатель; бланк для ответов, построенных по принципу выбора одного из четырех вариантов ответов: «безусловно, да», «пожалуй, да», «пожалуй, нет», «безусловно, нет». Результат исчисляется в баллах. Максимальное значение – 48 баллов по каждой шкале. Обобщенный показатель авантюренности: $Avob = (Avust + Avek + Avkk + Avko + Avar + Avpo) \cdot 6.$
V. Стандартизация шкал	Стандартизация проводилась на выборке студентов разных вузов г. Одессы (237 человек). Результаты проверки методики на валидность и надежность высокие ($p < 0.01$).
VI. Требования к	Диагностику может осуществлять психолог-

пользователю	исследователь, практикующий психолог, специалист-смежник, при соответствующей подготовке.
VII. Выборка	Для взрослых вот 18 до 40 лет. Применяется строго индивидуально.
VIII. Характеристика срока исследования	Четких ограничений во времени работы с тест-опросником нет (вот 30 до 40 минут). Не применяется в стрессогенных условиях, в ситуации экзамена, при эмоциогенных событиях в жизни испытуемых.
IX. Ситуация исследования	Для практических целей желательная ситуация "клиента". В научных целях возможная ситуация "экспертизы".
X. Наличие параллельных тестов	Модифицированная нами процедура «Самооценка компонентов авантюриности» (АВАНТ-2) и методика определения типа личности и вероятностных расстройств данного типа Дж. Олдхема, Л. Морриса (показатель «авантюриный тип»).
XI. Вклад соавторов	Разработка методологических принципов и концепции, на которых основан теоретический конструкт методики, разработка стратегических задач создания методики принадлежит доктору психологических наук, профессору О. П. Санниковой и кандидату психологических наук А.И. Санникову; руководство процессом стандартизации методики, постановка промежуточных задач и участие в статистической обработке данных – А.И. Санникову; постановка промежуточных задач, проведение эмпирических процедур, анализ произведений, математическую и статистическую обработку данных на всех этапах создания опросника осуществляла аспирантка Н. И. Меленчук

ПРИЛОЖЕНИЕ Г

«МУЛЬТИДИМЕНЗИОНАЛЬНЫЕ ШКАЛЫ РЕШИМОСТИ»

Данная методика является модифицированной процедурой «Самооценка» Т. Дембо и С. Рубинштейн.

ИНСТРУКЦИЯ

Уважаемые студенты! Приглашаем Вас, участвовать в исследовании, целью которого является изучение некоторых Ваших психологических характеристик. Положите перед собой выданный Вам бланк. На нем вы видите несколько отрезков прямых. Посмотрите на первый. Представьте себя, что на нем расположено все человечество так, что на одном конце (вверху) сосредоточились самые здоровые люди (максимум здоровье), а на другом конце (внизу) – сами больные (минимум здоровье). Отметьте крестиком место, которое, по вашему мнению, Вы занимает на этой условной шкале. Такую же процедуру проведите со всеми остальными шкалами. Прежде, чем приступит к оценке следующей конкретной шкалы, ознакомьтесь с описанием ее максимального проявления (см. ниже). Если Вам непонятна инструкция, прочитайте ее еще раз, или обратитесь к нам.

Благодарим за участие в исследовании.

ОПИСАНИЕ ИЗМЕРЯЕМЫХ ШКАЛ:

Здоровье (описание см. в инструкции).

Шкала 1. Решительность в принятии решений. Точка **max** по этой шкале свидетельствует о Вашей настойчивости, уверенности в выборе и осуществлении принятого решения. Точка **min** свидетельствует о сомнениях, нерешительности, неуверенности в принятии решений.

Шкала 2. Рискованность в принятии решений. Точка **max** по этой шкале свидетельствует о высокой склонности к принятию решений, сопряженных с опасностью. Часто Вы принимаете решение «вслепую» во имя риска (Вам нравятся решения, в которых есть риск). Точка **min** свидетельствует об отсутствии у Вас склонности к риску в ситуации жизненного выбора, об осторожности.

Шкала 3. Толерантность к неопределенности решений. Точка **max** по этой шкале свидетельствует о том, что Вы, принимая решение, понимаете и принимаете неоднозначность и непредсказуемость жизненной ситуации, учитываете ее в своих действиях и миритесь с ней. Точка **min** свидетельствует о вашей непримиримости, неприятии ситуации, что мешает сделать правильный выбор.

Шкала 4. Дальновидность в принятии решений. Точка **max** по этой шкале свидетельствует о Вашей прагматичности, дальновидности. Точка **min** свидетельствует об отсутствии у Вас предусмотрительности, что порой мешает Вам сделать правильный выбор.

Шкала 5. Рефлексивность в принятии решений. Точка **max** по этой шкале свидетельствует о склонности к рассудительности, осторожности, постоянном обдумывании происходящего. Решения принимаются при систематическом анализе особенностей происходящего, при постоянном обдумывании вариантов возможных поступков.

Точка **min** свидетельствует в противоположных качествах, то есть, об отсутствии у Вас склонности к анализу своих собственных действий, мотивов и поступков, решение принимаете быстро, порой не задумываясь, предпочитаете действовать, а не размышлять.

Шкала 6. Обстоятельность в принятии решений. Точка **max** по этой шкале свидетельствует о том, что Вы, прежде чем принять решение, тщательно взвешиваете все «за» и «против», Вам присуща дотошность при сборе и анализе информации, решения основательны, к поиску возможных вариантов Вы относитесь серьезно. Точка **min** свидетельствует в противоположных качествах, то есть, об отсутствии у Вас благоразумия, обстоятельности в принятии жизненного решения.

Шкала 7. Импульсивность в принятии решений. Точка **max** по этой шкале свидетельствует о том, что Ваши решения принимаются по первому побуждению, не обдумываются, отсутствует поиск разумных альтернатив очевидному выбору. Точка **min** свидетельствует об отсутствии спонтанности,

хорошем самоконтроле, взвешенности и высоком уровне понимания последствий принимаемых решений.

Шкала 8. Гибкость в принятии решений. Точка **max** по этой шкале свидетельствует о Вашей готовности пересмотреть уже сделанный выбор варианта решения при изменении условий жизненной ситуации, о способности легко приспосабливаться к изменениям и успешно разрешать противоречия в ходе принятия решения. Точка **min** свидетельствует о противоположных качествах, о низкой пластичности при часто возникающих затруднениях в ситуации выбора.

Шкала 9. Авантюризм - отсутствие авантюризма в принятии решений. Точка **max** по этой шкале свидетельствует о том, что Вы склонны принимать решение безоглядно, безрассудно, наобум с расчётом на случайный успех. Точка **min** свидетельствует об отсутствии **авантюризма в принятии решений**.

Шкала 10. Ассертивность в принятии решений. Точка **max** по этой шкале свидетельствует о том, что Вы принимаете жизненное решение независимо от внешних влияний и оценок, от мнения других людей, адекватно оцениваете свои возможности. При выборе Вы опираетесь на свои интересы, свою позицию, настойчиво, но корректно по отношению к другим, отстаиваете свои жизненные решения. Точка **min** свидетельствует об отсутствии **ассертивности в принятии решений**.

Шкала 11. Независимость в принятии решений. Точка **max** по этой шкале свидетельствует о том, что Вы принимаете жизненные решения без контроля со стороны других, без постороннего влияния и помощи. Вы устойчивы в своих решениях, если считаете их целесообразными, проявляете высокий самоконтроль и самостоятельность в принятии жизненного решения. Точка **min** свидетельствует об отсутствии независимости в принятии решений.

Шкала 12. Догматичность в принятии решений. Точка **max** по этой шкале свидетельствует о том, что Вы принимаете жизненные решения, опираясь на неизменные, истинные, по Вашему мнению, положения. Вам

трудно изменить сформированную программу выбора, поиска жизненного решения, трудно изменить свое мнение, свое отношение к объекту принятия решения. Точка **min** свидетельствует о противоположных качествах.

БЛАНК К ИНСТРУКЦИИ

Фамилия И.О. _____ Возраст _____

Дата _____ Факультет _____

Здоровье	Шкала 1	Шкала 2	Шкала 3	Шкала 4	Шкала 5	Шкала 6	Шкала 7	Шкала 8	Шкала 9	Шкала 10	Шкала 11	Шкала 12
----------	---------	---------	---------	---------	---------	---------	---------	---------	---------	----------	----------	----------

max max max max max max max max max max max max max

min min min min min min min min min min min min min

Мануал процедуры «Мультидимензиональные шкалы решимости»

Основные позиции	Характеристики методики
I. Общие сведения	«Мультидимензиональные шкалы решимости» Автор: А.И. Санников (2015)
II. Диагностическая цель	Диагностирует <i>показатели решимости</i> : решительность (РшР), рискованность (РкР), дальновидность (ДвР), рефлексивность (РфР), обстоятельность (ОсР), гибкость (ГбР), импульсивность (ИмР), авантюренность (АвР), асертивность (АсР), независимость (НзР), догматичность (ДгР), толерантность к неопределенности (ТнР).
III. Назначение	Для дифференциального диагноза, для научного исследования
IV. Короткое описание методики	Стимульный материал включает: инструкцию для испытуемых; бланк, на котором изображены отрезки прямых (шкал); описания каждой шкалы. Результат исчисляется в баллах. Максимальное значение – 10 баллов по каждой шкале.
V. Стандартизация шкал	Стандартизация проводилась на выборке студентов разных вузов г. Одессы (337 человек).
VI. Требования к пользователю	Диагностику может осуществлять психолог-исследователь, практикующий психолог, специалист-смежник, при соответствующей подготовке
VII. Выборка	Для взрослых от 18 до 40 лет. Применяется строго индивидуально
VIII. Характеристики а срока	Четких ограничений во времени работы с процедурой нет (от 10 до 15 минут). Не применяется в стрессогенных условиях (ситуации экзамена, при эмоциогенных событиях)

исследования	
IX. Ситуация исследования	Для практических целей желательна ситуация "клиента". В научных целях возможная ситуация "экспертизы"
X. Параллельные тесты	Методики определения качеств принятия решения
XI. Вклад автора	Разработка методологических принципов и концепции, на которых основан теоретический конструкт методики, разработка стратегических задач, математическая и статистическая обработка данных на всех этапах создания методики принадлежит А.И. Санникову

ПРИЛОЖЕНИЕ Д

Закономерные взаимосвязи между показателями принятия решений, свойств и качеств личности, влияющих на его принятие и реализацию

Таблица Д.1

Взаимосвязь личностных свойств принятия жизненных решений

Показатели свойств личности	Личностные факторы принятия решения		
	Ршт	Ипс	Рфл
Рац		-315**	306**
Гкр	286**	294**	-217*
Ргд			259*
Ипс			-318**

Примечание: Здесь и в последующих таблицах: 1) показатели шкалы SACS: Асс – ассертивные действия, Соп – стремление к поддержке, Осд – осторожные действия, Изб – действия избегания, Нед – действия недоверия, Асд – асоциальные действия, Агд – агрессивные действия; 2) показатели Индикатора типа личности (МБТИ): S – сенсорный тип, N – интуитивный тип, Т – мыслящий тип, F – чувствующий тип, J – решающий тип, P – воспринимающий тип.

Таблица Д.2

Взаимосвязь показателей принятия решений и стратегий реализации принятых решений

Показатели свойств личности	Показатели стратегий реализации решения				
	Асс	Осд	Изб	Нед	Агд
Рац		207*			
Ршт	283**		-259*		260*
Цмл	247*				
Ргд				297**	244*
Ипс		-231*			

Таблица Д.3

Взаимосвязь показателей принятия, реализации решений и показателей индикатора типа личности

Показатели свойств	Показатели индикаторов типа личности					
	S	N	T	F	J	P
Рац					297**	-297**
Цмл			303**	-303**		
Асс			210*	-210*		
ИмД	-225*	225*				
НеД	258*	-258*				

ПРИЛОЖЕНИЕ Е

**Значимые корреляционные связи между показателями принятия
личностью жизненных решений и неопределенностью**

Таблица Е.1

**Матрица значимых корреляций показателей принятия личностью
жизненных решений и неопределенности**

	Шкала решимости				Реф.	Имп.	ТНО		
	СтР	ДвР	ДгР	СпР	Рфл	Имп	Ктн	Кит	Кми
Рац		144*		-265**	215**			187**	
Гкр	224**	159*	-278**						
СтР		229**	-195**			-166**			-158*
ДвР						-240**		168*	
ДгР							-138*	156*	163**
СпР					-146*	147*			
Бсл							258**		-210**
Бнр							-139*		
Ктн									-145*

Примечание. Здесь и в остальных таблицах и рисунках: 1) нули и запятые опущены; 2) * – уровень значимости $\rho \leq 0,05\%$; ** – уровень значимости $\rho \leq 0,01\%$.

Таблица Е.2

Матрица корреляционных связей показателей волевых качеств личности с показателями качеств уверенности в себе и личностными факторами принятия решений

	Уверенность в себе		Шкала решимости				Волевые качества личности			
	ССМ	ИнК	СтР	ДвР	ДгР	СпР	СмТ	Цст	Вдк	Воб
УвС	489**	429*	630**	699**	-409*	-286	643**	611**	501**	566**
ССМ		478**	283	330	-443**	-188	502**	352*	296	290
ИнК			-036	364*	-296	-130	329	376*	219	334
СтР				605**	-293	-295	583**	416*	385*	534**
ДвР					-179	-393*	607**	640**	491**	587**
ДгР						195	-159	-148	-147	-241
СпР							-259	-260	-248	-298
СмТ								646**	737**	758**
Цст									760**	795**
Вдк										769**

Примечание: 1) здесь и далее по тексту символы «0» и «,» опущены; 2) * – связь на $p \leq 0,05$ уровне значимости; ** – связь на $p \leq 0,01$ уровне значимости.

ПРИЛОЖЕНИЕ Ж

Значения t-критерия Стьюдента при сравнении показателей различных свойств личности четырех групп испытуемых с доминированием одного из компонентов решимости (ОРЖ, РРЖ, ЕРЖ, НРЖ)

Таблица Ж.1

Значение t-критерия Стьюдента при сравнении показателей склонности к риску четырех групп испытуемых с разной диспозицией компонентов решимости

№ п/п	Показатели	Сравн. группы	Значен. t-крит.	Сравн. группы	Значен. t-крит.	Сравн. группы	Значен. t-крит.
1	ЭКР	1-2	-5,738*	1-3	-3,214*	1-4	-2,617*
2	ККР	1-2	-3,410*	1-3	-3,315*	1-4	-2,239*
3	ДКР	1-2	-5,112*	1-3	-4,390*	1-4	2,522*
4	КрКР	1-2	-1,067	1-3	-1,251	1-4	-0,225
5	КОР	1-2	-0,290	1-3	-1,144	1-4	-0,835
№ п/п	Показатели	Сравн. группы	Значен. t-крит.	Сравн. группы	Значен. t-крит.	Сравн. группы	Значен. t-крит.
1	ЭКР	2-3	-5,738*	2-4	-3,214*	3-4	-2,617*
2	ККР	2-3	-3,410*	2-4	-3,315*	3-4	-2,239*
3	ДКР	2-3	-5,112*	2-4	-4,390*	3-4	2,522*
4	КрКР	2-3	-1,067	2-4	-1,251	3-4	-0,225
5	КОР	2-3	-0,290	2-4	-1,144	3-4	-0,835

Примечание: здесь и в последующих таблицах: 1) обозначение * - 0,05%; 2) сокращение: группа 1 (n=32) – доминирование компонента «ориентация на принятие жизненных решений» (ОРЖ); группа 2 (n=46) – доминирование компонента «эргичность в принятии жизненных решений» (ЕРЖ); группа 3 (n=41) – доминирование компонента «разумность в принятии жизненных решений» (РРЖ); группа 4 (n=37) – доминирование компонента «неуклонность в принятии жизненных решений» (НРЖ).

3) показатели склонности к риску: ЭКР – эмоциональный компонент; ККР – когнитивный компонент; ДКР – поведенческий компонент; КрКР –

контрольно–регулятивный компонент; КОР – композитная оценка склонности к риску.

Таблица Ж.2

Значение t-критерия Стьюдента при сравнении показателей «стратегии преодоления стрессовых ситуаций» (шкала SACS) четырех групп испытуемых с разной диспозицией компонентов решимости

№ п/п	Показатели	Сравн. группы	Значен. t-крит.	Сравн. группы	Значен. t-крит.	Сравн. группы	Значен. t-крит.
1	Асс	1-2	-5,738*	1-3	-3,214*	1-4	-2,617*
2	СоК	1-2	-3,410*	1-3	-3,315*	1-4	-2,239*
3	СоП	1-2	-5,112*	1-3	-4,390*	1-4	2,522*
4	ОсД	1-2	-1,067	1-3	-1,251	1-4	-0,225
5	ИмД	1-2	-0,290	1-3	-1,144	1-4	-0,835
№ п/п	Показатели	Сравн. группы	Значен. t-крит.	Сравн. группы	Значен. t-крит.	Сравн. группы	Значен. t-крит.
1	Асс	2-3	-5,738*	2-4	-3,214*	3-4	-2,617*
2	СоК	2-3	-3,410*	2-4	-3,315*	3-4	-2,239*
3	СоП	2-3	-5,112*	2-4	-4,390*	3-4	2,522*
4	ОсД	2-3	-1,067	2-4	-1,251	3-4	-0,225
5	ИмД	2-3	-0,290	2-4	-1,144	3-4	-0,835

Примечание. Показатели стратегии преодоления стрессовых ситуаций: СоК – вступление в социальный контакт, СоП – поиск социальной поддержки, ОсД – осторожные действия, ИмД – импульсивные действия, Изб Избегание, НеД – непрямые действия, АсД – асоциальные действия, АгД - агрессивные действия.

ПРИЛОЖЕНИЕ И

Профили показателей уверенности в себе, диагностированные с помощью методики В. Ромека в группах, отличающихся доминированием эмоциональной модальности «радость» (Р) и «гнев-страх-печаль» (ГСП).



Рис. И.1. Профили показателей уверенности в себе (по методике В. Ромека) в группах, отличающихся доминированием эмоциональной модальности «радость» (Р) и «гнев-страх-печаль» (ГСП).

Профили показателей личностных факторов принятия решений (по методике МШР) в группах испытуемых с доминированием эмоциональной модальности «радость» (Р) и «гнев-страх-печаль» (ГСП).

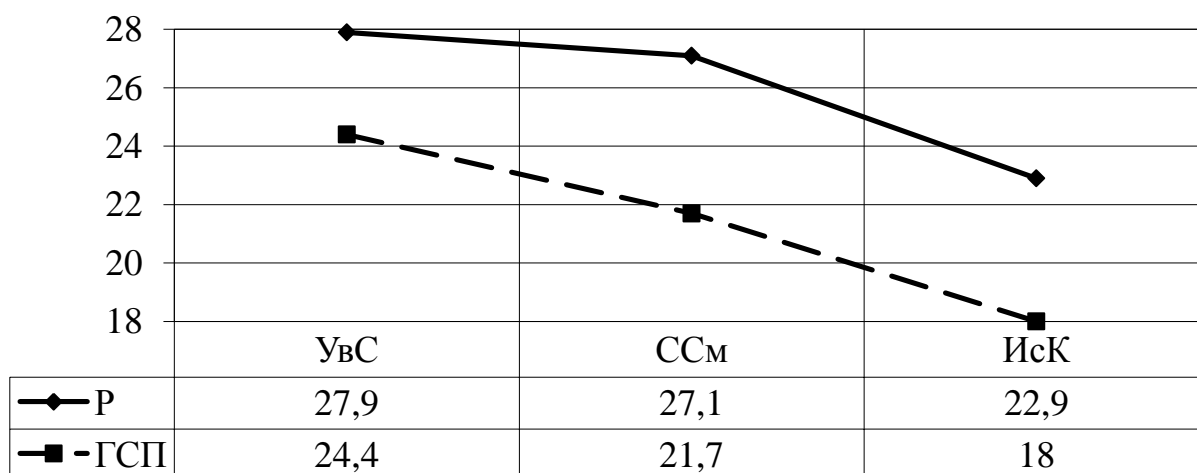

Рис. И.2. Профили показателей личностных свойств принятия решений (по методике МШР) в группах с доминированием эмоциональной модальности «радость» (Р) и «гнев-страх-печаль» (ГСП).

ПРИЛОЖЕНИЕ К

Использование технологии консультирования в прогнозе вторичного профессионального самоопределения

Приложение К1. Ситуация № 200216.

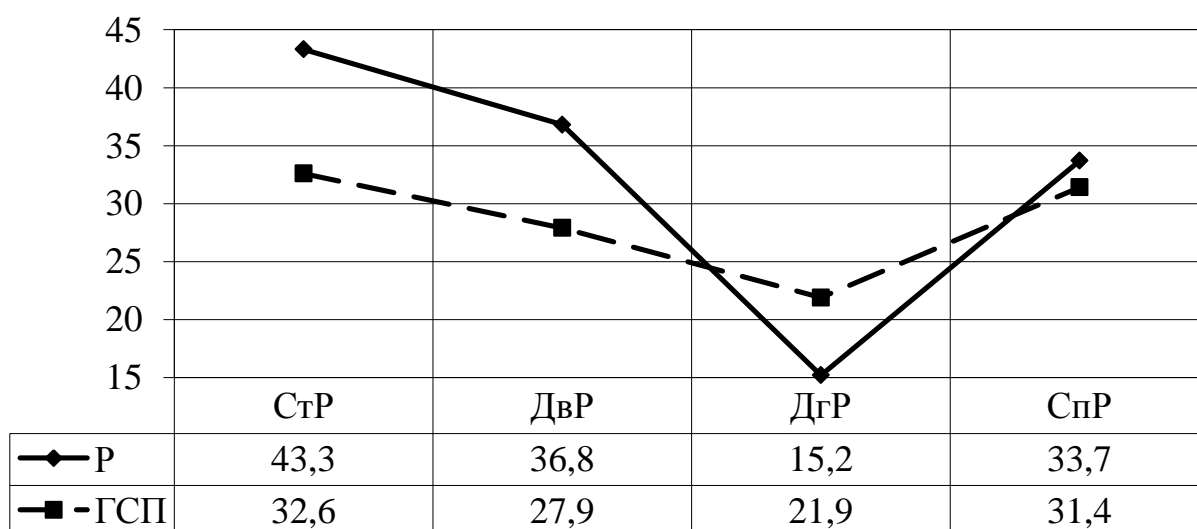
Анализ ситуации представлен по стадиям профессионального консультирования клиента.

I стадия. Испытуемая С.А., 29 лет, образование высшее экономическое.

II стадия. Причиной обращения к консультанту явились неудовлетворительные условия выполнения существующей профессиональной деятельности.

III стадия. Обсуждение существующих условий деятельности показало, что причина кроется в несоответствии требований деятельности имеющимся возможностям клиента. Желаемый результат профессионального консультирования – другая работа или другая сфера профессиональной самореализации клиента.

IV стадия включает несколько пошаговых процедур.

Шаг 1. Диагностическая процедура проводилась индивидуально. В качестве материала для профессиональной диагностики были использованы две группы тестов, приведенные в 3 главе настоящего исследования. Результаты после соответствующей обработки представлены в Протоколе 1. Сводная матрица данных испытуемой С. А. (Приложение К1).

Шаг 2. Согласование состава свойств и качеств личности, которые можно рассматривать как ресурс вторичного профессионального самоопределения. Процедура предусматривает обобщение данных тестирования и их представление в виде перечня утверждений – проявлений личности в различных ситуациях жизнедеятельности. Перечень представлен в Протоколе 2 (Приложение К2).

Шаг 3. Группировка перечня согласованных утверждений – ситуаций жизнедеятельности. Процедура предполагает объединение утверждений клиента

по компонентам и показателям решимости, необходимым для построения профессиографического портрета клиента. Результаты функционально-информационного синтеза представлены в Протоколе 3 (Приложение К3).

Шаг 4. Разработка вариантов профессиональной самореализации осуществляется на основе сравнительного анализа описаний различных видов профессиональной деятельности и профессиографических данных испытуемой.

Предложенные испытуемой предполагаемые варианты самореализации совпадают с нашей точкой зрения фрагментарно и в ограниченном пространстве сфер самореализации. На основании полученных материалов, однозначно возможным являются:

1. Приоритеты – организационное начало, участие в разработке проектов и организация внедрения концептов в сегментах рынка, продумывание логики действий по нейтрализации и уничтожению конкурентов, разработка стратегии захвата сегмента рынка с последующим развертыванием в нем востребованного бизнеса, создание и курирование инспекции направления.

2. Условия – специальная дополнительная подготовка в выбранной сфере, отсутствие жесткой фиксации на конкретном клиенте, ограниченный суточный объем контактов, минимум контроля со стороны верхнего уровня управления, незначительный объем отчетности, минимум подчиненных.

3. Успешность – является достаточной через фрагментарное освоение разнообразных сфер самореализации, обязательное накопление опыта в каждой сфере, при обязательном закреплении за собой функции инспектирования выбранного направления.

4. При макрофункции инспектирования допустимы следующие сферы профессиональной самореализации:

А. Медицина

– хирургия широкой специализации (с возрастом необходима узкая специализация, например, хирургия онкологических больных, гинекология, пульмонология), с учетом выполнения практической работы в группах ограниченного размера;

– стоматология (хирургия), терапия, особенно детская – противопоказана.

Б. Государственная служба

– инспекции любые (статус начальника департамента), руководитель ревизионной комиссии, ревизор (специализация – хозяйственная деятельность);

– управления в системе госслужбы любые (руководитель группы, отдела);

– служба в армии, руководитель группы специалистов (аппаратный работник в штабах соединений, специализация – стратегическое планирование, организация контроля внедрения систем защиты, нападения, систем оружия, информационных систем контроля и обнаружения);

– управление юстиции, прокуратура (следственная практика, следователь по особо важным делам, финансовые преступления и т.п.).

В. Хозяйственная деятельность

– юридическая практика, юрист (руководитель юридического бюро холдинга, крупного предприятия), решение вопросов в хозяйственных, административных и апелляционных судах, юридическое представительство компаний;

– бухгалтер, зам. гл. бухгалтера (на начальном этапе, но при появлении опыта учета в данном виде хозяйственной деятельности, лучше специализация – финансист фирмы, компании).

Г. Педагогическая организационная деятельность

– руководитель педагогического коллектива (директор гимназии, колледжа).

Д. Независимая экспертиза

– ревизор (специализация – анализ хозяйственной деятельности организаций внебюджетной сферы);

– аудитор, руководитель группы (независимая экспертиза результатов хозяйственной деятельности предприятий и организаций);

– эксперт по экономическим вопросам (открытие – закрытие неэффективных направлений, оценка объектов недвижимости).

Е. Организационная деятельность

– организатор коллективов для выполнения бизнеса (создание под ключ предприятия или куста предприятий в сфере обслуживания, развертывание региональных представительств компаний с иностранными инвестициями, развертывание производства в регионе как элемента региональной сети, организация сети по реализации группы товаров) численностью от 16-20 до 45-60 человек;

– организатор собственного бизнеса (соответствующего интересам).

V стадия. Испытуемая получила подтверждение своим предположениям о возможных направлениях самореализации, проверка которых требует дополнительного времени.

Приложение К2

Протокол 1. Сводная матрица данных испытуемой С. А.

Склонность к риску					Шуб.	Уверенность			Ассертивность					
ЭКР	ККР	ДКР	КрКР	КОР	остор.-30/-10+10/+20 риск	УВС - эмоц.	ССМ - когн.	ИНСК - действ.	нерв.устч.-тревог.+увер.	ориент.сит.-треб.другим	Поведен.констр.агр.	ответс.настч.преод.труд.	Общ	
15	9	14	15	13	5	25	20	15	22	24	25	42	28	
19,6	18,3	17,4	22,3	18,4	-4,7	26,3	25,1	20,8	35,1	32,8	35,4	40,4	35,9	
Волевые качества личности										МШР				
Отв	Инц	Ршт	Сам	Вдж	Нст	Энр	Внм	Цлм	ОБ	СтР	ДвР	ДгР	СпР	
19	13	5	18	21	12	15	18	23	144	34	24	32	12	
15,7	18,9	12,1	15,0	18,0	13,0	19,9	14,2	21,0	147,9	35,7	29,9	19,0	33,5	
шкала SAKS										ТНИ				
АссД	ВСК	ДСП	ОстД	ИмпД	Избг	НепД	АсцД	АгрД	ИК	Сумма	ТН	ИТН	МИТН	
17	21	16	23	16	18	21	16	12	1,17	160	55	46	31	
20,5	22,4	23,5	21,2	19,3	17,2	19,9	16,8	17,3	1,3	178,0	60,4	59,7	32,3	
Эм интеллект Холл						МБТИ								
Эмоц.	Осведомлен.	Эмоц.отходчив.	упр.свои.эмоц.	Эмпатия	Возд.эмоц.других	Интегр.0-39/40-69/70-	E	I	S	N	T	F	J	P
14	-8	1	6	7	20	24,9	75,1	55,6	44,4	63,6	36,4	81,9	18,1	
13,6	4,2	8,8	11,7	11,0	49,3	13,5	12,6	14,3	11,4	13,5	9,9	16,1	12,5	
						8	26	18	11	22	8	23	6	
Эмоциональность					Рфл.	Имп.	Локус		Интолерантность					
Р	Г	С	П	Рфл.	Имп.	Экс	Инт	НП	СП	НрП	Общ.			
34	24	27	25	120	50	13	10	14	25	11	50			
36,0	23,3	26,5	13,5	114,6	46,8	9,3	13,7	14,4	31,0	14,5	60,0			

Приложение КЗ

Протокол 2. Испытуемая С. А.

Инструкция.

Перед Вами список утверждений. Попробуйте оценить насколько похоже на Вас. Если предложенный вариант не совпадает с Вашей точкой зрения – напишите свой и выделите его, например, курсивом. Если написанное совпадает с Вашей самооценкой – оставьте без изменения.

Задания, которые мне поручают, я стараюсь выполнить безукоризненно.

Чем бы мне не приходилось заниматься, то стараюсь сделать это всегда и тщательно, *вовремя* и аккуратно.

Можно сказать, что я тщательный и аккуратный исполнитель.

Я всегда довожу дело до конца.

Если мне интересна затея, то могу сама все прекрасно организовать.

Обо мне можно сказать, что я хороший организатор (*организатор людей или процесса?*)

Я могу зажечь людей на новое дело.

Я всегда контролирую то, как выполняется поручение, которое я даю другим.

Я всегда контролирую себя, чтобы поручение было выполнено вовремя и в с нужным качеством.

Стала в этом сомневаться....На данный момент не понимаю, соответствует ли это мне или это пришло извне.

Если условия работы внезапно изменились, то это может вызвать у меня небольшие затруднения.

Я не могу запросто подстраиваться под других, мне на привыкание, на адаптацию необходимо некоторое время.

Я могу испытывать затруднения, пытаюсь приспособиться к изменившимся условиям.

Я не очень люблю перемены, чтобы подстроиться под них мне иногда не хватает гибкости.

Я умею сосредотачиваться и не обращаю ни на кого свое внимание.

Я могу работать в одиночестве и не испытываю при этом потребности в общении, необходимости одновременно обсуждать с кем-либо то, чем занимаюсь.

В одиночестве мне легко работать, я легко переношу отсутствие общения.

Обо мне можно сказать, что я надежна.

Люди, которые меня знают, считают, что на меня можно положиться.

Я склонна занижать свои способности. *Как над этим работать?*

Я не афиширую перед другими свой личный вклад в общее дело. *Когда как Любое дело (как свое, так и порученное мне) для меня более значимо, чем симпатии (что означает тут «симпатии»?) и отношения (отношения дома или на работе?).*

Я дело ставлю выше личных отношений и симпатий.

Неконкретные разговоры меня раздражают.

Обо мне можно сказать, что я умею наладить четкую работу.

Я всегда (практически всегда) соблюдаю дисциплину.

Не люблю, когда в комнате все разбросано.

Меня раздражает беспорядок.

Я легче воспринимаю новые идеи при условии, если знаю, как их можно применить на практике

Я могу проявить равнодушие к нуждам других людей, если их интересы не совпадают с моими устремлениями.

Я – практичный человек.

Приложение К4

Протокол 3. Испытуемая С. А.

Формирование профессиографического профессионально-ориентированного портрета испытуемой выполнено с помощью Мультидимензиональной шкалы решимости, позволяющей уточнить субъективные данные по следующим параметрам:

1. Обстоятельность.

Чем бы мне не приходилось заниматься, то стараюсь сделать это всегда и тщательно, вовремя и аккуратно. Можно сказать, что я тщательный и аккуратный исполнитель. Я всегда довожу дело до конца. Люди, которые меня знают, считают, что на меня можно положиться. Обо мне можно сказать, что я надежна. Я всегда (практически всегда) соблюдаю дисциплину

2. Навыки взаимодействия.

Обо мне можно сказать, что я хороший организатор. Обо мне можно сказать, что я умею наладить четкую работу. Я могу зажечь людей на новое дело. Я всегда контролирую то, как выполняется поручение, которое я даю другим. Если мне интересна затея, то могу сама все прекрасно организовать.

3. Гибкость.

Если условия работы внезапно изменились, то это может вызвать у меня небольшие затруднения. Я могу испытывать затруднения, пытаюсь приспособиться к изменившимся условиям. Я не могу запросто подстраиваться под других, мне на привыкание, на адаптацию необходимо некоторое время. Я не очень люблю перемены, чтобы подстроиться под них мне иногда не хватает гибкости.

4. Целеустремленность.

Я умею сосредотачиваться и не обращаю ни на кого свое внимание. Я могу работать в одиночестве и не испытываю при этом потребности в общении, необходимости одновременно обсуждать с кем-либо то, чем занимаюсь. В одиночестве мне легко работать, я легко переношу отсутствие общения. Я могу проявить равнодушие к нуждам других людей, если их интересы не совпадают с моими устремлениями. Я дело ставлю выше личных отношений и симпатий. Любое дело (как свое, так и порученное мне) для меня более значимо, чем симпатии и отношения.

5. Нерешительность.

Я всегда контролирую себя, чтобы поручение было выполнено вовремя и в с нужным качеством. Я склонна занижать свои способности. Я не афиширую перед другими свой личный вклад в общее дело.

б. Догматичность.

Я легче воспринимаю новые идеи при условии, если знаю, как их можно применить на практике. Я – практичный человек. Задания, которые мне поручают, я стараюсь выполнить безукоризненно. Неконкретные разговоры меня раздражают. Не люблю, когда в комнате все разбросано. Меня раздражает беспорядок.